

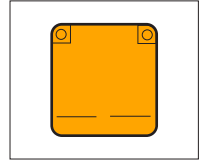

**INFORMATIE VOOR EERSTE- EN TWEEDELIJNS
HULPVERLENERS — HANDLEIDING VOOR RESPONS IN
NOODSITUATIES
NIO ET5 Touring
ELEKTRISCH**





Gooi autosleutels niet bij het huisvuil.
Ze bevatten materialen die gerecycled kunnen worden.



Breng de gebruikte batterij naar een recyclingpunt of naar uw servicecentrum.

ONLINE GEBRUIKERSHANDLEIDING

Deze handleiding beschrijft de basisinstructies voor de bediening van de NIO ET5 Touring. Voor eigenaars die dieper inzicht en gedetailleerde informatie willen over de mogelijkheden en functies van de auto, is er een uitgebreide online handleiding beschikbaar op onze officiële website.

Inhoud

0. Reddingskaart	pagina 02
1. Identificatie / herkenning	pagina 02
2. Immobiliseren / stabiliseren / optillen	pagina 08
3. Directe risico's uitschakelen / veiligheidsvoorschriften	pagina 11
4. Toegang tot de inzittenden	pagina 13
5. Opgeslagen energie / vloeistoffen / gassen / vaste stoffen	pagina 18
6. In geval van brand	pagina 20
7. In geval van onderdompeling	pagina 21
8. Berging / transport / opslag	pagina 21
9. Belangrijke aanvullende informatie	pagina 23
10. Verklaring van de gebruikte pictogrammen	pagina 25

0. Reddingskaart

Deze handleiding voor respons in noodsituaties behandelt de overeenkomstige reddingskaart voor de NIO ET5 Touring.

1. Identificatie / herkenning



WAARSCHUWING

De mogelijkheid dat de auto geluidloos in beweging komt of ogenblikkelijk herstart, blijft bestaan tot het voertuig volledig is uitgeschakeld.

ET5 Touring Informatie

Fabrikant van de auto	NIO
NIO Hotline	Zie de tabel met contactgegevens
Officiële website van NIO	Zie de tabel met contactgegevens

Het identificatieplaatje van de auto bevindt zich aan de rechterkant onderaan de B-stijl.

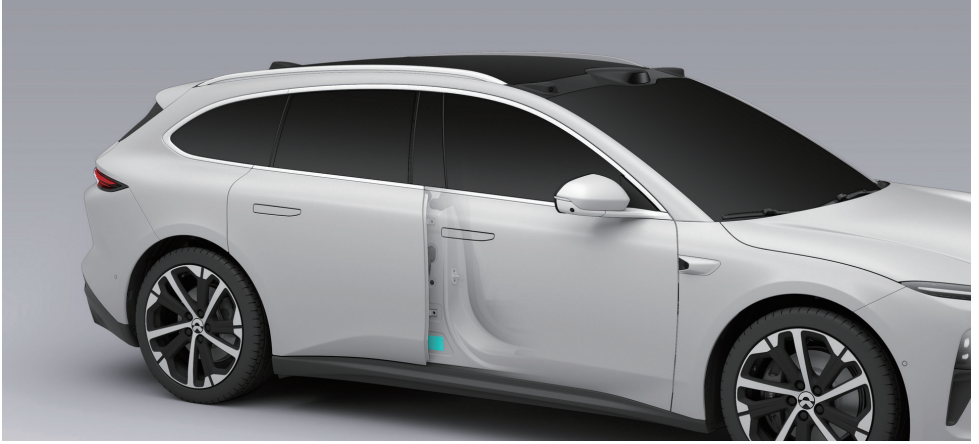

Het merklogo van de auto is te vinden op de volgende plaatsen:

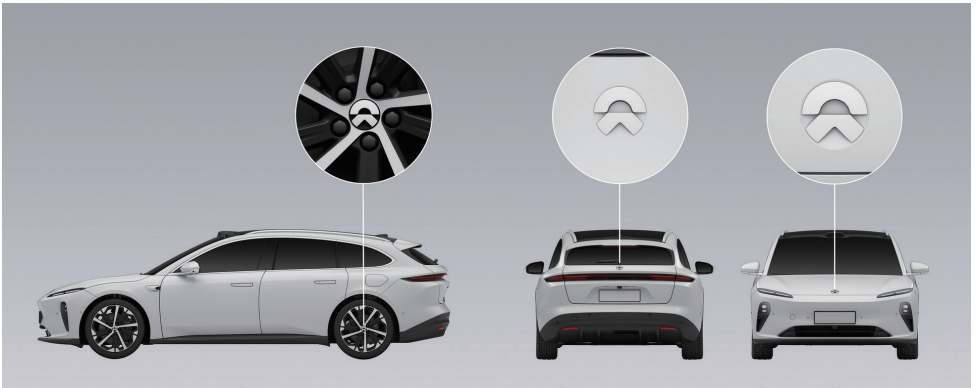

Instrumenten en bedieningselementen

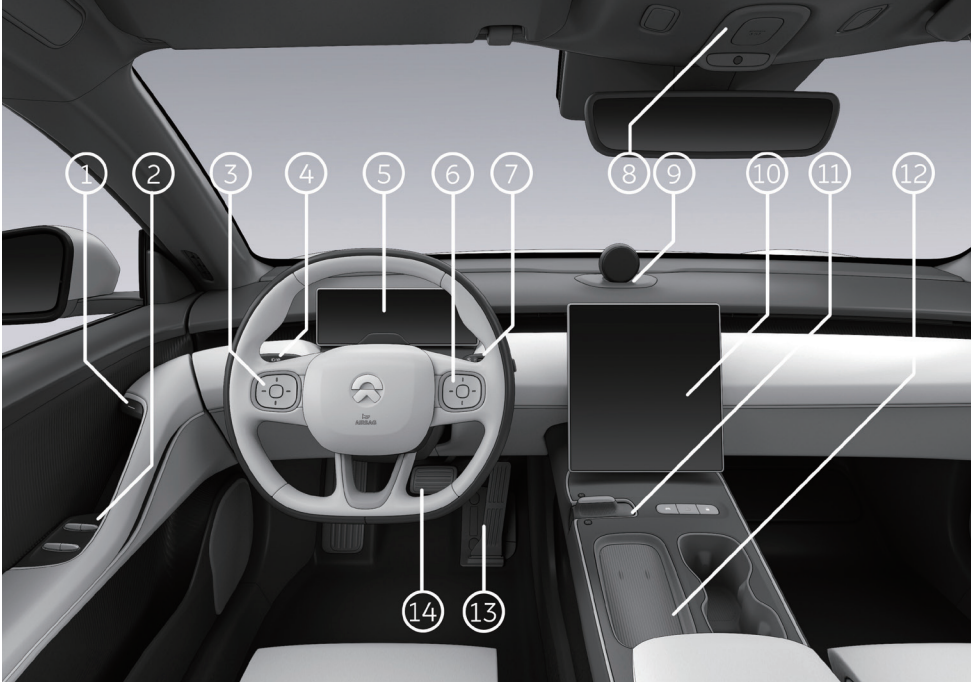







1. Elektronische schakelaar voor de bediening van de portieren
2. Bedieningspaneel voor de ruiten
3. Schakelaars op de linkerkant van het stuurwiel
4. Hendel voor richtingaanwijzers en koplampen
5. Instrumentenpaneeldisplay
6. Schakelaars op de rechterkant van het stuurwiel
7. Hendel voor ruitenwissers en -sproeiers
8. Noodoproep en leeslampjes
9. NOMI Slimme assistent*

10. Aanraakdisplay
11. Versnellingen en centraal bedieningspaneel
12. Centraal bedieningspaneel – draadloze oplader
13. Gaspedaal
14. Rempedaal

***Opmerking:**
NOMI Mate, zoals getoond op de afbeelding

Waarschuwingssymbolen

Nr.	Naam van het symbool	Voorbeeld	Beschrijving/betekenis
1	Waarschuwingssymbool voor hoogspanning		Gevaar! Raak hoogspanningscomponenten niet aan.
2	Hoogspanningscomponenten, waarschuwingssymbool 1		Hoogspanningscomponenten. Let op: gevaar! Raak hoogspanningscomponenten niet aan, als u geen beschermende uitrusting draagt. Pas op voor elektrische schokken!
3	Hoogspanningscomponenten, waarschuwingssymbool 2		Hoogspanningscomponenten. Let op: gevaar! Raak hoogspanningscomponenten niet aan, als u geen beschermende uitrusting draagt. Pas op voor elektrische schokken en brandwonden door hoge temperaturen!
4	Waarschuwing op hoogspanningsaccu		Voorzorgen bij het gebruik van de hoogspanningsaccu.
5	Waarschuwingssymbool voor de hoogspanningskabels		De hoogspanningscomponenten van het voertuig zijn met elkaar verbonden door oranje hoogspanningskabels. Raak hoogspanningscomponenten niet aan, als u geen beschermende uitrusting draagt!
6	Compatibiliteitsaanduidingen voor het opladen van de auto		<p>In de laadpoort van de auto vindt u compatibiliteitsaanduidingen die u helpen bij het opladen van de auto. Wanneer u de keuze hebt uit verschillende oplaadpistolen, moet u ervoor zorgen dat de aanduiding op het oplaadpistool overeenkomt met een van de aanduidingen in de oplaadpoort van de auto, namelijk C, K of L. Deze compatibiliteitsaanduidingen geven het voltagebereik voor het opladen aan:</p> <p>C: AC ≤ 480V K: DC 50V tot 500V L: DC 200V tot 920V</p>

Voertuigidentificatienummer (VIN)

Het voertuigidentificatienummer (VIN) staat in reliëf op de vloer onder de stoel van de voorpassagier.

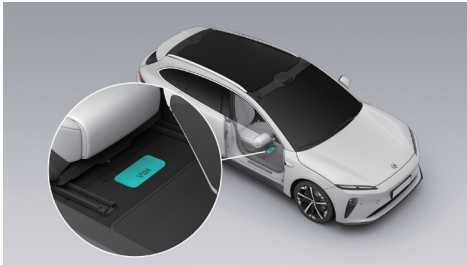

Het voertuigidentificatienummer (VIN) is te vinden op de volgende plaatsen:

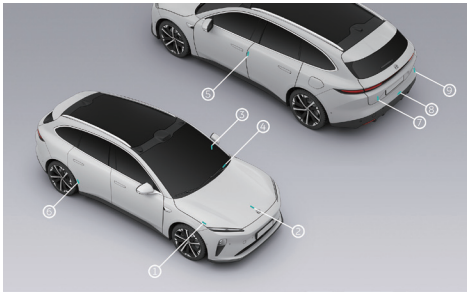

1. Aan de binnenkant van de motorkap
2. Boven het uiteinde van de voorste aandrijfmotor
3. Aan de linkerkant van het instrumentenpaneel
4. Linksonder in de hoek van de voorruit
5. Onder de B-stijl aan de linkerkant van de carrosserie
6. Onder het frame van het portier rechtsachter
7. Boven het uiteinde van de achterste aandrijfmotor
8. Boven de vloer achterin
9. Aan de rechterkant van de achterklep

U kunt het voertuigidentificatienummer (VIN) ook uitlezen met diagnosegereedschap (NIO Diagnostic System Generation II (BD2)) dat compatibel is met de auto:

1. Sluit het diagnoseapparaat aan op de diagnosepoort van de auto en schakel het apparaat in.

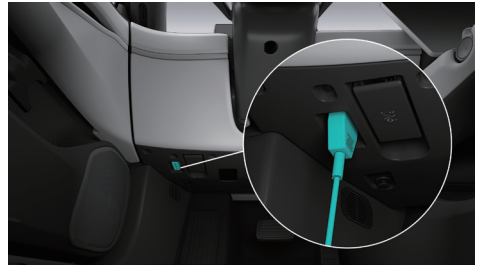

2. Start het diagnoseapparaat en log in op de hoofdinterface van het apparaat.
3. Het diagnoseapparaat leest automatisch het voertuigidentificatienummer en toont het nummer op de huidige interface van het apparaat.

Microwave Window

In de voorruit van de auto bevindt zich een microgolfvenster. Hier kun u uw tolapparaat (ETC) installeren.

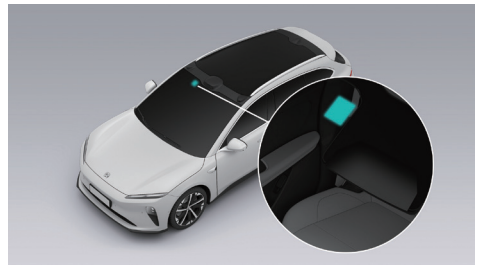

Identificatielabel van de aandrijfmotor

Het identificatielabel van de voorste aandrijfmotor bevindt zich onder de motor.

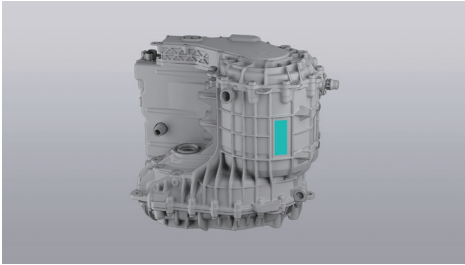

Het identificatielabel van de achterste aandrijfmotor bevindt zich aan de linkerkant onderaan van de motor.

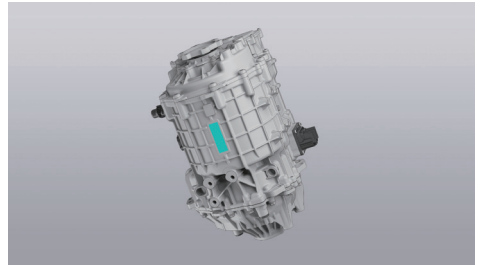

2. Immobiliseren / stabiliseren / optillen

De gevarendriehoek opstellen

In geval van nood moet u de auto voorzichtig naar een veilige zone rijden. Gebruik het rempedaal om de auto helemaal tot stilstand te brengen, zet de auto in de parkeerstand (P) en schakel de alarmknipperlichten in op de middenconsole om iedereen in de omgeving te waarschuwen.

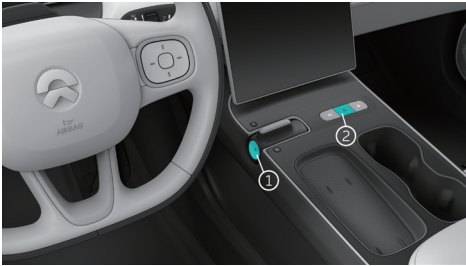

1. Parkeerstandschakelaar
2. Alarmknipperlichten

Open de klep van het opbergvak in de vloer van de achterbak. In de bergruimte eronder vindt u de reparatieset. Neem er de gevarendriehoek en het veiligheidshesje uit, trek het hesje aan en plaats de gevarendriehoek op een afstand van 50 tot 100 meter achter de auto. Op een snelweg moet u de driehoek op een afstand van 150 meter achter de auto plaatsen. 's Nachts moet u de gevarendriehoek 100 meter verder dan de normale afstand opstellen. Bij regen of mist moet u hem 200 meter achter de auto zetten.

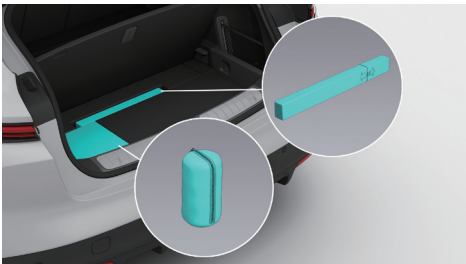

Opstellen van de gevarendriehoek:

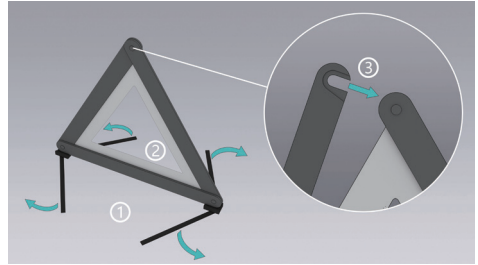

1. Klap de steun onder de driehoek uit.
2. Klap de zijkanen van de driehoek uit.
3. Maak de drukknop aan de bovenkant van de driehoek vast.

Wegassistentie oproepen

In geval van ongelukken – zoals een aanrijding, onderdompeling door wateroverlast op de weg, een accubrand, enz. – moet u de NIO Hotline voor wegassistentie bellen, nadat u de gevarendriehoek hebt geplaatst. Verlaat het voertuig zo snel mogelijk. Let daarbij op of de omgeving veilig is en zorg ervoor dat u op een veilige afstand blijft (meer dan 15 meter). Het Wegassistentie-team komt u zo snel mogelijk helpen.



WAARSCHUWING

Als er gevaar is voor brand in de accu, wordt de stroom automatisch uitgeschakeld en verschijnen er waarschuwingberichten op het instrumentenpaneel en het middendisplay. Verlaat het voertuig zo snel mogelijk en roep hulp in. Zorg er steeds voor dat de veiligheid rond het voertuig verzekerd blijft.

Als de auto verbonden is met het netwerk, kunt u op de SOS-knop in de dakhemel drukken om contact op te nemen met de hulpdienst voor wegassistentie (één keer lang drukken, of twee keer kort drukken). Op het middendisplay kunt u uw oproep annuleren tot 8 seconden na de oproep. De achtergrondverlichting van de SOS-knop geeft de status van de SOS-functie aan: een groen licht betekent dat de SOS-functie beschikbaar is; een groen knipperend licht betekent dat er wegassistentie wordt opgeroepen; een rood licht of een rood knipperend licht betekent dat de SOS-functie niet beschikbaar is. In deze laatste situatie moet u zelf onmiddellijk contact opnemen met het NIO Service Center.



BESCHRIJVING

Als de auto verbonden is met het netwerk en er gebeurt een ongeval waarbij de airbag wordt geactiveerd, dan roept de auto automatisch de hulpdiensten op om uw leven te beschermen.

Een band vervangen

Wanneer de band erg veel lucht verliest en voortrijden niet mogelijk is, moet u de auto op een vlakke verharde weg parkeren en in de parkeerstand (P) schakelen. Zorg bij druk of fileverkeer voor voldoende afstand. Trek uw veiligheidshesje aan, stel de gevarendriehoek op, schakel de alarmknipperlichten in en neem contact op met het NIO Service Center om de band te laten vervangen.



WAARSCHUWING

- **Wanneer u banden verwant, moet u nieuwe banden kiezen met dezelfde specificaties als de originele banden. Banden met afwijkende specificaties kunnen de wendbaarheid van uw auto beïnvloeden of ervoor zorgen dat u de controle over het voertuig verliest.**
- **Wanneer u uw auto opkrikt om de banden te vervangen, zorg er dan voor dat niemand onder de opgekrigte auto kan komen. Dit kan immers tot persoonlijk letsel leiden.**
- **Krik uw auto niet op als er zich nog iemand in het voertuig bevindt.**
- **Krik uw auto alleen op met de krik onder een van de voorgeschreven kriksteunpunten onder de carrosserie.**
- **Plaats tijdens het opkrikken van uw auto geen voorwerpen op of onder de krik.**
- **Krik uw auto nooit op wanneer hij op een (dwars) helling staat.**
- **De krik is alleen geschikt voor het opkrikken van de auto wanneer een band moet worden vervangen.**

Een band vervangen:

1. Zorg ervoor dat u een krik en een reserve-

wiel met de juiste specificaties bij de hand hebt om de band te vervangen.

2. Plaats een blok vóór de band schuin tegenover het wiel dat moet worden verwisseld, zodat de auto niet wegtrokt.
3. Gebruik het gereedschap uit de reparatieset om de boutkapjes te verwijderen en draai de bouten enigszins los (tegen de klok in) met de wielsleutel.

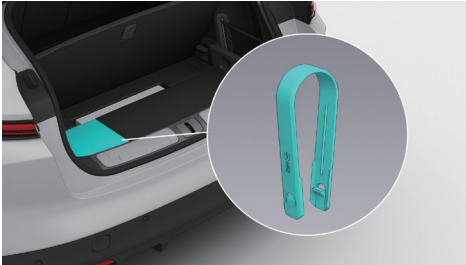



LET OP

De buitenrand van de velg is voorzien van een speciale beschermende coating. Bij het verwijderen en aanbrengen van bouten, banden of velgen, moet het werkvlak van de velg naar behoren worden beschermd om te voorkomen dat het oppervlak van de velg per ongeluk door harde voorwerpen wordt bekrast.

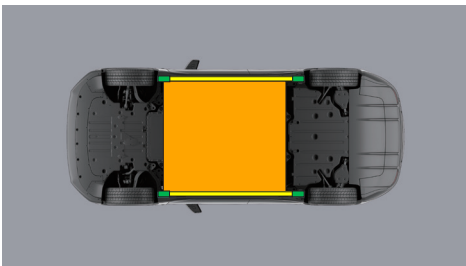
4. Plaats de krik onder het correcte kriksteunpunt.



-  Geschikte hefpunten
-  Geschikte punten, zijkant van het voertuig
-  Hoogspanningsaccu



WAARSCHUWING

Controleer of de krik onder het correcte kriksteunpunt is aangebracht. Wanneer een verkeerd kriksteunpunt wordt gebruikt, kan de auto hierdoor schade oplopen of van de krik af schuiven, met gevaar voor persoonlijk letsel.

5. Krik de auto op tot de hoogte voor het aanbrengen van het reservewiel. Zodra de krik in contact komt met de auto en deze begint op te tillen, moet u nogmaals controleren of de krik correct onder het kriksteunpunt zit.

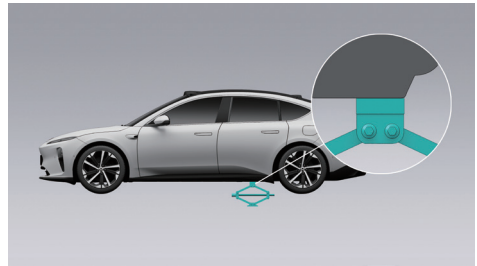

6. Verwijder de wielbouten en vervang het wiel. Zorg er bij het monteren van het wiel voor dat de bouten zijn uitgelijnd met de montagegaten en dat de metalen kant van het wiel goed aansluit op het montagevlak.
7. Nadat u de wielbouten hebt aangebracht, laat u de auto volledig op de grond zakken (met behulp van de krik). Gebruik nu de wielsleutel om alle bouten aan te draaien (met de klok mee) en gebruik vervolgens een momentsleutel om de wielbouten vast te draaien tot het aangegeven aandracimoment.
8. Controleer de bandenspanning van het reservewiel nadat het wiel is vervangen, breng de band indien nodig op de voorgeschreven spanning en zet dan het dopje op het ventiel.
9. Berg het gereedschap, de krik en het wiel met de lekke band veilig op.

3. Directe risico's uitschakelen / veiligheidsvoorschriften



WAARSCHUWING

Houd er rekening mee dat niet elke hoogspanningscomponent gelabeld is. Draag altijd de juiste persoonlijke beschermingsmiddelen (isolerende rubberhandschoenen / isolerende veiligheidsschoenen / geschikt geïsoleerd gereedschap / veiligheidsbril). Probeer nooit de hoogspanningsaccu te openen.

Beschermende uitrusting voor reddingsacties

De elektrische voeding van het voertuig wordt geleverd door een hoogspanningsaccu. Na een ernstige aanrijding kan hoogspanningsstroom of accuvloeistof weglekken. Daarom moet de reddingsoperatie aan het voertuig worden uitgevoerd door professionele reddingswerkers die geschikte beschermingsmiddelen dragen om hun persoonlijke veiligheid te garanderen.

- Gelaatsscherm
- Oplosmiddelbestendige handschoenen

Het hoogspanningscircuit onderbreken:

Als u het hoogspanningscircuit moet onderbreken, moet u eerst de stekker voor HV-uitschakeling in noodgevallen uittrekken (deze bevindt zich aan de linkerkant in de kofferbak vooraan) en daarna de kabel losmaken die op de minpool van de 12 V-accu is aangesloten (eveneens in de voorbak, aan de kant van de voorruit).

Zo onderbreekt u het hoogspanningscircuit:

1. Trek tweemaal aan de afdekplaat van de hendel in het passagierscompartiment om de kap van de voorbak te ontgrendelen.



WAARSCHUWING

Om letsel door elektrische schokken te voorkomen, moet u ervoor zorgen dat u tijdens het werk aan het voertuig geen metalen voorwerpen draagt (zoals een halsketting, horloge, enz.).

Elektrische bescherming

Gebruik de volgende beschermingsmiddelen om letsel door elektrische schokken te voorkomen:

- Isolerende rubberhandschoenen (elektrisch isolerend tegen spanningen >500V)
- Veiligheidsbril
- Isolerend veiligheidsschoeisel
- Geschikt geïsoleerd gereedschap

Chemische bescherming

Draag in het geval van een acculekkage of mogelijk risico op acculekkage de volgende beschermingsmiddelen om letsel aan uw huid en gezicht te voorkomen:

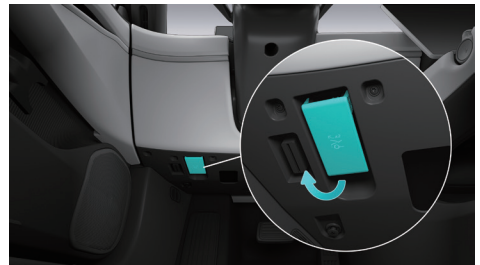

2. Zet de kap van de voorbak omhoog.



3. Trek de stekker voor HV-uitschakeling uit, zo onderbreekt u het hoogvolt-voedingscircuit, verwijder de stekker en leg hem op een veilige plaats.

Er zijn twee manieren om het hoogspanningscircuit uit te schakelen:

1. Primaire uitschakelmethode

Snij in geval van nood de kabel door met een werktuig om het hoogspanningscircuit uit te schakelen.

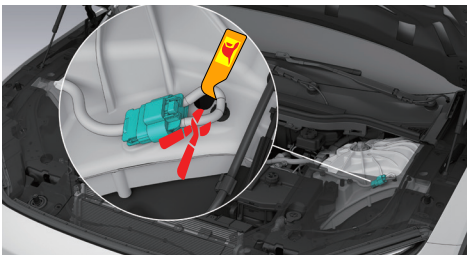
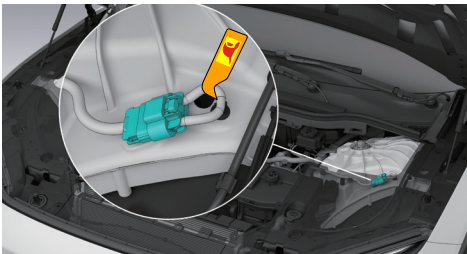
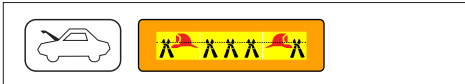

2. Alternatieve methode

Als het gaat om onderhoudswerk, maar ook wel in geval van nood, kunt u de connectorpositieborging naar buiten trekken volgens de richting van de pijl en vervolgens de stekker lostrekken om het hoogspanningscircuit uit te schakelen.

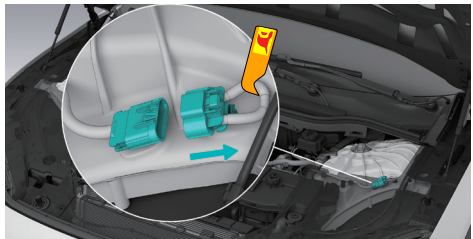
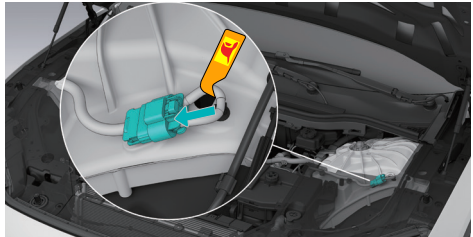

Toegang tot de 12V-accu

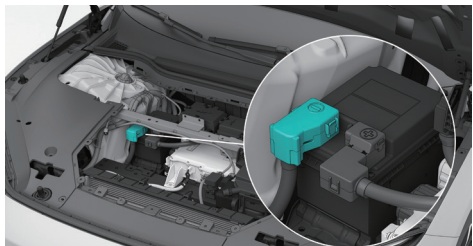
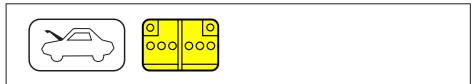



Airbag

Het airbagsysteem bestaat uit voor- en zij-airbags. De voorairbags omvatten de hoofdairbags voor de voorste zitrij, die zich onder de bekleding van het stuurwiel en in het dashboard aan voorpassagierszijde bevinden. Er bevinden zich zij-airbags aan beide zijden van de bestuurdersstoel en aan

de buitenzijde van de voorpassagiersstoel. De gordijnairbags zitten boven de portieren, bij de hemelbekleding aan beide zijden van de auto, van de A-stijl tot de C-stijl, met daarin de gordijncilinders. De aanwezigheid van een airbag wordt aangegeven met het woord "AIRBAG" op de plaatsen waar zich een airbag bevindt.

4. Toegang tot de inzittenden



De bestuurdersstoel afstellen

De stoelpositie met een knop afstellen

U kunt de positie van de bestuurdersstoel afstellen met de knoppen op de zijkant van het zitkussenframe.



1. Afstelling van de lengte van het zitkussen

Beweeg de knop heen en weer om de lengte van het kussen af te stellen.

2. Afstelling van de kantelhoek vooraan van het zitkussen

Draai aan deze knop om de kantelhoek van de voorkant van het zitkussen af te stellen.

3. De stoel verstellen naar voren/achteren

Beweeg deze knop heen en weer om de stoel naar voren of naar achteren te zetten.

Verstellen van de zithoogte

Beweeg het middelste deel van deze knop omhoog of omlaag om de zithoogte te verstellen.

4. De rugleuning verstellen

Beweeg het bovenste deel van deze knop heen en weer om de hellingshoek van de rugleuning van de stoel af te stellen.

5. De lendensteun afstellen

Druk op de knop omhoog/omlaag/links/rechts om de lendensteun aan te passen.

Aanpasbare comfortknop

Druk op de middelste knop om de comfortfunctie in of uit te schakelen. Houd de middelste knop even ingedrukt om de huidige comfortinstellingen op te slaan.



WAARSCHUWING

- Voordat u de stoel verstelt (naar voor of achter, zit-hoogte, rugleuning, enz.), moet u controleren of er voldoende veilige ruimte is voor de beweging van de stoel, rekening houdend met kinderen, andere inzittenden of huisdieren op de achterbank, om te voorkomen dat die door de stoel geraakt of gekneld worden.
- Verstel de positie van de bestuurdersstoel en -hoofdsteun alleen wanneer de auto in de parkeerstand (P) staat. Verstellen van de stoel en andere aanpassingen tijdens het rijden kunnen veiligheidsrisico's veroorzaken.
- Wanneer u de stoel verstelt (naar voor of achter, zit-hoogte, rugleuning, enz.) moet u opletten dat u uw handen of andere lichaamsdelen niet in het bewegingspad van de stoel plaatst, om te voorkomen dat u bekneld of gekneusd raakt
- Nadat u de positie van de stoel hebt aangepast, moet u even controleren of de stoel in de nieuwe positie vergrendeld staat.

De verstelling van de bestuurdersstoel regelen op het middendisplay

U kunt de verstelling van de bestuurdersstoel regelen op het middendisplay.



De kap van de voorbak elektrisch openen

Achterklep

De achterklep openen en sluiten door op de knop te drukken

Wanneer u de afstandsbediening (Smart Key) op zak hebt, kunt u licht drukken op de drukplaat van de achterklephandgreep om de achterklep te openen.

Uw auto is uitgerust met een functie voor het sluiten van de achterklep met één druk op de knop.

Druk op de knop op de achterklep om de klep automatisch te sluiten en te vergrendelen. U hoort een "klik" die de sluiting bevestigt.

De achterklep openen en sluiten met het middendisplay

Veeg naar rechts op de linkerrand van het middendisplay om naar de pagina "Snel instellen" te gaan. Tik vervolgens op Achterbak om de achterbak te openen.

De achterklep openen en sluiten met de Smart Key

De achterklep openen: houd de knop voor de achterklep op de Smart Key ingedrukt; de achterklep gaat automatisch open.

De achterklep sluiten: houd de knop voor de achterklep op de Smart Key ingedrukt; de achterklep sluit automatisch.

Portierhendel

Wanneer de auto volledig ontgrendeld is, klappen de buitenportierhendels automatisch uit. U kunt het portier dan openen door de binnenkant van de portierhendel licht aan te raken.

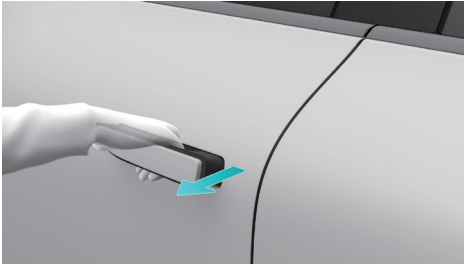

U kunt het portier van binnenuit openen met een druk op de elektronische schakelaar op de binnenhandgreep van het betreffende portier. Druk één keer op de schakelaar als het portier ontgrendeld is, en twee keer als het portier vergrendeld is. Het betreffende portier gaat open.



De auto in een noodgeval van buitenaf ontgrendelen

Wanneer de auto niet van buitenaf kan worden geopend op de gewone manier (met de Smart Key, sleutelloos ontgrendelen, de mobiele app, of NFC), kunt u de fysieke nood sleutel gebruiken om het bestuurdersportier te openen.

LET OP

Haal de fysieke nood sleutel uit de auto en bewaar deze voor gebruik in noodgevallen.

De fysieke nood sleutel gebruiken:

1. Gebruik de schuifknop op de fysieke nood sleutel en trek het metalen deel van de sleutel eruit.

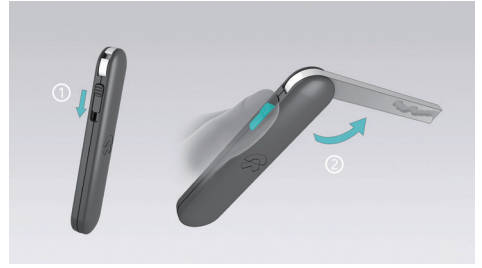

2. Houd het voorste deel van de buitenportierhendel van het bestuurdersportier even ingedrukt om de hendel te doen uitklappen.

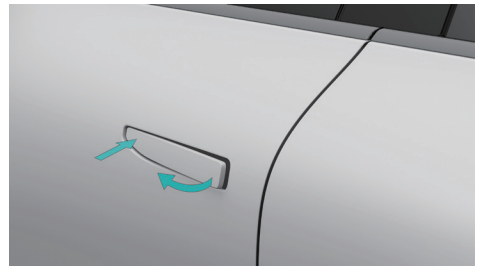

3. Houd de uitgeklapte buitenportierhendel met een hand vast terwijl u de fysieke nood sleutel met de andere hand in het sleutelgat van de buitenportierhendel duwt. Draai de sleutel nu tegen de klok in om het bestuurdersportier te ontgrendelen.



4. Houd bij het vergrendelen het voorste deel van de buitenportierhendel ingedrukt, draai de fysieke nood sleutel tegen de klok in voor één ontgrendelingsactie, en draai

de sleutel met de klok mee om het bestuurdersportier te vergrendelen.

LET OP

Nadat u het bestuurdersportier met de fysieke nood sleutel hebt ontgrendeld, moet u, als u het portier met de slimme sleutel wilt vergrendelen, eerst het bestuurdersportier één keer openen en sluiten om de portierslotcilinder te resetten. Zo voorkomt u dat het bestuurdersportier wordt ontgrendeld en houdt u de auto goed beveiligd.

Het portier van binnenuit openen in geval van nood

Als de hele auto is vergrendeld en het portier in een noodgeval moet worden geopend (bijvoorbeeld wanneer de elektronische schakelaar op de portierhandgreep niet werkt of de auto te water is geraakt), moet u één keer aan de mechanische schakelaar bij de binnenhandgreep trekken om het betreffende portier te openen.



LET OP

- Wanneer de 12V-accu van het voertuig bijna leeg is, kan de fysieke nood sleutel alleen worden gebruikt om het portier aan de bestuurderszijde te ontgrendelen. Op dat moment kan de nood sleutel niet worden gebruikt om het hele voertuig te ontgrendelen. De andere portieren kunnen dan alleen worden ontgrendeld en geopend door te trekken aan de mechanische schakelaar bij de binnenhandgreep.

- Het is mogelijk dat de ruiten niet kunnen worden neergelaten wanneer het portier wordt geopend met de mechanische schakelaar bij de binnenhandgreep, omdat dit het risico met zich zou meebrengen dat de bekledingspaneel van de ruit wordt beschadigd.
- Geen van beide achterportieren kan van binnenuit worden geopend wanneer de kinderslotfunctie is ingeschakeld. Ze kunnen alleen van buitenaf worden geopend nadat de auto is ontgrendeld.
- Bij een ongeval dat zo ernstig is dat de airbag wordt geactiveerd, wordt het kinderslot op de achterportieren automatisch ontgrendeld.

De achterklep in noodgevallen openen

Open het vierkante blok boven de vergrendeling vanuit de binnenzijde van de achterklep en houd met uw vingers de witte knop ingedrukt om de achterklep te openen.

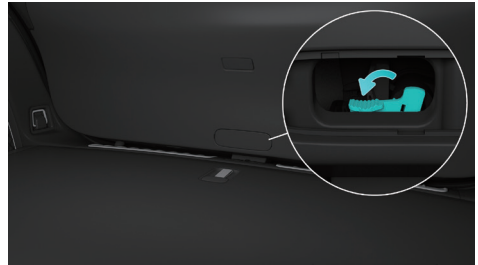

Ruiten

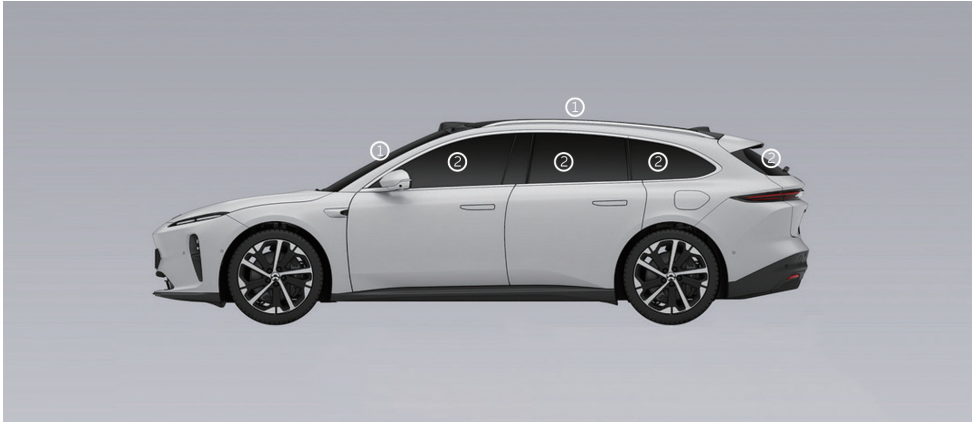

1. Gelaagd glas
2. Gehard glas

Zone voor snijden en knippen door de hulpdiensten





WAARSCHUWING

Professioneel reddingspersoneel moet geschikt gereedschap zoals hydraulische scharen gebruiken bij het snijden van voertuigen, en moet geschikte persoonlijke beschermingsmiddelen dragen om ernstig persoonlijk letsel te voorkomen.

Als het bij reddingswerkzaamheden nodig is om in het voertuig te knippen of te snijden, moet hiervoor geschikt gereedschap worden gebruikt. Er mag niet worden geknipt of gesneden in delen van het voertuig die onder hoge elektrische spanning of hoge druk staan, zoals bepaalde onderdelen van het airbagsysteem, hoogspanningscomponenten, enz.

5. Opgeslagen energie / vloeistoffen / gassen / vaste stoffen

		12V
		350V

Informatie over de elektrische aandrijflijn

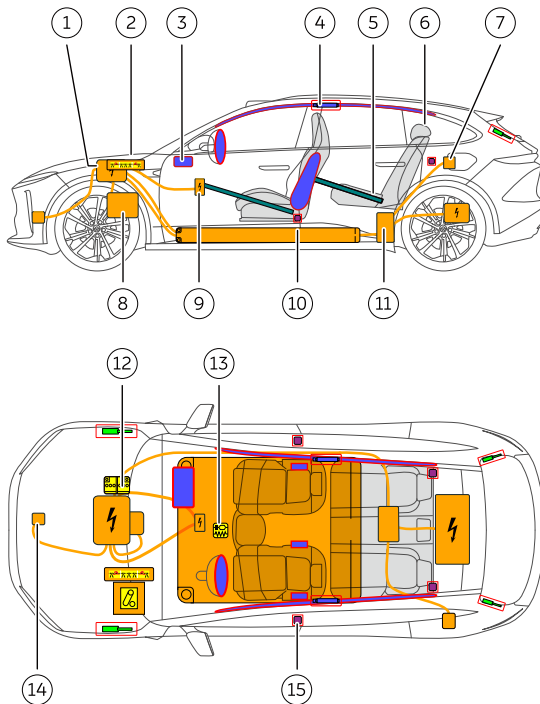

- | | |
|--|---------------------------------|
| 1. Geïntegreerde gelijkstroomomvormer met hoogspanning | 8. Aandrijfmotor |
| 2. Stekker voor HV-uitschakeling in noodgevallen | 9. HVAC elektrische verwarming |
| 3. Airbag | 10. Hoogspanningsaccu |
| 4. Gas Cilinder van de gordijnairbag | 11. HV-stroomverdeler achteraan |
| 5. Structurele versterking | 12. 12 V-accu |
| 6. Gordijnairbag | 13. Airbagregeleenheid |
| 7. Laadpoort | 14. Airco-compressor |
| | 15. Gordelspanner |



Hoogspanningsaccu

De auto is uitgerust met een lithium-ion-hoogspanningsaccu. Let op dat u de hoogspanningsaccu niet beschadigt wanneer u de auto van onderaf optilt. Wees extra voorzichtig dat u de bodemplaat van de accu niet beschadigt wanneer u gereedschap gebruikt.



WAARSCHUWING

- **Voordat u hoogspanningscomponenten repareert, verwijdert of installeert, moet u de voeding uitschakelen en controleren of de noodstroomschakelaar en de 12V-voeding zijn losgekoppeld. Laat het voertuig na het uitschakelen van de voeding meer dan 5 minuten stilstaan.**
- **Personeel dat niet beschikt over de juiste kwalificaties mag niet werken aan hoogspanningscomponenten; deze personen moeten de nodige isolerende beschermingsmaatregelen treffen, zoals het dragen van geïsoleerde handschoenen die voldoen aan de vereisten, en mogen geen metalen voorwerpen (sieraden, horloges...) dragen.**

Aandrijfmotor

Het elektrische aandrijfsysteem levert het vermogen van het voertuig door de gelijkstroomenergie van de hoogspanningsaccu op een regelbare manier om te zetten in een mechanisch koppel, en dit op de wielen over te brengen om het voertuig aan te drijven. Bovendien kan de elektrische aandrijving bij afremmen ook de remenergie recupereren om de hoogspanningsaccu op te laden. De aandrijving kan tevens functies zoals achteruitrijden realiseren. De auto is uitgerust met twee elektrische aandrijfsystemen. Het voorste aandrijfsysteem is geïnstalleerd op het voorste subframe, en het achterste systeem is gemonteerd op het achterste subframe.



12V-accu

De 12V-accu levert de energie voor het aanvullend beschermingssysteem (SRS), de ruiten, sloten, aanraakschermen, verlichting, enz.

Reddingsactie bij een voertuig met acculekkage



WAARSCHUWING

Als het voertuig bij een aanrijding betrokken raakt en er vloeistof lekt uit de hoogspanningsaccu, dan moet dit worden behandeld door professionele reddingswerkers/hulpverleners, die daarbij een beschermingsmasker en oplosmiddelbestendige handschoenen moeten dragen en nooit rechtstreeks met de vloeistof in aanraking mogen komen.

Lekken van de hoogspanningsaccu kan oververhitting of zelfs brand veroorzaken, daarom is het belangrijk dat u de hoogspanningsaccu eerst afkoelt voordat u de weggelekte vloeistof opruimt:

- Als slechts een beperkte hoeveelheid vloeistof is weggelekt, kunt u de vloeistof wegnemen met een absorberende doek of prop en deze in een gesloten houder opbergen of verwijderen door hem te verbranden.
- Als de hoeveelheid weggelekte vloeistof groot is, moet u de vloeistof behandelen als een gevaarlijke chemische stof en besprenkelen met een calciumgluconaatoplossing.

LET OP

Als mensen per ongeluk in contact komen met de gelekte vloeistof, moet u bevochtigde kleding verwijderen en de huid onmiddellijk gedurende 15 minuten wassen met zeep en overvloedig water om elk spoor van de gelekte vloeistof te verwijderen. Als de betreffende persoon niet beter wordt of zich onwel voelt, moet meteen medische hulp worden ingeroepen.

6. In geval van brand



GEBRUIK OVERVLOEDIG WATER



ACCU KAN OPNIEUW ONTBRANDEN!



DE AUTO MAG NIET WORDEN ONDERGEDOMPELD OM DE ACCUBRAND TE BLUSSEN

Reddingsactie bij een brandend voertuig



WAARSCHUWING

- Als het voertuig in brand staat, raak dan geen enkel deel van het voertuig direct aan. De brand moet worden geblust door professioneel reddingspersoneel met de juiste beschermende uitrusting.
- Het gas in de cilinder van de gordijnairbags en de hogedrukcilinder van de luchtvering kan bij verhitting uitzetten en zelfs ontploffen. Wees daarom uiterst voorzichtig tijdens de werkzaamheden om persoonlijk letsel te voorkomen.

Bij een autobrand waarbij de hoogspanningsaccu niet wordt geraakt, kan de brandblusser worden gebruikt om het vuur te doven.

Als de hoogspanningsaccu van het voertuig vlam vat of oververhit raakt, of zelfs verborgen, gescheurd of beschadigd wordt, gebruik dan overvloedig water of water vermengd met schuimblusmiddel (F500 wordt aanbevolen) om de hoogspanningsaccu af te koelen. Controleer de accu vervolgens nog gedurende een uur nadat deze volledig is afgekoeld (de afkoeling zelf kan tot 24 uur duren), om er zeker van te zijn dat de temperatuur van de batterij niet meer stijgt. Daarna kunt u het voertuig op een open, vlakke ondergrond plaatsen; neem daarbij een veiligheidszone van 15 meter in acht om te voorkomen dat onbevoegd personeel het voertuig zou kunnen benaderen.



WAARSCHUWING

Nadat de accubrand is geblust en de nodige koelmaatregelen zijn getroffen, moet u zich bewust blijven van het risico dat de hoogspanningsaccu opnieuw kan ontbranden, dit om gevaarlijks situaties tijdens het transport te voorkomen.

7. In geval van onderdompeling

Reddingsactie bij een te water geraakt voertuig

LET OP

Bij het doorwaden van ondergelopen wegen is het aanbevolen om niet gedurende lange tijd in diep water te rijden (bij voorkeur niet hoger dan de bodemplaat van de accu). Anders kunnen de hoogspanningscomponent van de auto beschadigd raken.

Ervan uitgaande dat de carrosserie en het chassis van het voertuig niet beschadigd zijn, wordt het risico op elektrische schokken niet groter door een korte onderdompeling in water. Wanneer professionele reddingswerkers aan de slag moeten bij een ondergedompeld of te water geraakt voertuig, moeten zij echter een geschikte beschermende uitrusting dragen. Op voorwaarde dat de isolerende bescherming verzekerd blijft, moet de auto

uit het water worden gehaald. Daarna kan het portier worden geopend en moet de auto worden uitgeschakeld. Vervolgens kan het interieur worden gereinigd en kunnen water-vlekken e.d. worden verwijderd. Na controle op elektriciteitslekken kunt u het hoogspanningscircuit op de normale manier onderbreken.



WAARSCHUWING

Als reddingswerkers bij het werken met ondergelopen of te water geraakte voertuigen geen geschikte beschermende reddingsuitrusting dragen, kan dit leiden tot ernstig letsel of zelfs de dood tot gevolg hebben.

8. Berging / transport / opslag

OPSLAAN OP VEILIGE AFSTAND VAN ANDERE VOERTUIGEN!



ACCU KAN OPNIEUW ONTBANDEN!



Berging van de auto na een ongeval

LET OP

- Dit voertuig is niet geschikt voor berging / slepen met wielen op de grond. Gebruik geen sleepkabel of ketting om het voertuig te verplaatsen.
- Wanneer het voertuig op een besneeuwde ondergrond, in modder of mul zand staat, of wanneer de wielen geblokkeerd zijn en niet vrij kunnen draaien, mag u geen trekhaak gebruiken om het voertuig voort te trekken. Neem contact op met het NIO Service Center.

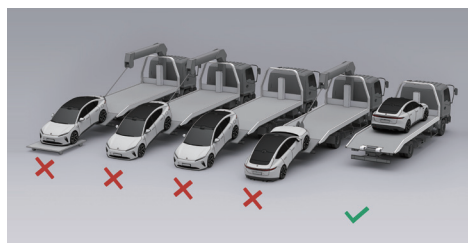

Waar nodig kan de auto op een auto-ambulance worden vervoerd. De auto op de auto-ambulance takelen:

1. Neem het sleepoog uit de gereedschapset in de achterbak.

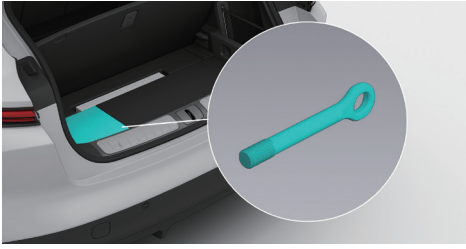

2. Druk op de onderkant van de sleepoogklep aan de voorkant van de auto om de klep (1 in de afbeelding) te openen. Steek de stang in de opening en draai tot het sleepoog stevig vastzit (2 in de afbeelding). Het sleepoog aan de achterkant van de auto (indien voorzien) wordt op dezelfde manier bevestigd als dat aan de voorkant.



3. Trap het rempedaal in terwijl de auto in de parkeerstand (P) geschakeld is. Ga nu vanuit de bedieningsbalk onderaan op het middendispley naar de instellingenpagina. Tik op Rijden/Parkeren > Neutraalstand. De auto geeft de parkeerrem vrij en kan nu worden gesleept.
4. Voordat u de auto laat slepen moet u het contact uitschakelen, de alarmknipperlichten aanzetten, nakijken of iedereen is uitgestapt en dan de auto helemaal vergrendelen.

5. Bevestig de sleepketting aan het sleepoog en sleep de auto langzaam op de auto-ambulance.
6. Als de auto op de juiste plaats op de auto-ambulance is gesleept, moet u wielblokken aanbrengen en de wielen vastzetten met spanbanden.
7. Voordat de auto met de auto-ambulance wordt getransporteerd, moet u op het middendispley de Neutraalstand uitschakelen om te voorkomen dat de auto wordt beschadigd door schokken tijdens het transport.

LET OP

- Alleen als er geen veiligheidsrisico is voor het voertuig, mag het van de locatie worden weggesleept. Als het accupakket van de auto vervormd is, als er accuvloeistof lekt of rookvorming is, moeten de veiligheidsrisico's eerst worden weggenomen.
- Als het niet mogelijk is om de Neutraalstand op de normale manier in te schakelen, moet u proberen om de 12V-accu opnieuw te starten. Als het niet mogelijk is om de parkeerrem los te zetten, kan het voertuig over een zo kort mogelijke afstand worden verplaatst met behulp van wioldollies of een platformlier.
- Trap het rempedaal of het gaspedaal niet hard in terwijl u op het middendispley de Neutraalstand verlaat.
- Wanneer de parkeerrem wordt vrijgezet en het voertuig kan worden gesleept, bestaat op een helling het risico dat de auto naar beneden rolt. Indien nodig moet u in combinatie met de parkeerrem ook stopblokken gebruiken.

9. Belangrijke aanvullende informatie

Verplichte lectuur

Bedankt dat u voor de ET5 Touring van NIO hebt gekozen (hierna "ET5 Touring" genoemd). De ET5 Touring is een slimme elektrische break. Met de ET5 Touring rijdt u niet alleen prettig en comfortabel, maar ook nog eens groen.

Voordat u in uw ET5 Touring wegrijdt, raden wij u aan om eerst de gebruikershandleiding op het middendisplays te lezen, zodat u over alle informatie beschikt om uw nieuwe auto optimaal te gebruiken. In deze Gids staat alleen basisinformatie over de auto, maatregelen voor nooddiensten en maatregelen in noodgevallen. In de gebruikershandleiding op het middendisplays vindt u uitgebreide informatie over alle functies en kenmerken van uw auto.

De inhoud van deze gids mag niet geheel of gedeeltelijk worden gereproduceerd of gewijzigd zonder wettelijke en geldige toestemming.

U mag geen onderdelen van de auto aanpassen, afstellen of demonteren zonder wettelijke en toepasselijke toestemming om problemen met de werking van de auto of letsel te voorkomen.

De labels, logo's en afbeeldingen in deze gids dienen alleen ter illustratie en de inhoud is alleen bedoeld als referentie.

Volg de waarschuwingen in deze gids strikt op om uw auto veiliger te gebruiken.

Informatie over waarschuwingen



WAARSCHUWING

De inhoud van deze handleiding houdt nauw verband met persoonlijke veiligheid en moet worden nageleefd. Het niet naleven ervan kan leiden tot persoonlijk letsel of ernstige ongevallen.

LET OP

Deze inhoud geeft u tips om schade aan uw auto of andere materiële schade te voorkomen.

OPMERKING

Deze inhoud geeft suggesties die u helpen om uw auto beter te gebruiken.

Als u vragen hebt over deze gids, bel dan de NIO hotline, of log in op de officiële website van NIO voor de laatste versie van de Gebruikershandleiding voor de ET5 Touring.

Als u in noodgevallen hulp nodig hebt, bel dan naar de NIO Hotline.

10. Verklaring van de gebruikte pictogrammen

	Waarschuwing – Hoogspanning		Ontvlambaar
	Let op		Gevaarlijk voor de menselijke gezondheid
	Onderdeel van de airconditioning		Acute toxiciteit
	Elektrisch voertuig		Bijtende producten
	Kap van de voorbak		Gas onder druk
	Achterklep		Explosiegevaar
	Gebruik thermische infraroodcamera		Gebruik water om de brand te blussen



Do not dispose of vehicle keys in household trash.
They contain materials that can be recycled.



Take the used battery to a recycling center or to your service center.

ONLINE USER MANUAL

This guide provides the basic operating instructions of NIO ET5 Touring. For owners who want insights and detailed information about the features and functions of the car, an in-depth online manual is available in our official website.

Contents

0. Rescue sheet	Page 28
1. Identification / recognition	Page 28
2. Immobilisation / stabilisation / lifting	Page 34
3. Disable direct hazards / safety regulations	Page 37
4. Access to the occupants	Page 39
5. Stored energy / liquids / gases / solids	Page 43
6. In case of fire	Page 45
7. In case of submersion	Page 46
8. Towing / transportation / storage	Page 46
9. Important additional information	Page 48
10. Explanation of pictograms used	Page 50

0. Rescue sheet

This Emergency Response Guide covers the NIO ET5 Touring corresponding rescue sheet.

1. Identification / recognition



WARNING

Silent movement or instant restart capability exists until vehicle is fully shut down.

ET5 Touring Information

Vehicle manufacturer	NIO
NIO hotline	Refer to the contact table
NIO official website	Refer to the contact table

The vehicle nameplate is located under the B-pillar on the right side.



The vehicle brand logo can be found in the following places:

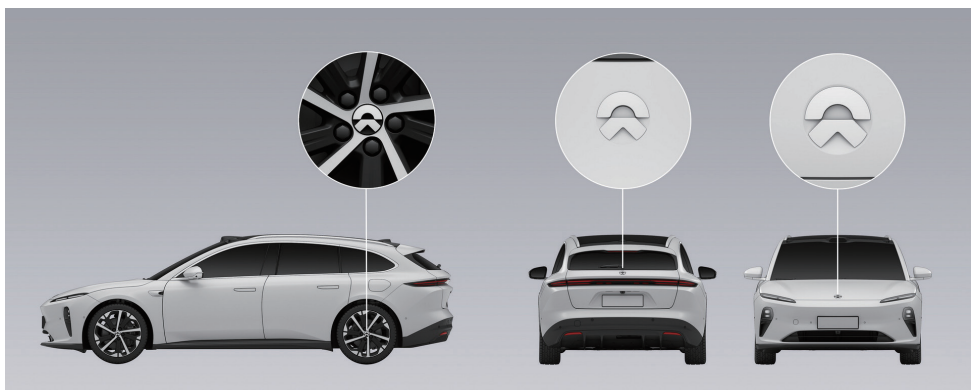

Instrumentation and Controls

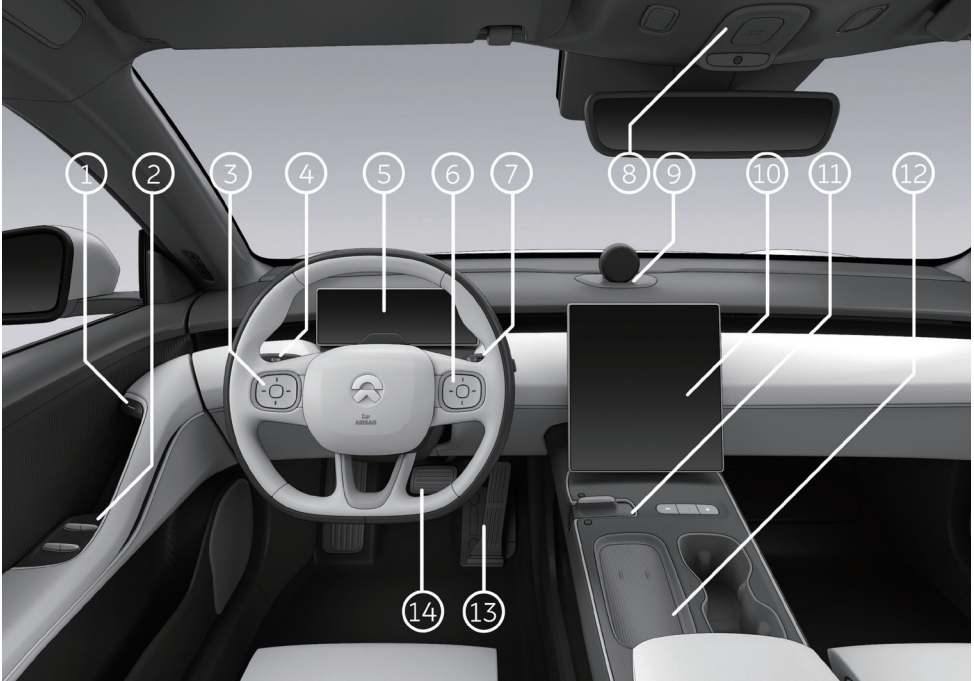







1. Electronic Switch for the Inner Door Handles
2. Window Control Panel
3. Switches on the Left Side of the Steering Wheel
4. Turn Light and Headlight Stalk
5. Instrument Cluster Display
6. Switches on the Right Side of the Steering Wheel
7. Wiper and Washer Stalk

8. Emergency Call and Reading Lights
9. Nomi Smart Assistant*
10. Touchscreen Display
11. Gears and Central Control Panel
12. Central Control Wireless Charging Board
13. Accelerator Pedal
14. Brake Pedal

***Note:**
Nomi Mate as shown in the figure

Warning Sign Information

No.	Warning Sign Name	Warning Sign Pattern	Warning Sign Description
1	High-voltage electricity warning sign		Danger! Do not touch high-voltage components.
2	High-voltage components warning sign 1		High-voltage components. Pay attention to danger. Do not touch high-voltage components without wearing protective equipment, be careful not to get electric shock!
3	High-voltage components warning sign 2		High-voltage components. Pay attention to danger. Do not touch high-voltage components without wearing protective equipment, be careful not to get electric shock and high temperature burns!
4	High-voltage battery pack warning sign		Precautions for the use of HV battery pack.
5	High-voltage harness sign		The high-voltage components of the vehicle are connected using orange high-voltage harnesses. Do not touch high-voltage components without wearing protective equipment!
6	Mutual compatibility identifiers used for charging the car		Mutual compatibility identifiers to guide you charging the car are found in the car's charging port. When selecting the charging gun, you must make sure the identifier on the charging gun equals one of the identifiers found in the car's charging port, either C, K or L. Voltage ranges related to those identifiers are as follows: C: AC ≤ 480V K: DC 50V to 500V L: DC 200V to 920V

Vehicle Identification Number (VIN)

The vehicle identification number (VIN) is embossed on the floor under the front passenger seat.

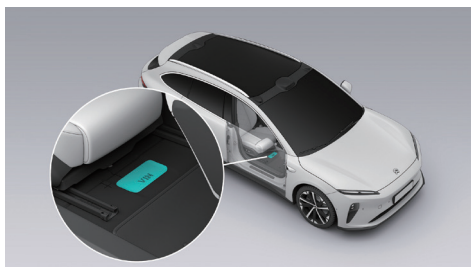

The vehicle identification number (VIN) can be found in the following places:

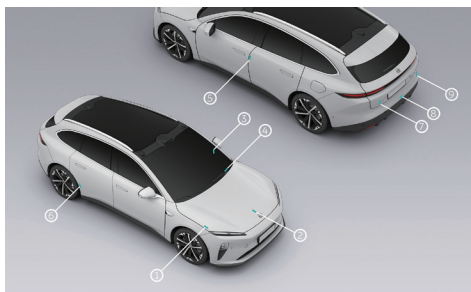

1. Inside the hood
2. Above the end of the front drive motor
3. On the left side of the instrument panel beam
4. Lower left corner of the front windshield
5. Under the B-pillar on the left side of the body
6. Under the right rear door frame
7. Above the end of the rear drive motor
8. Above the rear floor
9. On the right side of the trunklid

You can also read the vehicle identification number (VIN) with a diagnostic tool (NIO Diagnostic System Generation II (BD2)) that is compatible with the vehicle:

1. Connect the diagnostic tool to the vehicle diagnostic port, and turn on the diagnostic tool.

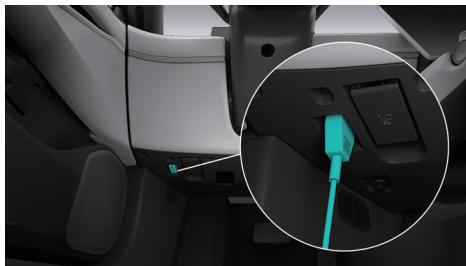

2. Start the diagnostic tool and log in to the main interface of the diagnostic tool.
3. The diagnostic tool will automatically read the vehicle identification number and display it on the current interface of the diagnostic tool.

Microwave Window

There is a microwave window at the front windshield of the vehicle. Your toll payment device can be installed here.

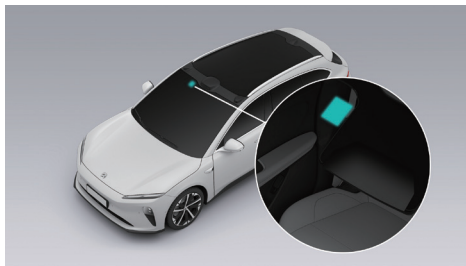

Drive Motor Identification Mark

The front drive motor identification mark is located under the motor.

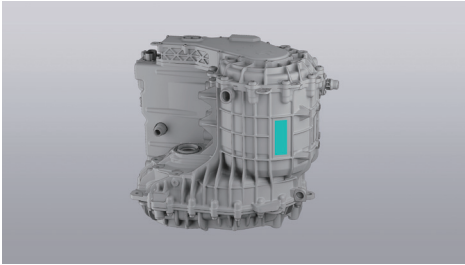

The rear drive motor identification mark is located on the lower left side of the motor.

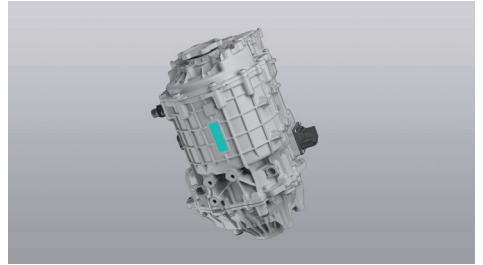

2. Immobilisation / stabilisation / lifting

Set Up Warning Signs

In the event of an emergency, drive the vehicle to a safe area while ensuring safety, then step on the brake pedal to stop the vehicle; put the vehicle in Park, and turn on the hazard warning lights on the center console to alert the surroundings.



1. P gear switch
2. Hazard warning lights

Open the cover at the bottom of the rear trunk's storage space, and inside you will see the vehicle kit, take out the warning triangle and reflective vest, put on the reflective vest and place the warning triangle within 50 meters to 100 meters behind the vehicle (when it's on an expressway, place it 150 meters behind the vehicle; when it's at night, place it 100 meters further than the normal distance; in the event of rain and fog, place it 200 meters behind the vehicle).

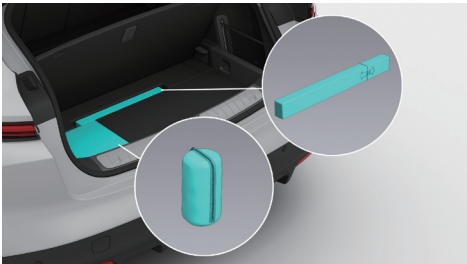

How to assemble the warning triangle:

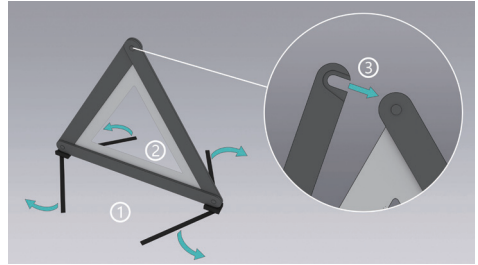

1. Unfold the bracket under the triangle.
2. Unfold the sides of the triangle.
3. Fasten the snap button on the top of the triangle.

Call for Road Assistance

In case of accidents such as a vehicle collision, water soaking, battery pack fire, etc., call the NIO Hotline for road assistance after setting up the warning signs. Please leave the vehicle as soon as possible while ensuring the safety of the surrounding environment and maintain a safe distance of over 15 meters. And the Road Assistance team will come to help you as soon as possible.



WARNING

If there is a risk of battery fire, the vehicle will automatically cut off power, and warning messages will pop up on the instrument cluster and center display. Please leave the vehicle as soon as possible and call for rescue while ensuring the safety of the surrounding environment.

If the vehicle is connected to the network, you can press the SOS button on the roof to call for road assistance (long press once, or short press twice), and you can cancel the call on the center display within 8 seconds after making the call. The backlight of the SOS button indicates the status of the SOS feature: a green light means that the SOS feature is available; a green flashing light means that road assistance is being called; a red light or a red flashing light means that the SOS feature is unavailable, in such a situation you need to contact NIO Service Center immediately.



DESCRIPTION

If the vehicle is connected to the network and an accident occurs and the airbag is ejected, the vehicle will automatically call for rescue to protect your life.

Tire Replacement

When the vehicle is subject to a severe air leakage and cannot continue driving, park the vehicle on a flat and solid road and put it in Park, stay away from busy and congested roads, then put on your reflective vest and place the warning triangle, turn on the hazard warning lights, then contact NIO Service Center for a tire replacement.



WARNING

- **When replacing tires, you need to choose new tires with the same specifications as the original tires. Tires with inconsistent specifications may affect the maneuverability of your vehicle and cause your vehicle to lose control.**
- **When jacking your vehicle for tire replacement, please ensure that nobody enters the area under the jacked vehicle. Otherwise, injury may occur as a result.**
- **If anyone is in your vehicle, please do not jack your vehicle.**
- **Lift your vehicle only at the prescribed underbody jacking point.**
- **When jacking your vehicle, please do not place any objects on or under the jack.**
- **Never jack your vehicle on an uphill, downhill or sloping road.**
- **The jack is only suitable for jacking your vehicle for tire replacement.**

How to replace the tire:

1. Have a jack and a spare tire of the right specification ready for the tire replacement.

- Place a block in front of the tire diagonally to the flat tire to prevent the vehicle from sliding.
- Use the bolt cover remover in the vehicle kit to remove the bolt covers, and loosen the bolts counterclockwise with the wheel wrench.



CAUTION

There is a special protective coating on the exterior of the rim. During the disassembly and assembly of bolts, tires or rims, the operating area of the rim shall be properly protected to prevent the surface of the rim from being accidentally scratched by hard objects.

- Place the jack below the correct jacking spot on the vehicle.

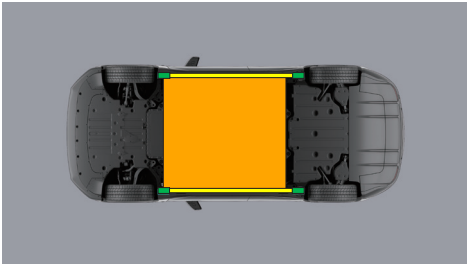

- Appropriate lifting points
- Appropriate points vehicle on side
- High voltage battery



WARNING

Confirm that the jack is set at the correct jacking point. Incorrect jacking points can damage the vehicle or cause it to slip off the jack and cause personal injury.

- Jack the vehicle up to a tire replacing height. As the jack touches the vehicle and jacks it up, double check to make sure that the jack is in the correct position.

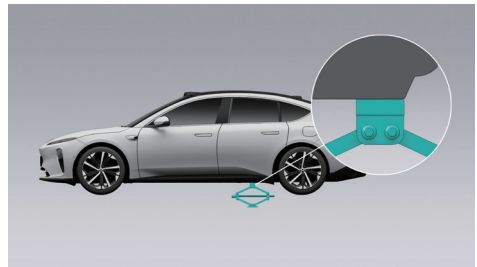

- Remove the wheel bolts and replace the tire. When installing the wheel, make sure the bolts are aligned with the mounting holes, and that the metal side of the wheel is in proper contact with the mounting surface.
- After installing the wheel bolts, lower the vehicle completely to the ground (using the jack), then use a wrench to tighten all the bolts clockwise, and then use a torque wrench to tighten the vehicle bolts to the specified torque value.
- Check the tire pressure after the tire is replaced, inflate to the specified tire pressure if necessary, then install the tire valve cap.
- Put the tools, jack, and the flat tires away in a secure manner.

3. Disable direct hazards / safety regulations



WARNING

Be aware that not every high voltage component is labelled. Always wear the appropriate PPE (Rubber insulated gloves / insulated rubber shoes / tools with insulating protective cover / goggles). Do not attempt to open the high voltage battery.

Protective Equipment for Rescue Operations

The vehicle power system is driven by a HV battery. In the event of a serious collision, the high-voltage power or battery fluid may be leaked; therefore, the rescue operation to the vehicle should be undertaken by professional rescuers who wear corresponding protective devices to secure personal safety.



WARNING

To avoid electric shock injury, please make sure that, when operating the vehicle, you do not carry any metal object (such as necklace, watch, etc.).

Electrical protection

Please wear the following protective devices to avoid injury from high-voltage electric shock:

- Insulated rubber gloves (be able to insulate against voltage above 500V)
- Goggles
- Insulated rubber boots
- Tools with insulated protective cover

Chemical protection

In the event of a battery leakage or potential risk of battery leakage, please wear the following protective devices to prevent injury to your skin and face:

- Face shield
- Solvent resistant gloves

Cut off the High-voltage Circuit

To cut off the high-voltage circuit, first disconnect the emergency HV cut-off plug (located in the left area of the front trunk), and then disconnect the 12 V battery negative terminal (located in the front trunk near the front windshield).

How to cut off the high-voltage circuit:

1. Pull the hood handle cover plate in the passenger compartment twice to release the hood.

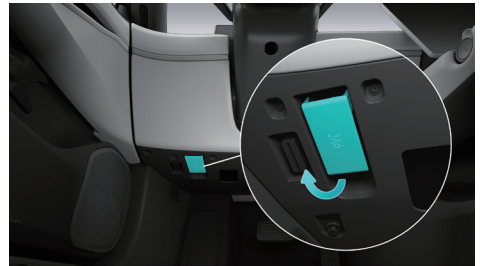

2. Lift the hood.



3. Disconnect the emergency high-voltage cut-off plug, then cut off the high-voltage supply circuit, remove the plug and keep it in a safe place.

There are 2 ways to cut off the high voltage circuit:

1. Main Disabling Method

In case of emergency, cut the harness with tool to shutdown the high voltage circuit.

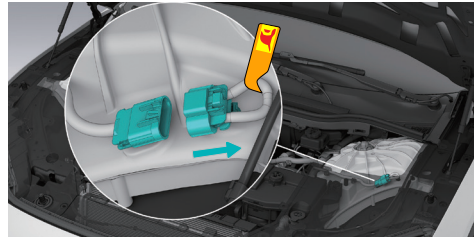
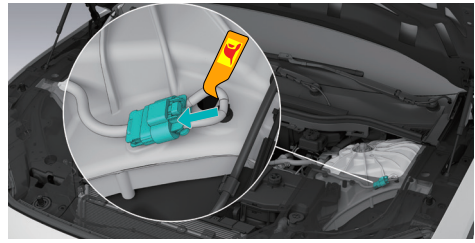
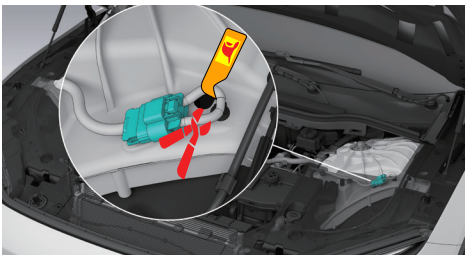
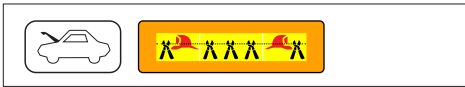

Access to 12V Battery

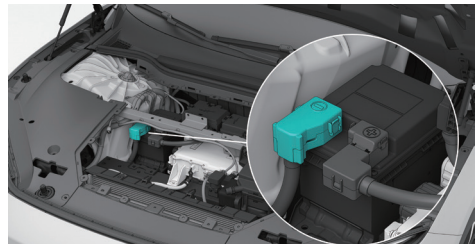
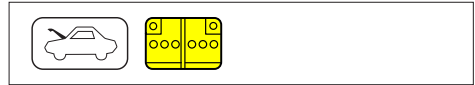

2. Alternative Method

In case of service operation or emergency, pull the connector position assurance out according to arrow direction, then disconnect the plug to cut off the high voltage circuit.



Airbag

The airbag system includes front airbags and side airbags. The front airbags include front head airbags that are located inside the trim flap of the steering wheel and at the instrument panel of the passenger side. The side airbags include front side airbags (located on the outside of the front seats and the inside of the driver's seat) and curtain airbags (located above the doors on both sides, in the roof area from A-pillar to C-pillar, containing the curtain cylinders). The presence of an airbag is indicated by the word "AIRBAG" in all places where the airbag is located.

4. Access to the occupants



Driver's Seat Adjustment

To adjust the seat position via a button

You can adjust the position of the driver's seat through the buttons below the seat.



1. Seat cushion length adjustment

Toggle the button back and forth to adjust the length of the cushion.

2. Seat cushion front tilt angle adjustment

Rotate this button to adjust the front tilt angle of the seat cushion.

3. Seat forward/backward adjustment

Toggle this button back and forth to move the seat forward or backward.

Seat height adjustment

Toggle the center portion of this button up or down to raise or lower the seat.

4. Backrest reclining adjustment

Toggle the upper end of this button back and forth to adjust the reclining of the seat backrest.

5. Lumbar support adjustment

Press the up, down, left, or right button to adjust the lumbar support.

Customizable Comfort Button

Press the middle button to turn on or off the comfort function. Press and hold the middle button to save the seat's current comfort options.



WARNING

- Before seat adjustment (forward and backward, height, backrest, etc.), make sure that there is sufficient safe space for the seat and children, occupants, and pets in the rear row to avoid squeezing or smacking into children, occupants, and pets in the rear row.
- Adjust the driver's seat position and headrest when the vehicle is in PARK. Seat position and other adjustments while driving may cause safety risks.
- During seat adjustment (forward and backward, height, backrest, etc.), avoid putting your hands or other parts of the body on the seat movement path to prevent pinching and colliding.
- Ensure that the seat is locked after position adjustment.

Controlling the movement of the driver's seat on the center display

You can control the movement of the driver's seat on the center display.



Opening the Hood with Power

Trunklid

Opening and Closing the Trunklid by Pressing the Button

When you carry the smart key, lightly press the pressure plate on the handle of the trunklid to open the trunklid.

Your vehicle is equipped with a one-button trunklid closing feature.

Press the button on the trunklid to automatically close and lock the trunklid, and you will hear a “click” to confirm the closure.

Opening and Closing the Trunklid with the Center Display

Swipe right on the left edge of the center display to enter the Quick Settings page, then touch Rear Trunk to open the rear trunk.

Opening and Closing the Trunklid with the Smart Key

Opening the trunklid: press and hold the trunklid button on the smart key, and the trunklid will open automatically.

Closing the trunklid: press and hold the trunklid button on the smart key, and the trunklid will close automatically.

Door Handle

When the vehicle is fully unlocked, the outer door handles will pop up automatically, and you can open the door via sensing by gently touching the inside of the door handle.



You can open the door from inside by pressing the electronic switch on the corresponding inner door handles. Press once if the door is unlocked, or press twice if the door is locked, then the corresponding door will pop open.



Emergency Unlocking from the Outside

When the vehicle cannot be unlocked from the outside by regular methods (smart key, keyless unlock, mobile app or NFC), you can use the physical emergency key to unlock the driver's door.

CAUTION

Please take the physical emergency key out of the vehicle and retain it for use in emergencies.

How to use the physical emergency key:

1. Toggle the slider on the physical emergency key, and pull out the metal key part of the emergency key.

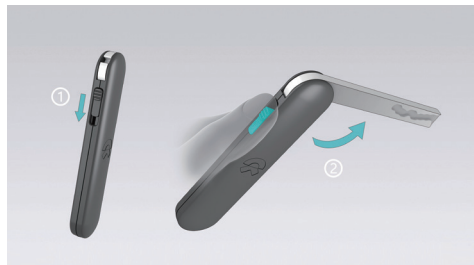

2. Press and hold the front part of the outer door handle of the driver's door to unfold the outer door handle.

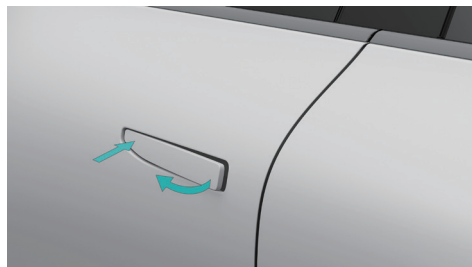

3. Hold the unfolded outer door handle with one hand while inserting the physical emergency key into the keyhole in the outer door handle with the other hand, and turn the key counterclockwise to unlock the driver's door.



4. When locking, press and hold the front part of the outer door handle, turn the physical emergency key counterclockwise for one unlocking action, and then turn the key clockwise to lock the driver's door.

CAUTION

After having unlocked the driver's door using the physical emergency key, if you want to use the smart key to lock the door, you need to first open and close the driver's door once to reset the door lock cylinder, so as to prevent the driver's door from being unlocked and to keep the vehicle secure.

Open the Door from the Inside in an Emergency

When the whole vehicle is locked, if you need to open the door in an emergency (such as when the door handle electronic switch fails, or the vehicle is soaked in water), pull the mechanical switch off the inner door handle once to open the corresponding side door.



CAUTION

- When the 12V battery of the vehicle is low on power, the physical emergency key can only be used to unlock the door on the driver side. At such moments it cannot be used to unlock the whole vehicle. The other doors can only be unlocked and opened by pulling the mechanical switch for the inner door handle.
- The windows may not be able to perform lowering operation when the door is opened using the mechanical switch for the inner door handle because doing so would risk damaging the window trim panel.
- Neither rear door can be opened from inside when the child-protection lock function is enabled. They can only be opened from outside once the whole vehicle is unlocked.
- In the event of an accident that is of sufficient gravity to trigger airbag deployment, the child-protection lock on the rear door will be unlocked automatically.

Emergency Opening of Trunklid

Open the square block above the latch from the inside of the rear trunk, and then use your fingers to press and hold the white button to open the trunklid.

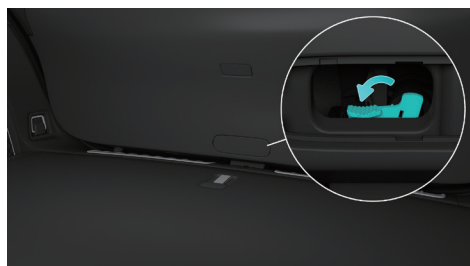

Windows

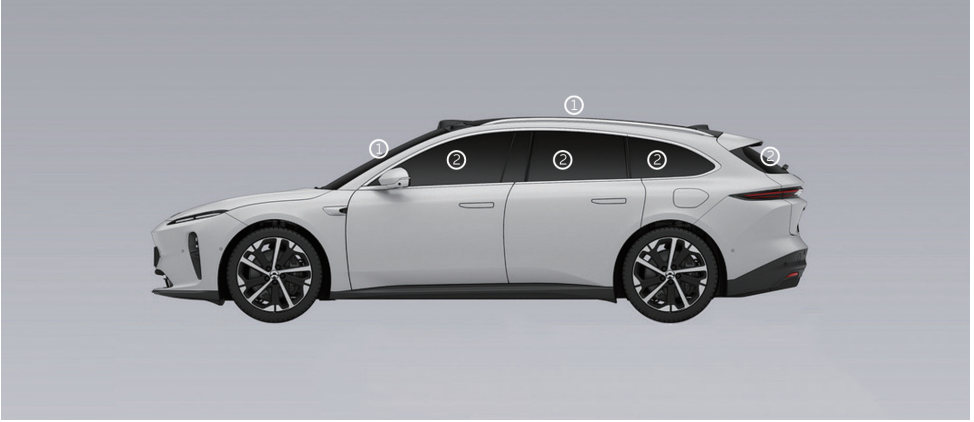

1. Laminated glass
2. Tempered glass

Vehicle Cutting Area











WARNING

Professional rescue personnel must use suitable tools such as hydraulic knives when cutting vehicles, and wear appropriate personal protective equipment to avoid serious personal injury.

If cutting is required during rescue, appropriate tools should be used. The high-voltage and high-pressure areas of the vehicle shall not be cut, such as airbag-related components, high-voltage components, etc.

5. Stored energy / liquids / gases / solids

	  	12V
	     	350V

E-Powertrain System Information

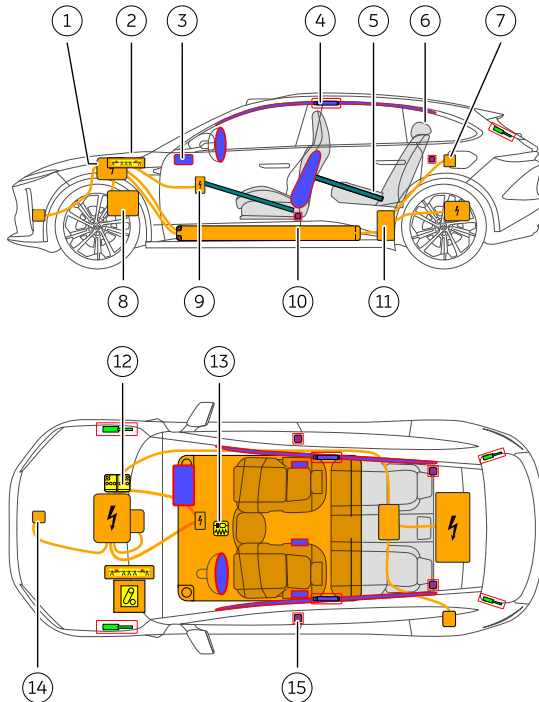

- | | |
|--|--|
| <ol style="list-style-type: none"> 1. High voltage DC converter integrated component 2. Emergency HV cut-off plug 3. Airbag 4. Curtain airbag gas cylinder 5. Structural reinforcement 6. Curtain airbag 7. Charge port | <ol style="list-style-type: none"> 8. Drive Motor 9. Air conditioning HV electric heater 10. High voltage battery 11. Rear HV power distribution unit 12. 12 V battery 13. Airbag control unit 14. Air conditioning compressor 15. Seat belt pre-tensioner |
|--|--|



High Voltage Battery

The vehicle is equipped with a lithium-ion high voltage battery. Be careful not to damage the high voltage battery when lifting the vehicle from below. Take extra care not to break the battery's bottom plate when using rescue tools.



WARNING

- **Before repairing, removing, and installing high-voltage components, it is necessary to turn off the power supply and confirm that the emergency power switch and 12V power supply have been disconnected. After turning off the power, let the vehicle sit for more than 5 minutes.**
- **Personnel without corresponding qualifications are prohibited from operating high-voltage components; operators must take insulation protective measures such as wearing insulated gloves that meet the requirements and must not carry any metal items.**

Drive Motor

The electric drive system is responsible for the power output of the vehicle, which can convert the DC energy of the high voltage battery pack into mechanical torque in a controllable way, and transmit it to the wheels to drive the vehicle. In addition, in the braking state, the electric drive system can also regenerate braking energy to charge the high voltage battery pack, and realize functions such as reversing. The vehicle is equipped with two electric drive systems, of which the front electric drive system is installed on the front sub-frame, and the rear electric drive system is installed on the rear sub-frame.



12 V Battery

The 12 V battery powers the SRS, windows, locks, touchscreens, vehicle lighting, etc.

Rescuing the Vehicle with Battery Leakage



WARNING

In case the vehicle falls into a collision accident and causes fluid leakage of the high-voltage battery, it should be handled by professional rescue personnel, who must wear protective mask and solvent isolation gloves, and must not touch the liquid directly.

The leakage of HV battery may cause a high temperature or even a fire; therefore, please cool down the HV battery before dealing with the leaked liquid:

- In the event of a small amount of leakage, use an absorbent pad to adsorb the liquid and place it in a closed container, or dispose of it by incineration.
- In the event of a large amount of leakage, treat the liquid as a hazardous chemical, splash calcium gluconate solution to deal with it.

CAUTION

If the human body accidentally comes into contact with the leaked liquid, do try to remove the contaminated clothing and immediately wash it with soap and plenty of water for 15 minutes, until no chemical remains. If the one does not get better or even feels unwell, he/she should seek immediate medical attention.

6. In case of fire



USE LARGE AMOUNTS OF WATER



BATTERY RE-IGNITION!



DO NOT SUBMERGE VEHICLE TO EXTINGUISH BATTERY

Rescuing the Vehicle on Fire



WARNING

- In case the vehicle is in fire, do not directly touch any part of the vehicle. It should be operated by professional rescue personnel wearing proper protective equipment.
- The gas stored in the cylinder of side curtain and the high-pressure cylinder of air suspension may be heated to expand and explode in a high-temperature environment; therefore, please be careful before the operation to avoid personal injury.

If the vehicle catches a fire that does not touch upon the HV battery, the fire extinguisher can be used to put out the fire.

If the vehicle's HV battery catches a fire or gets heated, or is even bent, ruptured, or damaged, use a large amount of water or water mixed with foam extinguishing agent (with F500 recommended) to cool down the HV battery, and then monitor the battery for another one hour after it has cooled down completely (which may take up to 24 hours) to ensure that the battery temperature will no longer rise before storing the vehicle in an open, flat ground with a 15-meter safety zone set to prevent unauthorized personnel from approaching the vehicle.



WARNING

After the high-voltage battery on fire is handled with cooling measures, be aware of the risk of re-burning of the high-voltage battery to avoid danger during transportation.

7. In case of submersion

Rescuing the Vehicle in Water

CAUTION

It is recommended not to stay in deep water (preferably not exceeding the battery base plate) for a long time when the vehicle is wading. Otherwise, it may cause damage to the high-voltage components of the vehicle.

On the premise that the vehicle body and chassis are not damaged, there will be no greater risk of electric shock caused by its short-time immersion in water. However, when dealing with the submerged vehicle, the professional rescuers shall wear appropriate rescue protective equipment.

Under the condition of ensuring insulation protection, pull the vehicle out of the water, open the door, power off the vehicle, and then clean the water stains inside the vehicle. After checking for electricity leakage, cut off the high-voltage circuit normally.



WARNING

When dealing with flooded vehicles, if rescue personnel do not wear appropriate protective rescue equipment, serious injury or even death can occur as a result.

8. Towing / transportation / storage

STORE AT SAFE DISTANCE FROM OTHER VEHICLES!



BATTERY RE-IGNITION!



Towing a Vehicle that Had an Accident

CAUTION

- This vehicle is not suitable for traction with wheels on the ground. Do not use a traction chain to tow the vehicle directly.
- When the vehicle is on snow, mud, or sand, or when the wheels are locked and unable to rotate freely, do not use a towing hook to tow the vehicle. Please contact the NIO service center.

If you need the vehicle to be towed, please call a flatbed trailer to transport the vehicle. How to tow a vehicle:

1. Take out the hitch from the vehicle kit in the rear trunk.

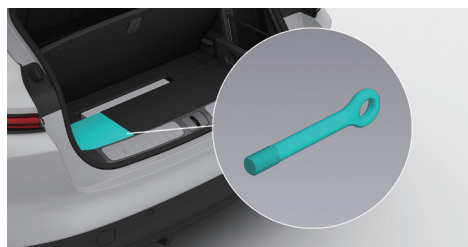
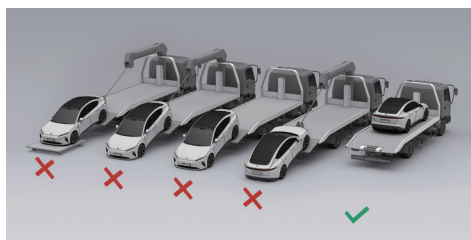

2. Press the lower end of the front towing flap of the vehicle to open it (1 in the picture), insert the hitch into the hole and rotate until the hitch is firmly seated (2 in the picture). The rear hitch (if present) is installed in the same way as the front hitch.



3. Press the brake pedal while the vehicle is in the Park gear, go to the Settings page from the control bar at the bottom of the center display, tap **Driving/Parking > Neutral Mode**, then the vehicle will be released from the parking brake and can be towed.
4. Power the vehicle off before towing, turn on the hazard warning lights, make sure that there is no one in the vehicle and lock the entire vehicle.
5. Install the tow chain on the hitch and slowly tow the vehicle onto the flatbed.
6. After the vehicle is towed to the designated location on the flatbed, use brake stops and wheel straps to fix the tires.
7. Before having the vehicle transported on a flatbed, exit Neutral Mode on the center display to prevent the vehicle from being damaged due to bumps during transportation.

CAUTION

- Only when there is no safety risk to the vehicle can it be towed away from the site. If the vehicle battery pack is deformed, leaking liquid, or emitting smoke, safety risks shall be eliminated first.
- When it is unable to switch to the Neutral mode normally, try to re-start the 12V battery. If the parking brake cannot be released, the vehicle can be transported in as short a distance as possible by using tire slides or wheeled trailers.
- Do not depress the brake pedal or accelerator pedal hard while exiting the Neutral Mode on the center display.
- When the parking brake is released and the vehicle can be towed, there is a risk that the vehicle may slide down on a slope. If necessary, please use brake stops in conjunction with the parking brake.

9. Important additional information

Must read

Thank you for choosing NIO's ET5 Touring model (hereinafter referred to as "ET5 Touring"). ET5 Touring is a smart electric sedan. During your green journey with ET5 Touring, you will get a seamless and considerate user experience.

Before starting your journey with ET5 Touring, it is recommended that you read the User Manual from the center display to get all the information you need to use the vehicle. This Guide only covers the basic information of the vehicle, emergency response measures, and the corresponding rescue measures. For detailed information on all vehicle features, please refer to the User Manual from the center display.

The contents of this guide shall not be reproduced or modified in whole or in part without legal and valid authorization.

To avoid failure of the vehicle's function or personal injury, vehicle parts shall not be modified, adjusted or dismantled without legal and valid authorization.

The labels, logos and pictures used in this guide are for illustration purposes only, and the content is for reference only.

Please strictly follow the warning information in this guide to use your vehicle more safely.

Warning Information



WARNING

This content is closely related to personal safety and must be complied. Failure to comply may lead to personal injury or serious accident.

CAUTION

This content gives you tips on how to avoid possible vehicle damage or property damage.















NOTE

This content gives you suggestions for better use of your vehicle.

If you have any questions about this guide, please call the NIO hotline, or log on to the NIO official website to obtain the latest version of the ET5 Touring User Manual.

If you need assistance in an emergency, please call the NIO hotline.

10. Explanation of pictograms used

	Warning high voltage		Flammable
	Caution		Hazardous to the human health
	Air-conditioning component		Acute toxicity
	Electric vehicle		Corrosives
	Bonnet		Gases under pressure
	Boot		Explosive
	Use thermal Infrared camera		Use water to extinguish the fire