

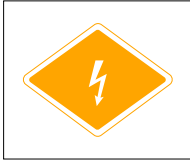

## INFORMASJON FOR FØRSTE OG ANDRE UTRYKNINGS- MANNSKAP BEREDSKAPSVEILEDNING

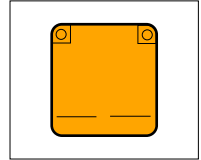

**NIO EL8**  
**ELEKTRISK**





Ikke kast bilnøkler i husholdningsavfall.  
De inneholder materialer som kan resirkuleres.



Ta det brukte batteriet til et resirkuleringscenter eller til servicesenteret ditt.

## ELEKTRONISK BRUKERMANUAL

Denne veiledningen gir grunnleggende bruksanvisninger for NIO EL8. En detaljert elektronisk manual er tilgjengelig på vårt offisielle nettsted for eiere som ønsker å få innsikt i og detaljert informasjon om bilens egenskaper og funksjoner.

## Innhold

<b>0. Bergingsskjema</b>	<b>Side 02</b>
<b>1. Identifikasjon/gjenkjennelse</b>	<b>Side 02</b>
<b>2. Immobilitet/stabilisering/løfting</b>	<b>Side 08</b>
<b>3. Deaktivere direkte føremomenter / sikkerhetsforskrifter</b>	<b>Side 11</b>
<b>4. Tilgang til passasjerene</b>	<b>Side 13</b>
<b>5. Lagret energi / væsker / gasser / faste stoffer</b>	<b>Side 18</b>
<b>6. I tilfelle brann</b>	<b>Side 20</b>
<b>7. I tilfelle nedsenkning i vann</b>	<b>Side 21</b>
<b>8. Tauing/transport/lagring</b>	<b>Side 21</b>
<b>9. Viktig tilleggsmasjasje</b>	<b>Side 23</b>
<b>10. Forklaring av bildesymboler</b>	<b>Side 25</b>

## 0. Bergingsskjema

Denne beredskapsveiledningen beskriver det tilhørende bergingsskjemaet for NIO EL8.

## 1. Identifikasjon/gjenkjennelse



### ADVARSEL

**Muligheten for stille bevegelse eller øyeblikkelig omstart er til stede frem til bilen er fullstendig avslått.**

### EL8-informasjon

Kjøretøyprodusent	NIO
NIOs direktetelefon	Se kontakttabellen
NIOs offisielle nettsted	Se kontakttabellen

Bilens typeskilt er plassert under B-stolpen på høyre side.



Bilens merkelogo er plassert på følgende steder:



## Instrumenter og betjeningslementer

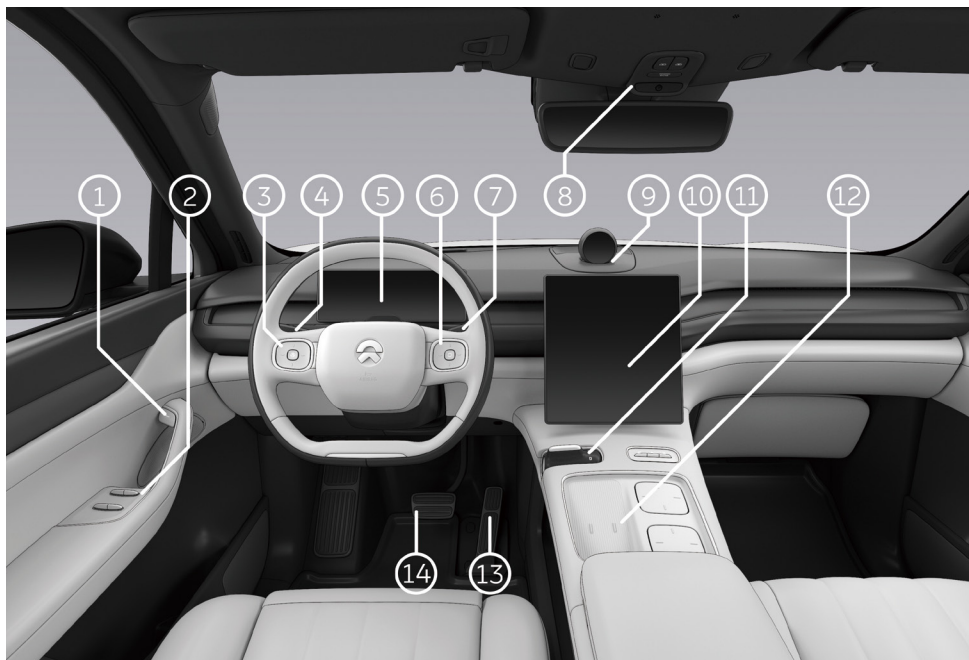

1. Elektronisk bryter for innvendige dørhåndtak
2. Kontrollpanel for vindu
3. Venstre brytere på rattet
4. Blinklys- og frontlykthendler
5. Digitalt instrumentgruppedisplay
6. Høyre brytere på rattet
7. Visker- og spylershendler
8. Nødsamtale og leselys
9. NOMI Smart Assistent\*

10. Berøringskjerm
11. Gir og sentralt kontrollpanel
12. Trådløs ladeplate
13. Gasspedal
14. Brems pedal

\*NB:  
NOMI Mate vises over

## Informasjon om advarselsskilt

Nr.	Navn på advarselsskilt	Varselsskilt	Beskrivelse av advarselsskilt
1	Varselsskilt om høyspenning		Farel Ikke berør høyspenningskomponenter.
2	Varselsskilt 1 om høyspenningskomponenter		Farel Høyspenningskomponenter. For å unngå elektrisk støt må ingen høyspenningskomponenter berøres uten at man bruker verneutstyr. Bare fagpersoner har tillatelse til å åpne dekselet. Dekselet kan bare åpnes etter at strømmen har vært frakoblet i 5 minutter.
3	Varselsskilt 2 om høyspenningskomponenter		Farel Høyspenningskomponenter. For å unngå elektrisk støt og brannskader på grunn av høy temperatur må ingen høyspenningskomponenter berøres uten at man bruker verneutstyr. Bare fagpersoner har tillatelse til å åpne dekselet. Dekselet kan bare åpnes etter at strømmen har vært frakoblet i 5 minutter.
4	Varselsskilt om høyspenningsbatteripakke		Forholdsregler for bruk av høyspenningsbatteripakke.
5	Skilt om høyspenningsledningsnett		Bilens høyspenningskomponenter er tilkoblet med oransje høyspenningsledningsnett. Ikke berør høyspenningskomponenter uten å bruke verneutstyr!
6	Felles kompatibilitetsidentifikatorer som brukes for lading av bilen		Felles kompatibilitetsidentifikatorer som veileder deg ved lading av bilen, er plassert på bilens ladeport. Når du velger ladepistol, må du sørge for at identifikatoren på ladepistolen tilsvarer én av identifikatorene som er plassert på bilens ladeport, enten C, K eller L. Spenningsområdene knyttet til disse identifikatorene er som følger: C: Vekselstrøm (AC) $\leq 480$ V K: Likestrøm (DC) 50 V til 500 V L: Likestrøm (DC) 200 V til 920 V

## Understallsnummer (VIN)

Understallsnummeret (VIN) er preget inn under gulvbordet under passasjeretsetet foran.

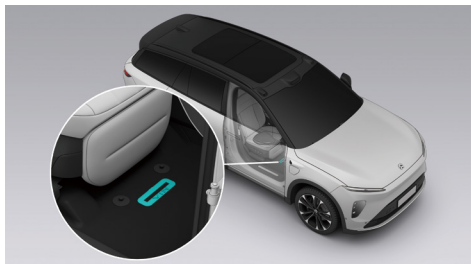

Understallsnummeret (VIN) er også plassert på følgende steder:

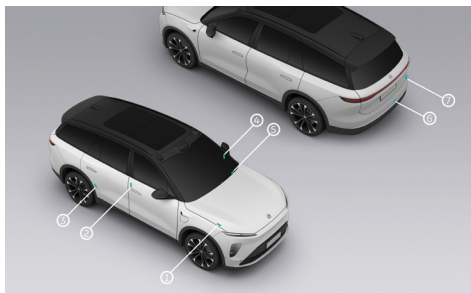

1. På innsiden av panseret
2. På høyre B-stolpe
3. Under høyre bakdørramme
4. På venstre side av instrumentpanelbjelken
5. Nedre venstre hjørne av frontruten
6. Over gulvet bak
7. På høyre side av bagasjelokket

Du kan også lese av understallsnummeret (VIN) med et diagnoseverktøy (NIO Diagnostic System Generation av andre generasjon(BD2)) som er kompatibel med bilen:

1. Koble diagnoseverktøyet til bilens diagnoseport og slå på diagnoseverktøyet.

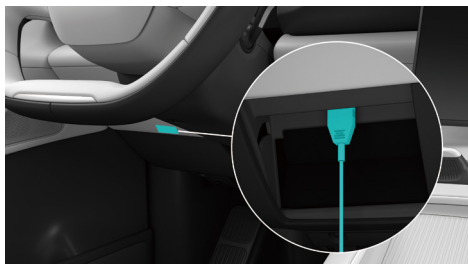

2. Start diagnoseverktøyet og logg inn på diagnoseverktøyet hovedgrensesnitt.
3. Diagnoseverktøyet vil lese av understallsnummeret automatisk og vise det på det nåværende grensesnittet på diagnoseverktøyet.

## Mikrobølgevindu

Det finnes et merket område på bilens front-rute som enklere slipper igjennom signaler.

Betalingsenheten for bompenger kan monteres her.

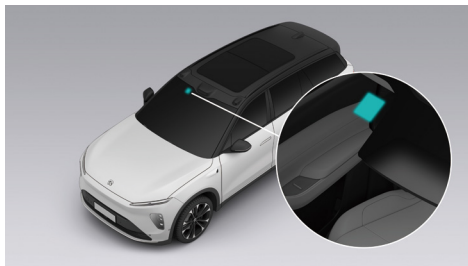



### Identifikasjonsmerke for drivmotor

Identifikasjonsmerket for drivmotoren foran er plassert under motoren.

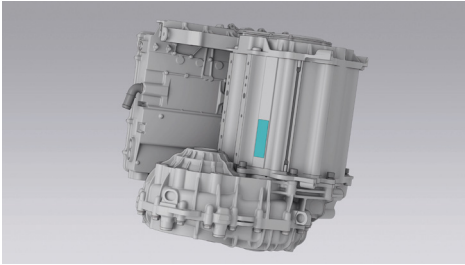

Identifikasjonsmerket for drivmotoren bak er plassert på nedre venstre side av motoren.

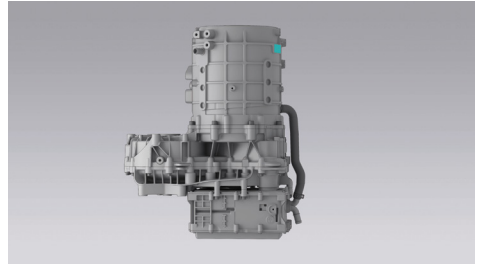

## 2. Immobilitet/stabilisering/løfting

### Bruk av varseltegn

I en eventuell nødssituasjon må du kjøre bilen til et trygt område, og så trå inn bremsepedalen for å stoppe bilen. Sett bilen i parkeringsstilling P, og slå på nødblinklyset på midtkonsollen for å varsle omgivelsene.



1. P-girbryter
2. Nødblinklys

Åpne dekselet i bunnen av bagasjerommet bak. Under dekselet finner du kjøretøysettet. Ta ut varseltrekanten og refleksvesten. Ta på deg refleksvesten og sett ut varseltrekanten i en avstand på 50 til 100 meter bak bilen på vanlig vei, 150 meter bak bilen på motorvei. Øk avstanden med 100 meter i mørke, og med 200 meter i regn og tåke.



Slik monterer du varseltrekanten:

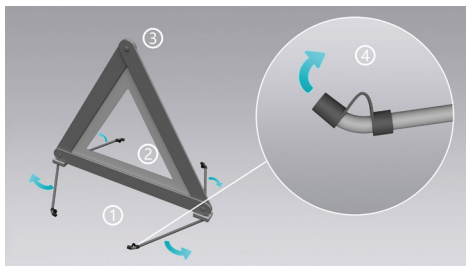

1. Fell ut braketten under trekanten.
2. Fell ut trekantens sider.
3. Fest trykknappen øverst på trekanten.
4. Fjern det myke gummidekslet på enden av støttebeinet.

### ADVARSEL

Vær forsiktig når du åpner det myke gummidekslet, for å unngå å skjære deg selv.

### Ring etter veihjelp





### ADVARSEL

Hvis det er fare for batteribrann, vil bilen slå av strømmen automatisk, og en varselmelding vil vises på instrumentpanelet og midtdisplayet. Forlat bilen så snart som mulig og tilkall redningstjenester samtidig som du sørger for sikkerheten til omgivelsene.

Hvis du utsettes for en alvorlig ulykke, kan eCall-systemet automatisk opprette en nødsamtale med en alarmsentral hvis bilens sikkerhetssystem utløses, eller manuelt ved at du trykker på SOS-knappen i takkonsollen.

eCall-systemet er aktivert som standard. Det aktiveres automatisk når aktiveringsnivået for sikkerhetsbeltestrammerne eller kollisjonsputene oppnås i en alvorlig ulykke. Bilens eCall-system kan også aktiveres manuelt ved behov. For å aktivere eCall manuelt må du trykke på SOS-knappen i takkonsollen i over 250 millisekunder og slippe knappen innen 10 sekunder. For å avslutte samtalen trykker du på SOS-knappen igjen innen fem sekunder etter at du trykket på den første gang.

Bakbelysningen på SOS-knappen viser status for nødsamtalen. Kontinuerlig grønt lys viser at eCall-systemet fungerer normalt. Blinkende grønt viser at en nødsamtale pågår. Blinkende rødt lys viser at eCall-systemet har en mindre feil, men likevel kan aktiveres. Kontinuerlig rødt lys viser at eCall-systemet har en større feil og ikke kan aktiveres. I så tilfelle finner du feilvarselet på midtdisplayet. Kontakt NIO ved behov.

### Dekkskift

Når bilen ikke kan kjøres på grunn av en stor dekkskade, må bilen parkeres på flatt, jevnt underlag og settes i girstillingen P. Unngå tett trafikkerte veier. Ta på deg refleksvest og sett ut varseltrekanten. Slå på nødblinklyset og kontakt deretter NIOs servicesenter for å få skiftet dekket.



### ADVARSEL

- Når du skifter dekk, må du velge nye dekk med de samme spesifikasjonene som originaldekkene. Dekk med andre spesifikasjoner kan påvirke bilens kjøreegenskaper og føre til at du mister kontrollen over bilen.
- Det må ikke være personer i bilen når den jekkes opp.
- Bilen må aldri jekkes opp i en bakke eller helning.
- Bilen må bare løftes på jekkepunktet som er markert på understellet.
- Når du jekker opp bilen, må du ikke plassere noen gjenstand på eller under jekken.
- Når du jekker opp bilen for å skifte dekk, må ingen personer bevege seg inn under bilen som er jekket opp. Dette ville medføre fare for personskade.
- Jekken egner seg bare til å jekke opp bilen for å skifte dekk.

Slik skifter du hjul:

1. Gjør klar en jekke og et reservehjul av riktig spesifisering for hjulskiftet.
2. Legg en kloss eller noe lignende for å blokkere hjulet på skrått på motsatt siden av bilen for å hindre at bilen beveger seg.
3. Gå til Innstillinger-grensesnittet fra kontrollfeltet nederst på midtdisplayet og trykk på Kjøring/parkering > Jekkemodus. Her kan du låse bilens nåværende fjæringshøyde, og forhindre eventuelle endringer i fjæringshøyden under hjulskifte.
4. Bruk avtrekkerverktøyet for mutterhetter i verktøysettet til å ta av mutterhettene, og løsne deretter boltene i retning mot

urviseren med hjulmutternøkkelen.



### ADVARSEL

Felgens utside har et spesielt beskyttende belegg. Under demontering av bolter, dekk eller felger må felgområdet beskyttes for å hindre at felgen får riper på grunn av kontakt med harde gjenstander.

5. Plasser jekken under riktig jekkepunkt på bilen.

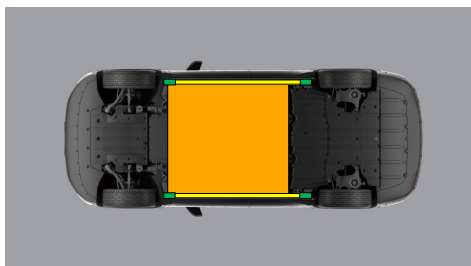

- Korrekte løftepunkter
- Korrekte punkter på siden av bilen
- Høyspenningsbatteri



### ADVARSEL

**Kontroller at jekken er plassert på riktig jekkepunkt. Feil jekkepunkt fører til skade på jekken eller fører til at bilen glir av jekken og forårsaker personskade.**

6. Jekk bilen opp til en høyde som egner seg for å skifte hjul. Når jekken kommer i kontakt med bilen og begynner å løfte den, må du sjekke en gang til at jekken er korrekt plassert.



7. Fjern hjulboltene og skift hjulet. Når du setter på det nye hjulet, må du sørge for at boltene er korrekt innrettet i forhold til monteringshullene, og at hjulets metallside ligger korrekt mot anleggsflaten.
8. Når hjulboltene er montert, senker du bilen helt ned på bakken (med jekken). Bruk deretter en mutternøkkel til å trekke til alle boltene med urviseren, og deretter en momentnøkkel til å trekke til hjulmutrene diagonalt til spesifisert dreiemoment.
9. Sjekk dekktrykket etter at hjulet er skiftet, fyll på luft til spesifisert dekktrykk ved behov, og sett deretter på ventilhetten.
10. Legg verktøyet, jekken og hjulet som er skiftet ut, trygt tilbake på plass.

### 3. Deaktivere direkte faremomenter / sikkerhetsforskrifter



#### ADVARSEL

Vær oppmerksom på at ikke alle høyspente komponenter er merket. Bruk alltid egnet verneutstyr (gummiisolerte hansker / isolerte gummisko / verktøy med isolerende beskyttelsesdeksel / beskyttelsesbriller). Ikke forsøk å åpne høyspenningsbatteriet.

#### Sikkerhetsutstyr for redningsoperasjoner

Bilens strømsystem drives av et høyspenningsbatteri. I en alvorlig kollisjon kan det oppstå lekkasje av batterivæske og høyspenning. Redningen av bilen skal derfor utføres av profesjonelt redningsmannskap med verneutstyr, for å garantere personsikkerheten.



#### ADVARSEL

For å unngå skader fra elektrisk støt må du sørge for at du ikke har på deg noen metallgjenstander når du betjener bilen (som f.eks. halskjede, armbåndsur osv.).

#### Elektrisk beskyttelse

Bruk følgende verneutstyr for å unngå personskader på grunn av elektrisk støt i forbindelse med høyspenning:

- Isolerte gummihandsker (som beskytter mot spenning over 500 V)
- Beskyttelsebriller
- Isolerte gummistøvler
- Verktøy med isolert beskyttelsesdeksel

#### Kjemisk beskyttelse

Ved batterilekkasje eller potensiell fare for batterilekkasje skal følgende verneutstyr brukes for å hindre skader på hud og ansikt:

- Vernemaske
- Løsemiddelbestandige hansker

#### Koble fra høyspenningskretsen

For å koble fra høyspenningskretsen, må du først koble fra nødutkoblingspluggen for høyspenning (til venstre under panseret) og deretter koble fra minuspolen på 12 V-batteriet (på venstre side i bagasjerommet).

Slik kobler du fra høyspenningskretsen:

1. Trekk to ganger i dekselplaten på panserutløsningshendelen i passasjerkupeen for å frigjøre panseret.



2. Løft panseret.
3. Koble fra nødutkoblingspluggen for høyspenning for å koble fra forsyningskretsen for høyspenning, fjern pluggen og oppbevar den trygt.

Det er 2 måter å koble fra høyspenningskretsen på:

### 1. Hovedmåten

I en nødssituasjon, koble fra ledningssettet med verktøy for å koble fra høyspenningskretsen.

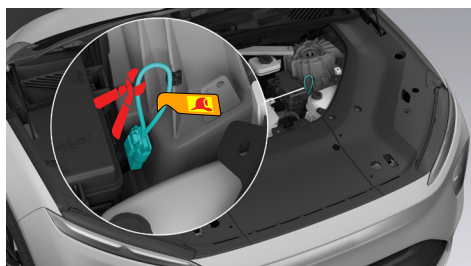
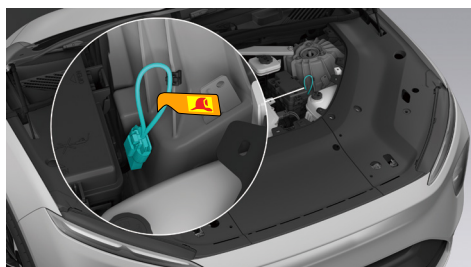
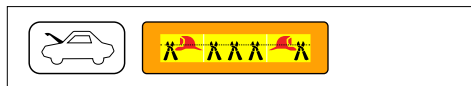

### 2. Alternativ måte

Under en serviceoperasjon eller i en nødssituasjon, trekk kontaktposisjonsholderen ut i henhold til pilretningen, og koble deretter fra pluggen for å koble fra høyspenningskretsen.

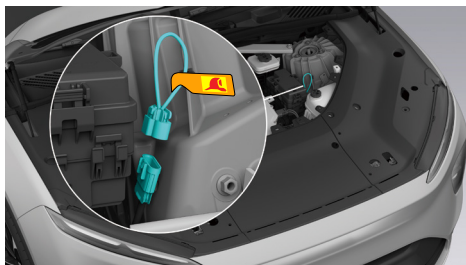

### Tilgang til 12 V-batteriet

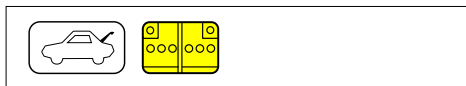

Koble kabelen fra minuspolen på 12 V-batteriet og pakk den inn i et beskyttende lag etter frakobling for å hindre at det oppstår strømføring ved utilsiktet kontakt.





## Kollisjonspute

Bilens kollisjonsputesystem inkluderer frontkollisjonsputer og sidekollisjonsputer. Frontkollisjonsputene inkluderer hodekollisjonsputene foran. Førerkollisjonsputen plassert inne i rattets deksel, og passasjerkollisjonsputen foran er plassert i taket. Sidekollisjonsputene inkluderer sidekollisjonsputer foran (plassert

på ytre side av forsetene og indre side av føreriset), og kollisjongardinene (plassert over døren på begge sider, i takområdet fra A-stolpen til C-stolpen, hvor det er plassert gassylindere for kollisjongardinene). Steder hvor det er plassert kollisjonsputer, er merket med ordet "AIRBAG" som en påminnelse om at det er kollisjonsputer der.

## 4. Tilgang til passasjerene



### Førersetejustering

Justere setestillingen med knappen



### 1. Justering av helningen foran på seteputen

Drei på knappen for å justere helningen på seteputen foran.

### Setets sideposisjon

Vipp denne bryteren forover eller bakover for å flytte setet forover eller bakover.

### Setehøyden

Trykk midtdelen av denne knappen opp eller ned for å heve eller senke setet.

### Justere lengden på seteputen

Trykk på denne knappen på den tilhørende enden for å justere lengden på seteputen.

### 2. Justering av seteryggen

Vipp den øvre enden av denne bryteren bakover og forover for å justere seteryggens helning.

### 3. Justere korsryggstøtten

Trykk på opp-, ned-, venstre- eller høyreknappen for å justere korsryggstøtten.

### Egendefinerbar komfortknapp

Trykk på den midterste knappen for å slå komfortfunksjonen på eller av. Trykk og hold inne den midterste knappen for å lagre setets nåværende komfortinnstillinger.



## ADVARSEL

- Kontroller at det er klaring rundt setet og barn, andre passasjerer, kjæledyr osv. som måtte befinne seg i baksetet, før du justerer setet (f.eks. flytt setet forover/ bakover, juster setehøyden, seteryggen osv.). Unngå faren for klem- eller slag-skader på barn, andre passasjerer, kjæledyr osv. i baksetet.
- Før setet justeres (dvs.flytte setet forover/ bakover, justere setehøyden, seteryggen eller benstøtten osv.), må det kontrolleres at det er nok plass i omgivelsene for å unngå faren for deformering og skader på grunn klemming eller kollisjon med de tilstøtende (fothviler, benstøtte, koppholder på setet, armene osv.) under setejusteringen.
- Bilen må være parkert når førersetet, hodestøtten og andre deler justeres. Justering av setet eller andre deler mens bilen er i bevegelse kan medføre sikkerhetsrisiko.
- Under setejusteringen (flytte det forover eller bakover, justere setehøyden eller seteryggen osv.) må hendene og andre kroppsdeler holdes unna setets bevegelsesområde, for å unngå potensiell fastklemming eller kollisjon.



## Åpne panseret med bagasjelokket

### Åpne og lukke bagasjelokket ved å trykke på knappen

Når du har med deg fjernkontrollnøkkelen, klem lett på knappen på bagasjelokkhåndtaket for å åpne bagasjelokket.

Bilen din er utstyrt med en lukkefunksjon med én knapp på bagasjelokket.

Trykk på knappen på bagasjelokket for å automatisk lukke og låse bagasjelokket, og du hører et "klikk" som bekrefter låsingen.

### Åpne og lukke bagasjelokket fra midtdisplayet

Sveip til høyre fra den venstre kanten av midtdisplayet for å gå til Hurtiginnstillinger, trykk på Bakluke for å åpne bakluken.

### Åpne og lukke bagasjelokket med fjernkontrollnøkkelen

Åpne bagasjelokket: Klem og hold bagasjelokknappen på fjernkontrollnøkkelen, og bagasjelokket åpner seg automatisk.

Lukke bagasjelokket: Klem og hold bagasjelokknappen på fjernkontrollnøkkelen, og bagasjelokket lukker seg automatisk.

### Dørhåndtak

Når bilen låses opp, vil de utvendige dørhåndtakene automatisk komme ut, og du kan åpne døren med sensorfunksjonen ved å føre hånden på innsiden av dørhåndtaket.

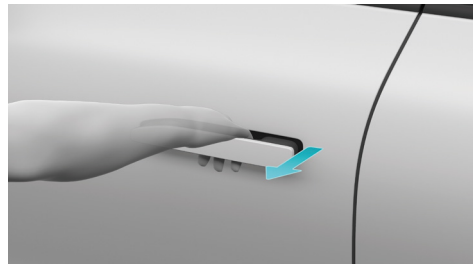

## Styre bevegelsen av førersetet på midtdisplayet

Du kan styre bevegelsen av førersetet på midtdisplayet.



Du kan åpne døren fra innsiden ved å trykke på den elektroniske bryteren på de aktuelle innvendige dørhåndtakene. Trykk én gang hvis døren er opplåst, eller trykk to ganger hvis døren er låst. Deretter vil den aktuelle døren sprette opp.

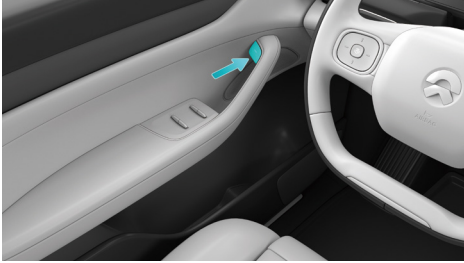

### Nødopplåsing fra utsiden

Når bilen ikke kan løses opp fra utsiden med vanlige metoder (fjernkontrollnøkkel, nøkkelfri opplåsing, mobilapp eller NFC), kan du bruke den fysiske nødnøkkelen til å låse opp førerdøren.

### ADVARSEL

Ta den fysiske nødnøkkelen ut av bilen og oppbevar den for bruk i nødssituasjoner.

Slik bruker du den fysiske nødnøkkelen:

1. Skyv til side glidestykket på den fysiske nødnøkkelen og trekk ut metall delen av nødnøkkelen.

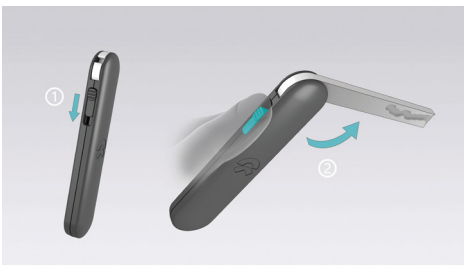

2. Trykk og hold fremre del av det utvendige håndtaket på førerdøren for å felle ut det utvendige dørhåndtaket.



3. Hold det utfelte utvendige dørhåndtaket med én hånd mens du fører den fysiske nødnøkkelen inn i nøkkelhullet i det utvendige dørhåndtaket med den andre hånden, og vri nøkkelen med urviseren for å låse opp førerdøren.



4. For å låse bilen kan du bruke den mekaniske nøkkelen til å vri sporet i nøkkelhullet på siden av døren til en vertikal stilling. Når døren er lukket, vil den være låst.

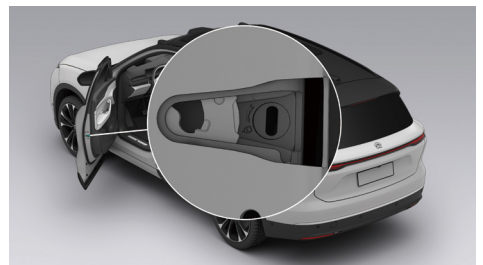

## ADVARSEL

Hvis du ønsker å bruke smartnøkkelen for å låse døren etter at du har låst opp førerdøren med den fysiske nødnøkkelen, må du åpne og lukke førerdøren én gang for å tilbake stille dørlåssylinderen for å hindre at førerdøren låses opp og for å sørge for at bilen er trygg.

## Åpne døren fra innsiden i et nødstilfelle

Når hele bilen er låst og du har behov for å åpne døren i et nødstilfelle (som når dørhåndtakets elektroniske bryter ikke virker eller bilen er under vann), må du trekke én gang i den mekaniske nødåpneren i den aktuelle dørens innvendige dørlomme.



## ADVARSEL

- Når 12 V-batteriet til bilen har lavt strømnivå, kan den fysiske nødnøkkelen bare brukes til å låse opp døren på førersiden. I slike tilfeller kan den ikke brukes til å låse opp hele bilen. De andre dørene kan bare låses opp og åpnes ved å trekke i den mekaniske bryteren for det innvendige dørhåndtaket.
- Ingen av bakdørene kan åpnes fra innsiden hvis barnesikringsfunksjonen er aktivert. De kan bare åpnes fra utsiden etter at hele bilen er opplåst.
- Ved ulykker som er kraftige nok til å utløse kollisjonsputer, vil barnesikringen på bakdøren låses opp automatisk.

## Nødåpning av bagasjelokket

Åpne det firkantede dekkelet over låsen fra innsiden av bagasjerommet, og bruk så fingrene for å trykke på knappen i hullet for å åpne bakluken.



## Vinduer



1. Laminert glass
2. Herdet glass

## Skjæreområde på bilen







### **ADVARSEL**

**Profesjonelt bergingsmannskap på bruke egnede verktøy som hydraulisk saks ved skjæring på bilen og bruke egnet verneutstyr for å unngå personskader.**

Hvis redningspersonalet må skjære bilen, må det brukes egnede redskaper. Høyspenningsområder og områder under høyt trykk på bilen skal ikke skjæres, som for eksempel kollisjonspute-relaterte komponenter, høyspenningskomponenter osv.

## 5. Lagret energi / væsker / gasser / faste stoffer

		12 V
		350 V

### Informasjon om e-drivlinjesystem

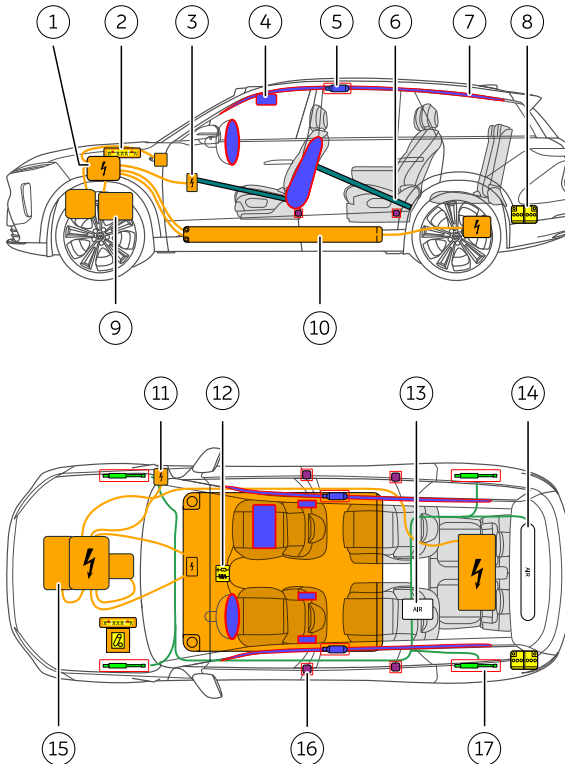

- |  |                                   |
|--|-----------------------------------|
| 1. Styreressystem for høyspenning            | 10. Høyspenningsbatteri           |
| 2. Nødutkoblingsplugg for høyspenning        | 11. Ladeport                      |
| 3. Høyspent elektrisk varmer for klimaanlegg | 12. Styreenhet for kollisjonspute |
| 4. Kollisjonspute                            | 13. Luftkompressor med høyt trykk |
| 5. Gassylinder for kollisjonsgardin          | 14. Gassylinder med høyt trykk    |
| 6. Strukturell forsterkning                  | 15. Kompressor for klimaanlegg    |
| 7. Kollisjonsgardin                          | 16. Sikkerhetsbeltestrammere      |
| 8. 12 V-batteri                              | 17. Luftfjær                      |
| 9. Drivmotor                                 |                                   |



## Høyspenningsbatteri

Bilen er utstyrt med et litium-ion-batteri med høy spenning. Vær forsiktig, slik at høyspenningsbatteriet ikke blir skadet når bilen løftes. Vær ekstra nøye med ikke å skade bunnplaten ved bruk av redningsverktøy.



### ADVARSEL

- Før høyspenningskomponenter repareres, demonteres eller monteres, må strømforsyningen kobles fra, og du må bekrefte at nødutkoblingsbryteren og 12 V-strømforsyningen er frakoblet. La bilen stå i ro i mer enn 5 minutter etter at strømforsyningen har blitt koblet fra.
- Personer uten tilsvarende kvalifikasjoner har ikke tillatelse til å utføre operasjoner på høyspenningskomponenter. Operatørene må bruke isolert verneutstyr som løsemiddelbestandige hansker som oppfyller kravene, og ikke ha noen metallgjenstander på kroppen.

## Drivmotor

Det elektriske drivsystemet står for bilens fremdrift. Det kan omdanne likestrømsenergi i høyspenningsbatteripakken til mekanisk dreiemoment på en kontrollerbar måte, og overføre det til hjulene for å drive bilen. I tillegg kan det elektriske drivsystemet, når bilen bremses, regenerere bremseenergi for å lade høyspenningsbatteripakken. Bilen er utstyrt med to elektriske drivsystemer, foran og bak. Det elektriske drivsystemet foran er montert på underrammen foran, og det elektriske drivsystemet bak er montert på underrammen bak.



## 12 V-batteri

12 V-batteriet står for strømtilførselen til kollisjonssikring, vinduer, låser, berøringsskjermer, bilens lys osv.

## Redde bilen med batterilekkasje



### ADVARSEL

**Hvis bilen har vært i en kollisjon som fører til at væske lekker ut av høyspenningsbatteriet, skal denne håndteres av profesjonelt redningsmannskap, som må bruke beskyttelsesmaske og løsemiddelbestandige hansker, og direkte kontakt med væsken må ikke forekomme.**

Lekkasje fra høyspenningsbatteriet kan medføre høy temperatur eller til og med brann. Derfor skal høyspenningsbatteriet kjøles ned før håndtering av lekket væske:

- Hvis det er en liten lekkasje, skal det brukes en absorberende pute for å absorbere væsken, og puten skal settes i en lukket beholder eller destrueres ved at den brennes.
- Ved stor lekkasje skal væsken behandles som farlige kjemikalier og sprøytes med kalsiumglukonatløsning.

### ADVARSEL

Hvis får lekket væske på kroppen, skal du prøve å ta av de kontaminerte klærne og øyeblikkelig vaske kroppsdelen med såpe og mye vann i 15 minutter, helt til kjemikalien er helt fjernet. Oppsøk medisinsk hjelp umiddelbart hvis dette ikke fører til noen forbedring eller hvis det oppstår ubehag.

## 6. I tilfelle brann



**BRUK STORE MENGDER VANN**



**GJENANTENNING AV BATTERI**



**IKKE SENK BILEN NED I VANN FOR Å SLUKKE BATTERIET**

### Redde bilen i brann



#### **ADVARSEL**

- Hvis bilen står i brann, skal du ikke direkte berøre noen deler av bilen. Dette må håndteres av profesjonelt redningsmannskap som bruker egnet verneutstyr.
- Gassen som lagres i sylindren for sidegardinen og høytrykkssylindren for luftfjering, kan varmes opp og utvides og kan eksplodere i miljøer med høye temperaturer. Vær derfor forsiktig før håndtering for å unngå personskader.

Hvis det oppstår en brann på bilen som ikke er i nærheten av høyspenningsbatteriet, kan et brannslukningsapparat brukes til å slukke brannen.

Hvis bilens høyspenningsbatteri tar fyr eller blir oppvarmet eller er bøyd, sprukket eller skadet, bruk store mengder vann eller vann blandet med skumslukningsmiddel (F500 anbefales) for å kjøle ned høyspenningsbatteriet, og batteriet skal deretter overvåkes i én time etter at det er fullstendig nedkjølt (noe som kan ta opptil 24 timer) for å sikre at batteritemperaturen ikke lenger vil stige før bilen lagres på åpent, flatt underlag med en 15-meters sikkerhetssone for å forhindre at uautorisert personell kommer nær bilen.



#### **ADVARSEL**

**Etter at brannen i høyspenningsbatteriet er håndtert med nedkjølingstiltak, må du være oppmerksom på faren for ny brann i høyspenningsbatteriet, for å unngå faremomenter under transport.**

## 7. I tilfelle nedsenkning i vann

### Redning av bilen i vann

#### ADVARSEL

Det anbefales at bilen ikke står i dypt vann (helst ikke at vannet overskrider batteriets grunnplate) over lang tid når bilen er i vann. Ellers kan det medføre skader på høyspenningskomponentene i bilen.

Under forutsetning av at bilens karosseri og understell ikke er skadet, vil det ikke være noen stor risiko for elektrisk støt som følge av at bilen har stått i vann i kort tid. Ved berging av en bil som har stått under vann skal imidlertid det profesjonelle redningsmannskapet bruke egnet verneutstyr og trekke bilen ut av

vannet, sikre isolert beskyttelse, åpne en dør for å koble fra strømmen til bilen, deretter rengjøre for merker etter vann inne i bilen og kontrollere med hensyn til elektrisk lekkasje før høyspenningskretsen kobles fra på vanlig måte.



#### ADVARSEL

**Ved håndtering av oversvømte biler kan alvorlige personskader eller til og med død inntreffe dersom hjelpemannskapet ikke bruker egnet verneutstyr.**

## 8. Tauing/transport/lagring

### LAGRE I SIKKER AVSTAND FRA ANDRE KJØRETØY!



### GJENANTENNING AV BATTERI



### Transportere en bil som har vært utsatt for en ulykke

#### ADVARSEL

- Denne bilen er ikke egnet for tauing med hjul på bakken. Ikke bruk et trekkjede til å taue bilen direkte.
- Når bilen er på snø, søle eller sand, eller når hjulene er låste og ikke roterer fritt, skal du ikke bruke en slepekrok til å taue bilen. Kontakt NIO-servicesenteret.

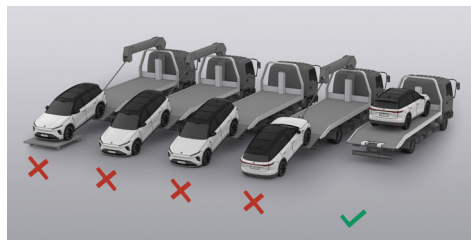

Hvis bilen må transporteres, må du tilkalle en bergingsbil med lasteplan. Slik taues og transporteres bilen:

1. Ta slepekroken ut av kjøretøysettet i bagasjerommet.

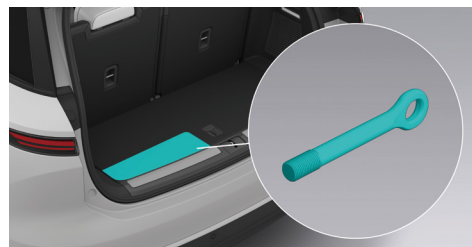

- Trykk inn nedre del av dekselet på slepekrokhuset foran for å åpne det (1 på figuren). Sett kroken i hullet, og skru den inn til den er godt festet (2 på figuren). Slepekroken bak (hvis aktuelt) monteres på samme måte som slepekroken foran.



- Slipp opp bremsepedalen mens bilen står i girstillingen P, gå til innstillingsiden fra kontrollfeltet nederst på midtdisplayet, trykk på **Kjøring/parkering > Nøytral modus**, og deretter vil bilens parkeringsbrems løses, og bilen kan taues.
- Slå av bilen før tauing. Slå på nødblinklyset. Kontroller at det ikke er personer i bilen, og lås hele bilen.
- Fest slepetauet i slepekroken og trekk bilen opp på lasteplanet.
- Når bilen er trukket opp på lasteplanet, må hjulene blokkeres med stoppeklosser og hjulstopper.
- Før bilen transporteres på lasteplanet, skal du gå ut av girstillingen N på midtdisplayet og deretter trykke på **Kjøring/parkering > Jekkemodus**. Dette gjør at du kan låse bilens nåværende fjæringshøyde, for å unngå potensielle skader fra humper på veien i løpet av transporten.

#### ADVARSEL

- Bare når det ikke finnes noen sikkerhetsrisikoer for bilen, kan bilen taues vekk fra stedet. Hvis bilens batteripakke er deformert, lekker væske eller slipper ut røyk, skal disse sikkerhetsrisikoene elimineres først.
- Hvis du ikke kan legge inn nøytralmodus på vanlig måte, kan du forsøke å starte 12 V-batteriet på nytt. Hvis parkeringsbremsen ikke kan frigjøres, kan bilen transporteres i så kort avstand som mulig ved hjelp av dekksklier eller hjulhengere.
- Ikke trykk ned bremsepedalen eller gasspedalen når du går ut av Nøytral modus på midtdisplayet.
- Når parkeringsbremsen frigjøres og bilen kan taues, er det fare for at bilen kan skli ned skråninger. Bruk om nødvendig en kombinasjon med stoppeklosser.



## 9. Viktig tilleggsinformasjon

### Må leses

Takk for at du valgte NIOs EL8-modell (heretter kalt "EL8"). EL8 er en smart elektrisk SUV. På din grønne reise med EL8 vil du få en sømløs og behagelig brukeropplevelse.

Før du tar fatt på reisen med EL8, anbefales det at du leser brukermanualen på midtdisplayet for å få all informasjonen du trenger om bruken av bilen. Denne Veiledningen tar bare for seg grunnleggende informasjon om bilen, tiltak ved utrykning og bergingstiltak som må utføres i nødssituasjoner. Detaljerte opplysninger om alle bilens funksjoner og egenskaper finner du i brukermanualen i midtdisplayet.

Innholdet i denne veiledningen skal ikke reproduseres eller modifiseres helt eller delvis uten rettslig og gyldig autorisasjon.

For å unngå svikt i bilens funksjoner eller personskader, skal bilens deler ikke modifiseres, justeres eller demonteres uten rettslig og gyldig autorisasjon.

Merker, logoer og bilder som brukes i denne veiledningen, er kun illustrerende, og innholdet er kun for referanse.

Følg alltid varselinformasjon i denne veiledningen for å bruke bilen på en sikker måte.

## Varselinformasjon



### **ADVARSEL**

**Dette innholdet er nært knyttet til personlig sikkerhet og må etterkommes. I motsatt fall kan det føre til personskade eller alvorlig ulykke.**

### **ADVARSEL**

Dette innholdet gir deg tips om hvordan du kan unngå skader på bilen eller annen eiendom.

### **NB**

Dette innholdet gir deg forslag om bedre bruk av bilen.

Hvis du har spørsmål om denne veiledningen, ber vi deg ringe NIOs direktetelefon eller logge inn på NIOs offisielle nettsted for å få siste versjon av brukermanualen for EL8.

Hvis du trenger hjelp i et nødstilfelle, ring NIOs direktetelefon.

## 10. Forklaring av bildesymboler

	Advarsel om høyspenning		Brannfarlig
	Advarsel		Farlig for menneskers helse
	Komponent i klimaanlegg		Akutt giftighet
	Elektrisk kjøretøy		Etsende stoffer
	Motorpanser		Gasser under trykk
	Bakluke		Ekspllosiv
	Bruk termisk infrarødt kamera		Bruk vann til å slukke brann



**INFORMATION FOR FIRST AND SECOND RESPONDERS**  
**EMERGENCY RESPONSE GUIDE**

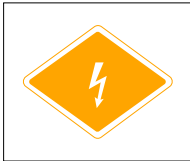

**NIO EL8**  
**ELECTRIC**

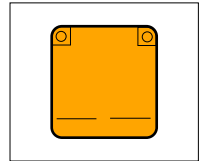



Do not dispose of vehicle keys in household trash.  
They contain materials that can be recycled.



Take the used battery to a recycling center or to your service center.

## ONLINE USER MANUAL

This guide provides the basic operating instructions of NIO EL8. For owners who want insights and detailed information about the features and functions of the car, an in-depth online manual is available in our official website.

## Contents

<b>0. Rescue sheet</b>	<b>Page 02</b>
<b>1. Identification / recognition</b>	<b>Page 02</b>
<b>2. Immobilisation / stabilisation / lifting</b>	<b>Page 08</b>
<b>3. Disable direct hazards / safety regulations</b>	<b>Page 11</b>
<b>4. Access to the occupants</b>	<b>Page 13</b>
<b>5. Stored energy / liquids / gases / solids</b>	<b>Page 18</b>
<b>6. In case of fire</b>	<b>Page 20</b>
<b>7. In case of submersion</b>	<b>Page 21</b>
<b>8. Towing / transportation / storage</b>	<b>Page 21</b>
<b>9. Important additional information</b>	<b>Page 23</b>
<b>10. Explanation of pictograms used</b>	<b>Page 25</b>

## 0. Rescue sheet

This Emergency Response Guide covers the NIO EL8 corresponding rescue sheet.

## 1. Identification / recognition



### **WARNING**

**Silent movement or instant restart capability exists until vehicle is fully shut down.**

### EL8 Information

Vehicle manufacturer	NIO
NIO hotline	Refer to the contact table
NIO official website	Refer to the contact table

The vehicle nameplate is located under the B-pillar on the right side.



The vehicle brand logo can be found in the following places:





## Instrumentation and Controls

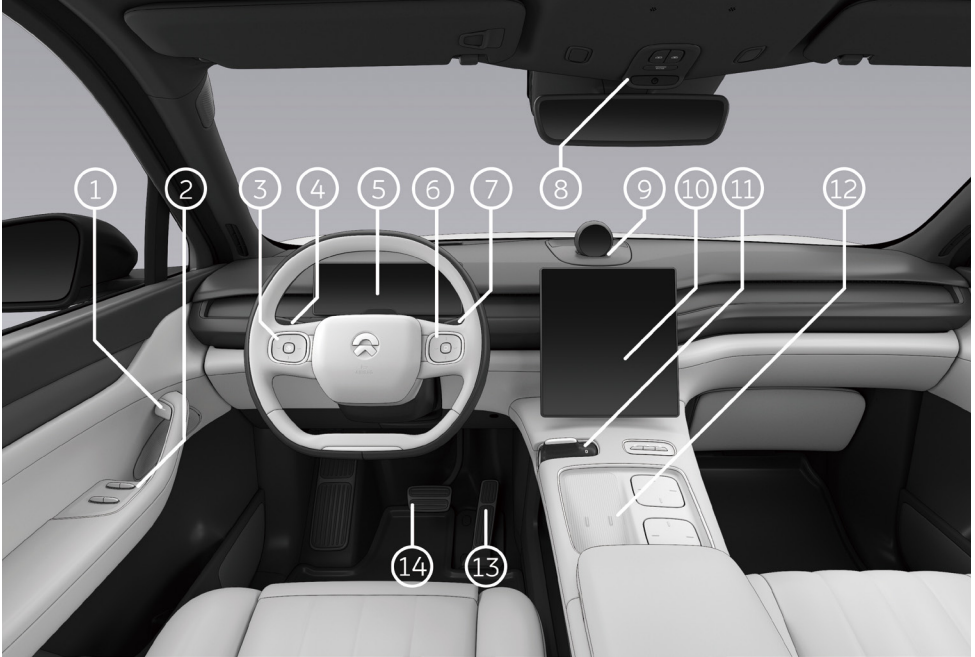







1. Electronic Switch for Inner Door Handles
2. Window Control Panel
3. Left Switches of Steering Wheel
4. Turn Light and Headlight Stalk
5. Digital Instrument Cluster Display
6. Right Switches of Steering Wheel
7. Wiper and Washer Stalk
8. Emergency Call and Reading Lights
9. NOMI Smart Assistant\*
10. Touchscreen Display

11. Gears and Central Control Panel
12. Central Control Wireless Charging Board
13. Accelerator Pedal
14. Brake Pedal

**\*Note:**

NOMI Mate is shown above

## Warning Sign Information

No.	Warning Sign Name	Warning Sign Diagram	Warning Sign Description
1	HV Warning Sign		<p>Danger! Do not touch HV components.</p>
2	HV Components Warning Sign 1		<p>Danger! HV Components. Do not touch HV components without wearing protective equipment to avoid electric shock! Only professionals are allowed to open the cover. Only after 5 minutes of power-off can the cover be opened.</p>
3	HV Components Warning Sign 2		<p>Danger! HV Components. Do not touch HV components without wearing protective equipment to avoid electric shock and high temperature burns! Only professionals are allowed to open the cover. Only after 5 minutes of power-off can the cover be opened.</p>
4	HV Battery Pack Warning Sign		<p>Precautions for using HV battery pack.</p>
5	HV Harness Sign		<p>The HV components of the vehicle are connected with orange HV harnesses. Do not touch the HV components without wearing protective equipment!</p>
6	Mutual compatibility identifiers used for charging the car		<p>Mutual compatibility identifiers to guide you charging the car are found in the car's charging port. When selecting the charging gun, you must make sure the identifier on the charging gun equals one of the identifiers found in the car's charging port, either C, K or L. Voltage ranges related to those identifiers are as follows:            C: AC ≤ 480 V            K: DC 50 V to 500 V            L: DC 200 V to 920 V</p>

## Vehicle Identification Number (VIN)

The vehicle identification number (VIN) is embossed under the floorboard beneath the front passenger seat.

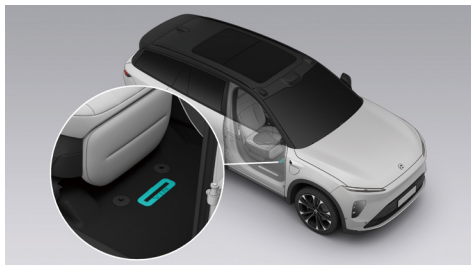

The vehicle identification number (VIN) can be found in the following places:

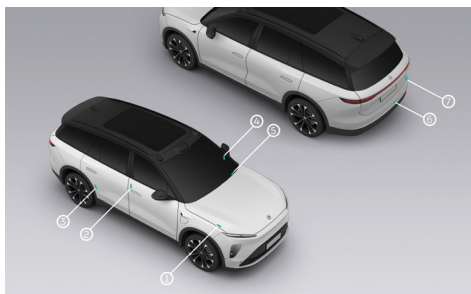

1. Inside the hood
2. On the right B-Pillar
3. Under the right rear door frame
4. On the left side of the instrument panel beam
5. Lower left corner of the front windshield
6. Above the rear floor
7. On the right side of the trunklid

You can also read the vehicle identification number (VIN) with a diagnostic tool (Second Generation NIO Diagnostic System (BD2)) that is compatible with the vehicle:

1. Connect the diagnostic tool to the vehicle diagnostic port, and turn on the diagnostic tool.

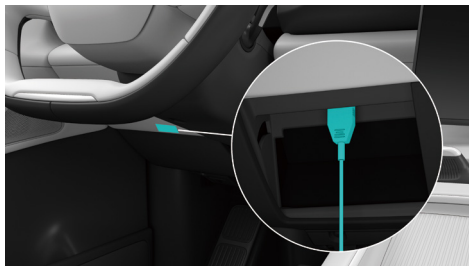

2. Start the diagnostic tool and log in to the main interface of the diagnostic tool.
3. The diagnostic tool will automatically read the vehicle identification number and display it on the current interface of the diagnostic tool.

## Microwave Window

There is a microwave window at the front windshield of the vehicle.

Your toll payment device can be installed here.

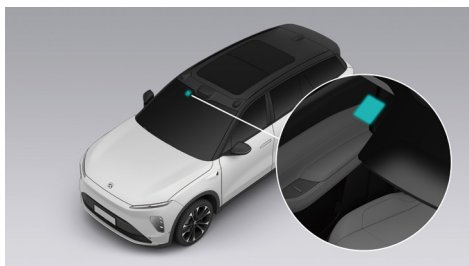

### Drive Motor Identification Mark

The front drive motor identification mark is located under the motor.

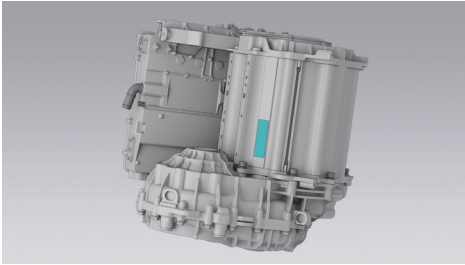

The rear drive motor identification mark is located on the lower left side of the motor.

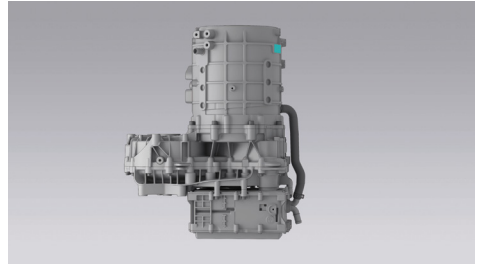

## 2. Immobilisation / stabilisation / lifting

### Set Up Warning Signs

In the event of an emergency, drive the vehicle to a safe area while ensuring safety, then depress the brake pedal to stop the vehicle; shift into P gear, and turn on the hazard warning light on the center console to alert the surroundings.



1. P gear switch
2. Hazard warning light

Open the cover at the bottom of the rear trunk's storage space, and inside you will see the vehicle kit, take out the warning triangle and reflective vest, put on the reflective vest and place the warning triangle within 50 to 100 meters behind the vehicle (when it's on an expressway, place it 150 meters behind the vehicle; when it's at night, place it 100 meters further than the normal distance; in the event of rain and fog, place it 200 meters behind the vehicle).

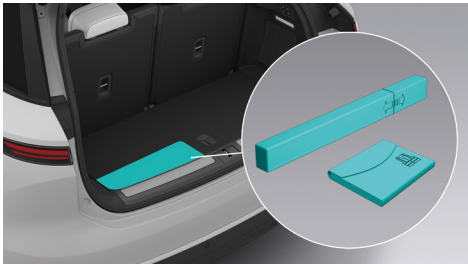

How to assemble the warning triangle:

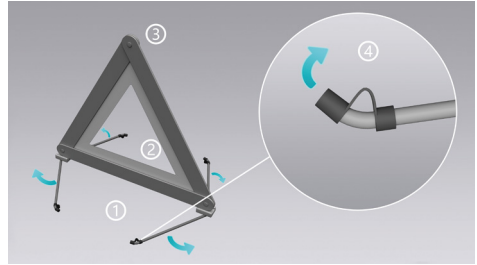

1. Unfold the bracket under the triangle.
2. Unfold the sides of the triangle.
3. Fasten the snap button on the top of the triangle.
4. Remove the soft rubber cover at the end of the support leg.

### CAUTION

Please be careful when opening the soft rubber cover to avoid the risk of cutting yourself.

### Call for Road Assistance





### WARNING

**If there is a risk of battery fire, the vehicle will automatically cut off the power, and a warning message will pop up on the instrument panel and center display. Leave the vehicle as soon as possible and call for rescue while ensuring safety of the surroundings.**

In the event of a severe accident, the eCall system can connect you to an appropriate PSAP (Public Safety Answering Point) via an audio link automatically if the vehicle safety system is triggered, or manually if you press the SOS button on the roof console.

The eCall in-vehicle system is activated by default. It is activated automatically when the activation level for seatbelt tensioners or airbags is reached in the event of a severe accident. The eCall in-vehicle system can also be activated manually, if needed. To activate the eCall manually, press the SOS button on the roof console for over 250 milliseconds and release the button within 10 seconds. To terminate the calling, press and release the SOS button again within five seconds after it is pressed the first time.

The backlight of the SOS button indicates the status of the emergency call. Solid green indicates the eCall system functions normally; lashing green indicates an emergency call is in progress; lashing red indicates the eCall system has a minor fault but can still be activated; solid red indicates the eCall system has a major fault and cannot be activated. In this case, you can find the fault notification on the center display, and contact NIO if needed.

### Tire Replacement

When the vehicle cannot be driven due to severe tire leakage, park the vehicle on a flat and solid road and put it in P gear, stay away from busy and congested roads, then put on your reflective vest and place the warning

triangle, turn on the hazard warning light, then contact NIO Service Center for a tire replacement.



### WARNING

- **When replacing tires, you need to choose new tires with the same specifications as the original tires. Tires with inconsistent specifications may affect the maneuverability of your vehicle and cause your vehicle to lose control.**
- **If anyone is in your vehicle, please do not jack your vehicle.**
- **Never jack your vehicle on an uphill, downhill or sloping road.**
- **Lift your vehicle only at the prescribed underbody jacking point.**
- **When jacking your vehicle, please do not place any objects on or under the jack.**
- **When jacking your vehicle for tire replacement, please ensure that nobody enters the area under the jacked vehicle. Otherwise, injury may occur as a result.**
- **The jack is only suitable for jacking your vehicle for tire replacement.**

How to replace the tire:

1. Have a jack and a spare tire of the right specification ready for the tire replacement.
2. Place a block in front of the tire diagonally to the flat tire to prevent the vehicle from sliding.
3. Go to the Settings interface from the control bar at the bottom of the center display, and tap Driving/Parking > Jack Mode. This will allow you to lock the

current suspension height of the vehicle, preventing any changes in the suspension height during the tire changing process.

4. Use the bolt cover remover in the vehicle kit to remove the bolt covers, and loosen the bolts counterclockwise with the wheel wrench.



### CAUTION

There is a special protective coating on the exterior of the rim. During the disassembly and assembly of bolts, tires or rims, the operating area of the rim shall be properly protected to prevent the surface of the rim from being accidentally scratched by hard objects.

5. Place the jack below the correct jacking spot on the vehicle.

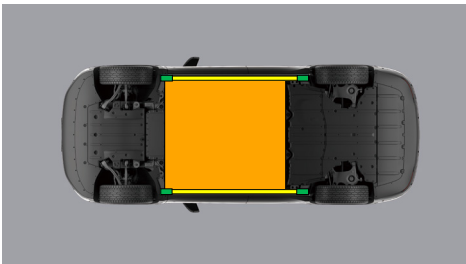

- Appropriate lifting points
- Appropriate points vehicle on side
- High voltage battery



### WARNING

**Ensure that the jack is placed at the correct jacking point. An incorrect jacking point will damage the vehicle or cause the vehicle to slip off the jack and result in personal injury.**

6. Jack the vehicle up to a tire changing height. As the jack touches the vehicle and jacks it up, double check to make sure that the jack is in the correct position.



7. Remove the wheel bolts and replace the tire. When installing the wheel, make sure the bolts are aligned with the mounting holes, and that the metal side of the wheel is in proper contact with the mounting surface.
8. After installing the wheel bolts, lower the vehicle completely to the ground (using the jack), then use a wrench to tighten all the bolts clockwise, and then use a torque wrench to tighten the vehicle bolts diagonally to the specified torque value.
9. Check the tire pressure after the tire is replaced, inflate to the specified tire pressure if necessary, then install the tire valve cap.
10. Put the tools, jack, and the flat tires away in a secure manner.

### 3. Disable direct hazards / safety regulations



#### WARNING

**Be aware that not every high voltage component is labelled. Always wear the appropriate PPE (Rubber insulated gloves / insulated rubber shoes / tools with insulating protective cover / goggles). Do not attempt to open the high voltage battery.**

#### Protective Equipment for Rescue Operations

The vehicle power system is driven by an HV battery. In case of severe collision, the HV power or battery fluid may leak; therefore, the vehicle rescue operation shall be performed by professional rescuers wearing the corresponding protective equipment to guarantee personal safety.



#### WARNING

**To avoid electric shock injury, please make sure that, when operating the vehicle, you do not carry any metal object (such as necklace, watch, etc.).**

#### Electrical Protection

Wear the following protective equipment to avoid injury from HV electric shock:

- Insulated rubber gloves (which can withstand a voltage above 500 V)
- Goggles
- Insulated rubber boots
- Tools with insulated protective cover

#### Chemical Protection

In case of battery leakage or potential risk of battery leakage, wear the following protective equipment to prevent injury to your skin and face:

- Protective mask
- Solvent resistant gloves

#### Cut off the High-voltage Circuit

To cut off the high-voltage circuit, first disconnect the emergency HV cut-off plug (located in the left area of the front trunk), and then disconnect the 12 V battery negative terminal (located in the left area of the rear trunk).

How to cut off the high-voltage circuit:

1. Pull the hood handle cover plate in the passenger compartment twice to release the hood.



2. Lift the hood.
3. Disconnect the emergency high-voltage cut-off plug to cut off the high-voltage supply circuit, remove the plug and keep it properly.



There are 2 ways to cut off the high voltage circuit:

### 1. Main Disabling Method

In case of emergency, cut the harness with tool to shutdown the high voltage circuit.

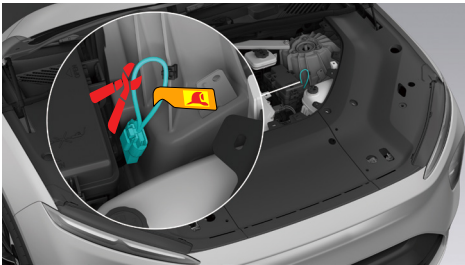
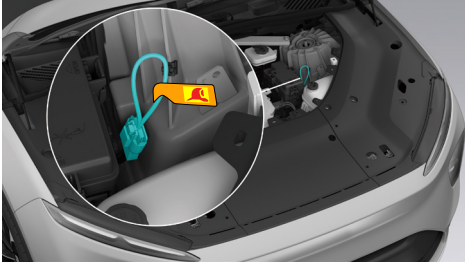
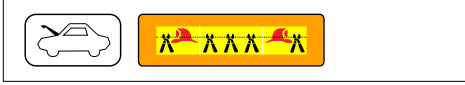

### 2. Alternative Method

In case of service operation or emergency, pull the connector position assurance out according to arrow direction, then disconnect the plug to cut off the high voltage circuit.

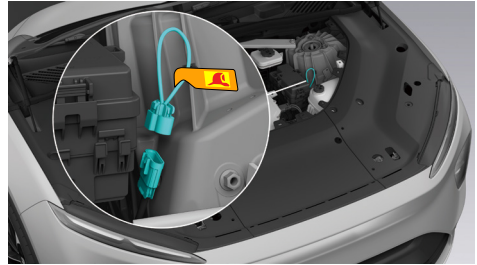

### Access to 12 V Battery

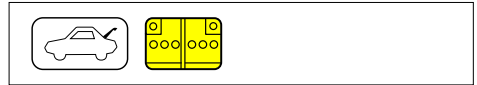

Disconnect the cable from the 12 V battery negative terminal, and wrap it with a protective layer after disconnection to prevent conduction due to accidental contact from occurring.



## Airbag

The vehicle airbag system includes frontal airbags and side airbags. The frontal airbags include front row head airbags, where the driver airbag is located inside the trim cover of the steering wheel, and the front passenger airbag is located at the ceiling; the side airbags include front row side airbags

(located on the outer side of the front seats, and the inner side of the driver's seat), and curtain airbags (located above the doors on both sides, in the ceiling area from the A-pillar to the C-pillar, where there are curtain airbag gas cylinders inside). The word "AIRBAG" is marked on the places where the airbag is placed to remind you that there is an airbag herein.

## 4. Access to the occupants



### Driver's Seat Adjustment

#### To Adjust the Seat Position via a Button



#### **1. Seat Cushion Front Inclination Adjustment**

Rotate the knob to adjust the seat cushion front inclination.

#### **Lateral Position of the Seat**

Toggle this button back and forth to move the seat forward or backward.

#### **Height of Seat**

To raise or lower the seat, toggle the center portion of this button up or down.

#### **Seat Cushion Length Adjustment**

To adjust the length of the seat cushion, press this button on the matching end.

#### **2. Backrest Adjustment**

Toggle the upper end of this button back and forth to adjust the reclining of the seat backrest.

#### **3. Lumbar Support Adjustment**

To adjust the lumbar support, press the up, down, left, or right button.

#### **Customizable Comfort Button**

Press the middle button to turn on or off the comfort function. Press and hold the middle button to save the seat's current comfort options.



## WARNING

- **Make sure there is a safe space around the seat and any rear children, passengers, pets, etc. before you make any adjustments to the seat (i.e. move the seat forward/backward, adjust the seat's height or backrest, etc.). Avoid the risk of crushing and bumping rear children, passengers, pets, etc.**
- **Before adjusting the seat (i.e. move the seat forward/backward, adjust the seat's height, backrest or leg support, etc.), confirm that there is enough safe space in the surroundings to avoid the risk of deformation and breakage due to squeezing or collision with the surrounding parts (foot rest, leg support, seat cup holder, armrest, etc.) during the seat adjustment.**
- **Be sure to adjust the driver seat, headrest and other parts while the vehicle is in parked status. While the vehicle is in motion, adjustments to the seat or other parts of the vehicle can pose safety risks.**
- **During the seat adjustment process (moving it forward or backward, adjusting the seat's height or backrest, etc.), avoid putting hands or other body parts in the seat's range of motion to prevent potential pinching or collision.**



## Opening the Hood with Power Trunklid

### Opening and Closing the Trunklid by Pressing the Button

When you carry the smart key, lightly press the pressure plate on the handle of the trunklid to open the trunklid.

Your vehicle is equipped with a one-button trunklid closing feature.

Press the button on the trunklid to automatically close and lock the trunklid, and you will hear a "click" to confirm the closure.

### Opening and Closing the Trunklid with the Center Display

Swipe right on the left edge of the center display to enter the Quick Settings page, then touch Rear Trunk to open the rear trunk.

### Opening and Closing the Trunklid with the Smart Key

Opening the trunklid: press and hold the trunklid button on the smart key, and the trunklid will open automatically.

Closing the trunklid: press and hold the trunklid button on the smart key, and the trunklid will close automatically.

### Door Handle

When the vehicle is fully unlocked, the outer door handles will pop up automatically, and you can open the door via sensing by gently touching the inside of the door handle.

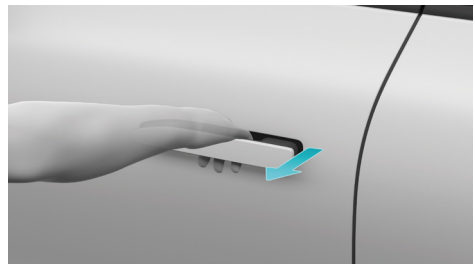

### Controlling the Movement of the Driver's Seat on the Center Display

You can control the movement of the driver's seat on the center display.

You can open the door from inside by pressing the electronic switch on the corresponding inner door handles. Press once if the door is unlocked, or press twice if the door is locked, then the corresponding door will pop open.

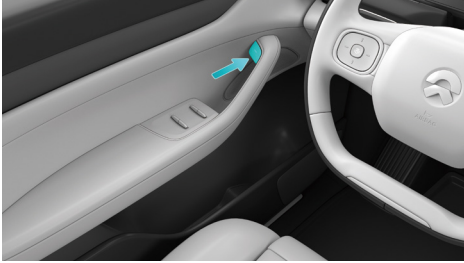

3. Hold the unfolded outer door handle with one hand while inserting the physical emergency key into the keyhole in the outer door handle with the other hand, and turn the key clockwise to unlock the driver's door.



4. To lock the vehicle, you can use the mechanical key to turn the groove in the keyhole on the side of the door to a vertical position. Once the door is closed, it will be locked.

### Emergency Unlocking from the Outside

When the vehicle cannot be unlocked from the outside by regular methods (smart key, keyless unlock, mobile app or NFC), you can use the physical emergency key to unlock the driver's door.

#### CAUTION

Please take the physical emergency key out of the vehicle and retain it for use in emergencies.

How to use the physical emergency key:

1. Toggle the slider on the physical emergency key, and pull out the metal key part of the emergency key.

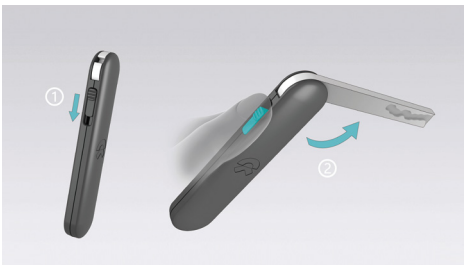

2. Press and hold the front part of the outer door handle of the driver's door to unfold the outer door handle.

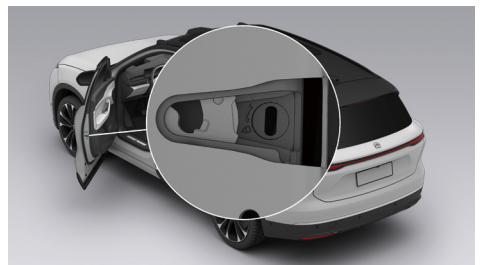

## CAUTION

If you want to use the smart key to lock the door after having unlocked the driver's door using the physical emergency key, you need to open and close the driver's door once to reset the door lock cylinder, so as to prevent the driver's door from being unlocked and to keep the vehicle secure.

## Open the Door from the Inside in an Emergency

When the whole vehicle is locked, if you need to open the door in an emergency (such as when the door handle electronic switch fails, or the vehicle is soaked in water), pull the mechanical switch off the inner door handle once to open the corresponding side door.



## CAUTION

- When the 12 V battery of the vehicle is low on power, the physical emergency key can only be used to unlock the door on the driver side. At such moments it cannot be used to unlock the whole vehicle. The other doors can only be unlocked and opened by pulling the mechanical switch for the inner door handle.
- Neither rear door can be opened from inside when the Child-Protection Lock function is enabled. They can only be opened from outside once the whole vehicle is unlocked.
- In the event of an accident that is of sufficient gravity to trigger airbag deployment, the child-protection lock on the rear door will unlock automatically.

## Emergency Opening of Trunklid

Open the square block above the latch from the inside of the rear trunk, and then use your fingers to toggle the button in the hole to open the trunklid.



## Windows



1. Laminated glass
2. Tempered glass

## Vehicle Cutting Area













### **WARNING**

**Professional rescuers must use appropriate tools such as hydraulic cutter when cutting a vehicle, and wear appropriate personal protective equipment to avoid severe personal injury.**

If cutting is required during rescue, appropriate tools should be used. The high-voltage and high-pressure areas of the vehicle shall not be cut, such as airbag-related components, high-voltage components, etc..

## 5. Stored energy / liquids / gases / solids

	  	12 V
	    	350 V

### E-Powertrain System Information

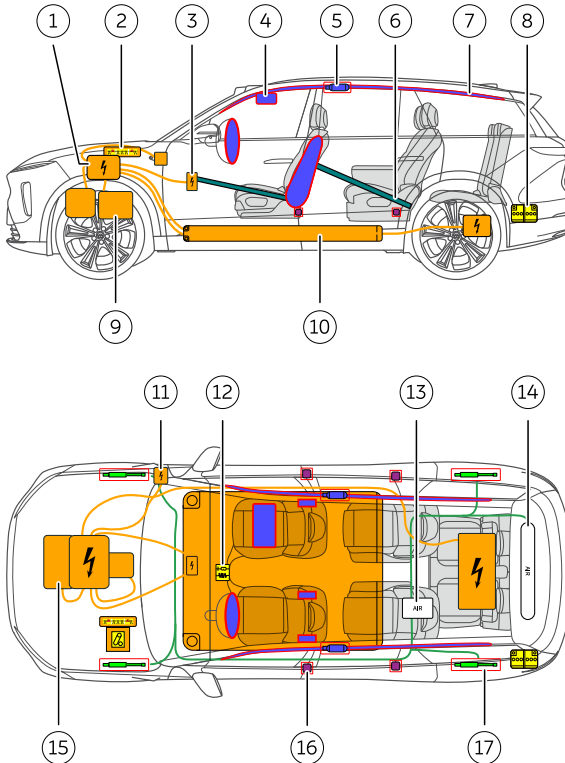

1. High voltage control system
2. Emergency HV cut-off plug
3. Air conditioning HV electric heater
4. Airbag
5. Curtain airbag gas cylinder
6. Structural reinforcement
7. Curtain airbag
8. 12 V battery
9. Drive motor

10. High voltage battery
11. Charge port
12. Airbag control unit
13. High-pressure air pump
14. High-pressure gas cylinder
15. Air conditioning compressor
16. Seat belt pre-tensioners
17. Air spring



## High Voltage Battery

The vehicle is equipped with a lithium-ion high voltage battery. Be careful not to damage the high voltage battery when lifting the vehicle. Take extra care not to break the bottom plate when using rescue tools.



### WARNING

- **Before repairing, removing and installing high-voltage components, disconnect the power supply, and confirm that the emergency cut-off switch and 12 V power supply have been disconnected. After the power supply is disconnected, let the vehicle stand still for more than 5 minutes.**
- **The personnel without corresponding qualifications are not allowed to operate high-voltage components; the operators must wear insulated protective equipment such as solvent resistant gloves that meet the requirements, without carrying any metal objects.**

## Drive Motor

The electric drive system is responsible for the power output of the vehicle, which can convert the DC energy of the high voltage battery pack into mechanical torque in a controllable way, and transmit it to the wheels to drive the vehicle. In addition, in the braking state, the electric drive system can also regenerate braking energy to charge the high voltage battery pack. The vehicle is equipped with two electric drive systems, of which the front electric drive system is installed on the front sub-frame, and the rear electric drive system is installed on the rear sub-frame.



## 12 V Battery

The 12 V battery powers the SRS, windows, locks, touchscreens, vehicle lighting, etc.

## Rescuing the Vehicle with Battery Leakage



### WARNING

**In case the vehicle falls into a collision accident and causes fluid leakage of the high-voltage battery, it shall be handled by professional rescue personnel, who must wear protective mask and solvent isolation gloves, and must not touch the liquid directly.**

The leakage of HV battery may cause a high temperature or even a fire; therefore, please cool down the HV battery before dealing with the leaked liquid:

- In case of minor leakage, use an absorbent pad to adsorb the liquid and place it in a closed container, or dispose of it by incineration.
- In case of severe leakage, treat the liquid as a hazardous chemical, and splash calcium gluconate solution to deal with it.

### CAUTION

If the human body accidentally comes into contact with the leaked liquid, try to remove the contaminated clothing and immediately wash it with soap and plenty of water for 15 minutes, until no chemical remains. If there is no improvement or uncomfortable symptom occurs, seek medical attention immediately.



## 6. In case of fire



USE LARGE AMOUNTS OF WATER



BATTERY RE-IGNITION!



DO NOT SUBMERGE VEHICLE TO EXTINGUISH BATTERY

### Rescuing the Vehicle on Fire



#### WARNING

- In case the vehicle is in fire, do not directly touch any part of the vehicle. It shall be operated by professional rescue personnel wearing proper protective equipment.
- The gas stored in the cylinder of side curtain and the high-pressure cylinder of air suspension may be heated to expand and explode in a high-temperature environment; therefore, please be careful before the operation to avoid personal injury.

If the vehicle catches a fire that does not touch upon the HV battery, the fire extinguisher can be used to put out the fire.

If the vehicle's HV battery catches a fire or gets heated, or is even bent, ruptured, or damaged, use a large amount of water or water mixed with foam extinguishing agent (with F500 recommended) to cool down the HV battery, and then monitor the battery for another one hour after it has cooled down completely (which may take up to 24 hours) to ensure that the battery temperature will no longer rise before storing the vehicle in an open, flat ground with a 15-meter safety zone set to prevent unauthorized personnel from approaching the vehicle.



#### WARNING

After the high-voltage battery on fire is handled with cooling measures, be aware of the risk of re-burning of the high-voltage battery to avoid danger during transportation.

## 7. In case of submersion

### Rescuing the Vehicle in Water

#### CAUTION

It is recommended not to stay in deep water (preferably not exceeding the battery base plate) for a long time when the vehicle is wading. Otherwise, it may cause damage to the high-voltage components of the vehicle.

On the premise that the vehicle body and chassis are not damaged, there will be no greater risk of electric shock caused by its immersion in water for a short time. However, when dealing with the submerged vehicle, the professional rescuers shall wear appropriate rescue protective equipment

to pull the vehicle out of the water while ensuring insulated protection, open a door to power off the vehicle, then clean up the water marks inside the vehicle, and check for electric leakage before cutting off the high-voltage circuit normally.



#### WARNING

**When dealing with flooded vehicles, if rescue personnel do not wear appropriate protective rescue equipment, serious injury or even death can occur as a result.**

## 8. Towing / transportation / storage

**STORE AT SAFE DISTANCE FROM OTHER VEHICLES!**



**BATTERY RE-IGNITION!**



### Towing a Vehicle that had an Accident

#### CAUTION

- This vehicle is not suitable for traction with wheels on the ground. Do not use a traction chain to tow the vehicle directly.
- When the vehicle is on snow, mud, or sand, or when the wheels are locked and unable to rotate freely, do not use a towing hook to tow the vehicle. Please contact the NIO service center.

If you need the vehicle to be towed, please call a flatbed trailer to transport the vehicle. How to tow a vehicle:

1. Take out the hitch from the vehicle kit in the rear trunk.

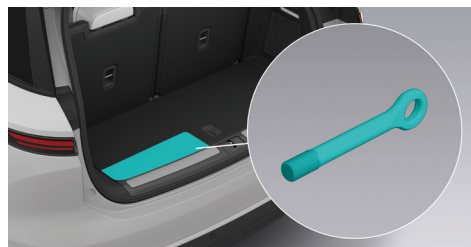
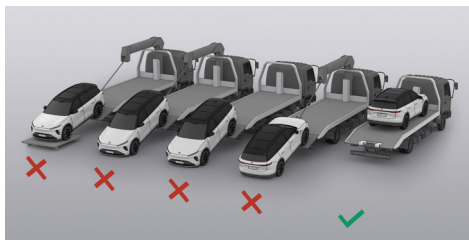

2. Press the lower end of the front towing flap of the vehicle to open it (1 in the figure), insert the hitch into the hole and rotate until the hitch is firmly seated (2 in the figure). The rear hitch (if present) is installed in the same way as the front hitch.



3. Depress the brake pedal while the vehicle is in the P gear, go to the Settings page from the control bar at the bottom of the center display, tap **Driving/Parking > Neutral Mode**, then the vehicle will be released from the parking brake and can be towed.
4. Power the vehicle off before towing, turn on the hazard warning light, make sure that there is no one in the vehicle and lock the entire vehicle.
5. Install the tow chain on the hitch and slowly tow the vehicle onto the flatbed.

6. After the vehicle is towed to the designated location on the flatbed, use brake stops and wheel straps to fix the tires.
7. Before transporting the vehicle on the flatbed, exit the N gear on the center display, then tap **Driving/Parking > Jack Mode**. This will allow you to lock the current vehicle suspension height, preventing potential damage caused by bumps during transportation.

#### CAUTION

- Only when there is no safety risk to the vehicle can it be towed away from the site. If the vehicle battery pack is deformed, leaking liquid, or emitting smoke, safety risks shall be eliminated first.
- If you are unable to enter the Neutral mode normally, you can try restarting the 12 V battery. If the parking brake cannot be released, the vehicle can be transported in as short a distance as possible by using tire slides or wheeled trailers.
- Do not depress the brake pedal or accelerator pedal hard while exiting the Neutral Mode on the center display.
- When the parking brake is released and the vehicle can be towed, there is a risk that the vehicle may slide down on a slope. If necessary, please use brake wedges in conjunction.

## 9. Important additional information

### Must Read

Thank you for choosing NIO's EL8 model (hereinafter referred to as "EL8"). EL8 is a smart electric SUV. During your green journey with EL8, you will get a seamless and considerate user experience.

Before starting your journey with EL8, it is recommended that you read the User Manual from the center display to get all the information you need to use the vehicle. This Guide only covers the basic information of the vehicle, emergency response measures, and the corresponding rescue measures. For detailed information on all vehicle features, please refer to the User Manual from the center display.

The contents of this guide shall not be reproduced or modified in whole or in part without legal and valid authorization.

To avoid failure of the vehicle's function or personal injury, vehicle parts shall not be modified, adjusted or dismantled without legal and valid authorization.

The labels, logos and pictures used in this guide are for illustration purposes only, and the content is for reference only.

Please strictly follow the warning information in this guide to use your vehicle more safely.

## Warning Information



### **WARNING**

**This content is closely related to personal safety and must be complied. Failure to comply may lead to personal injury or serious accident.**

### **CAUTION**

This content gives you tips on how to avoid possible vehicle damage or property damage.















### **NOTE**

This content gives you suggestions for better use of your vehicle.

If you have any questions about this guide, please call the NIO hotline, or log on to the NIO official website to obtain the latest version of the EL8 User Manual.

If you need assistance in an emergency, please call the NIO hotline.

## 10. Explanation of pictograms used

	Warning high voltage		Flammable
	Caution		Hazardous to the human health
	Air-conditioning component		Acute toxicity
	Electric vehicle		Corrosives
	Bonnet		Gases under pressure
	Boot		Explosive
	Use thermal Infrared camera		Use water to extinguish the fire