

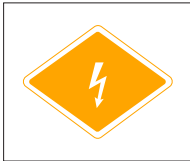

**INFORMATIONEN FÜR ERSTHELFER UND
RETTUNGSKRÄFTE – RETTUNGSLEITFADEN**

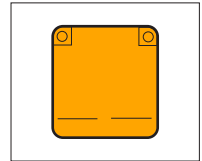

**NIO EL6
ELEKTROFAHRZEUG**





Fahrzeugschlüssel nicht im Hausmüll entsorgen.
Sie enthalten recycelbare Materialien.



Die Altbatterie in einem Recyclingcenter oder in Ihrem Servicecenter abgeben.

ONLINE-BETRIEBSANLEITUNG

Diese Anleitung enthält die grundlegenden Anweisungen zum Betrieb des NIO EL6. Für Besitzer, die ausführliche Informationen zu den Merkmalen und Funktionen des Fahrzeugs wünschen, steht auf unserer offiziellen Website eine umfassende Online-Betriebsanleitung zur Verfügung.

Inhalt

0. Rettungskarte	Seite 02
1. Identifizierung/Erkennung	Seite 02
2. Wegfahrsicherung/Stabilisierung/Anheben	Seite 08
3. Beseitigen direkter Gefahren/Sicherheitsvorschriften	Seite 11
4. Zugang zu den Insassen	Seite 13
5. Gespeicherte Energie/Flüssigkeiten/Gase/Feststoffe	Seite 18
6. Im Brandfall	Seite 20
7. Bei Eintauchen/Untertauchen	Seite 21
8. Abschleppen/Transport/Lagerung	Seite 21
9. Wichtige zusätzliche Informationen	Seite 23
10. Erklärung der verwendeten Piktogramme	Seite 25

0. Rettungskarte

Dieser Rettungsleitfaden bezieht sich auf die entsprechende Rettungskarte für den NIO EL6.

1. Identifizierung/Erkennung



WARNUNG

Solange das Fahrzeug nicht komplett abgeschaltet ist, kann es sich geräuschlos bewegen oder ohne vorherige Anzeichen neu gestartet werden.

Informationen zum EL6

Fahrzeughersteller	NIO
NIO-Hotline	Siehe Kontaktangaben
Offizielle Website von NIO	Siehe Kontaktangaben

Sie finden das Typenschild des Fahrzeugs im unteren Bereich der rechten B-Säule.

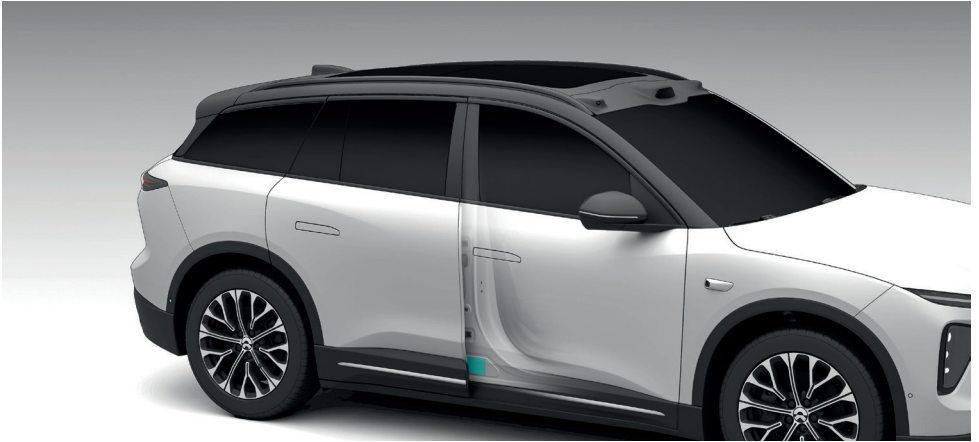

Das Markenlogo des Fahrzeugs ist an den folgenden Positionen zu finden:

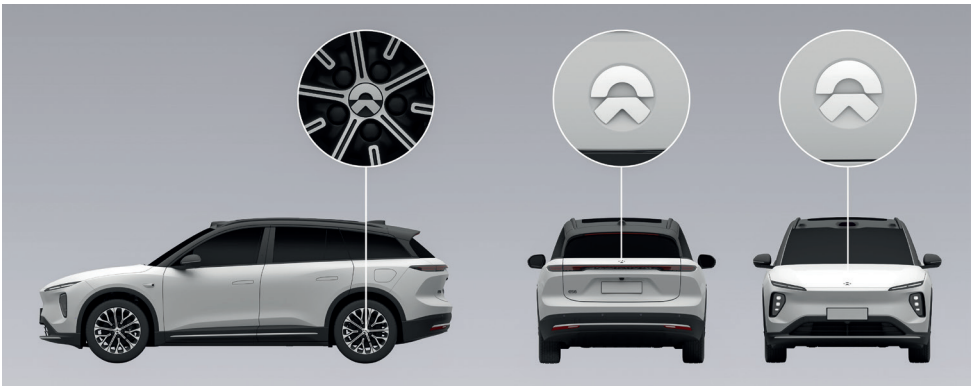

Instrument und Bedienelemente

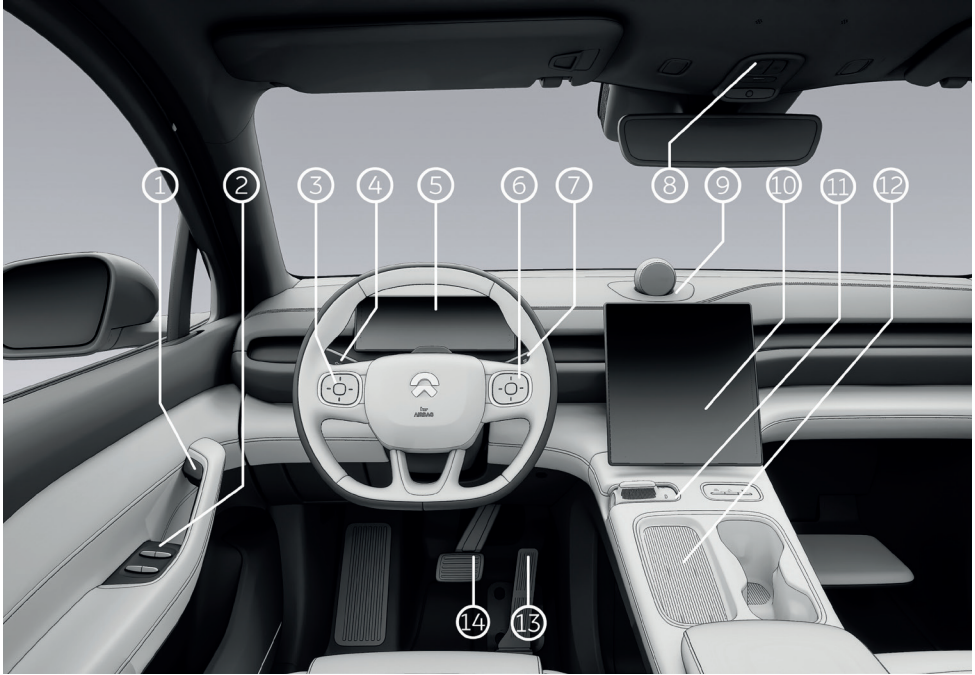







1. Elektronischer Schalter für Türinnengriffe
2. Fensterheberbedienfeld
3. Linke Lenkradschalter
4. Bedienhebel für Blinker und Beleuchtung
5. Digitaldisplay Kombiinstrument
6. Rechte Lenkradschalter
7. Bedienhebel für Scheibenwischer und -waschanlage
8. Notruf und Leseleuchten
9. NOMI Smart Assistant*
10. Touchscreen-Display

11. Gangschaltung und Bedienfeld Mittelkonsole
12. Kabelloses Ladepad in der Mittelkonsole
13. Fahrpedal
14. Bremspedal

* Hinweis:
NOMI Mate ist oben abgebildet

Hinweise zu den Warnsymbolen

Nr.	Bezeichnung des Warnsymbols	Diagramm Warnsymbole	Beschreibung des Warnsymbols
1	Warnsymbol HV		Gefahr! HV-Bauteile nicht berühren!
2	Warnsymbol 1 HV-Bauteile		Gefahr! HV-Bauteile. Zur Vermeidung von Stromschlägen HV-Bauteile nicht ohne angelegte Schutzausrüstung berühren! Die Abdeckung darf nur von Fachleuten geöffnet werden! Die Abdeckung kann erst nach 5 Minuten Stromabschaltung geöffnet werden!
3	Warnsymbol 2 HV-Bauteile		Gefahr! HV-Bauteile. Zur Vermeidung von Stromschlägen und Hochtemperatur-Verbrennungen HV-Bauteile nicht ohne angelegte Schutzausrüstung berühren! Die Abdeckung darf nur von Fachleuten geöffnet werden! Die Abdeckung kann erst nach 5 Minuten Stromabschaltung geöffnet werden!
4	Warnsymbol HV-Batteriepaket		Vorsichtsmaßnahmen in Bezug auf die Nutzung des HV-Batteriepakets.
5	Symbol HV-Kabelsatz		Die HV-Bauteile des Fahrzeugs sind mit orangefarbenen HV-Kabelsätzen verbunden. Die HV-Bauteile nicht ohne angelegte Schutzausrüstung berühren!
6	Kompatibilitätskennzeichnungen für das Laden des Fahrzeugs		Die Kompatibilitätskennzeichnungen geben Auskunft über kompatible Ladeausrüstungen und sind am Ladeanschluss des Fahrzeugs zu finden. Bei Auswahl des Ladesteckers muss sichergestellt werden, dass die Kennzeichnung am Ladestecker mit der Kennzeichnung am Ladeanschluss des Kabels übereinstimmt. Mögliche Kennzeichnungen sind C, K und L. Diese Kennzeichnungen entsprechen den folgenden Spannungsbereichen: C: AC (Wechselspannung) ≤ 480 V K: DC (Gleichspannung), 50 V bis 500 V L: DC (Gleichspannung), 200V bis 920V

Fahrzeugidentifikationsnummer (VIN)

Die Fahrzeugidentifikationsnummer (VIN) ist am Boden unter dem Beifahrersitz aufgebracht.

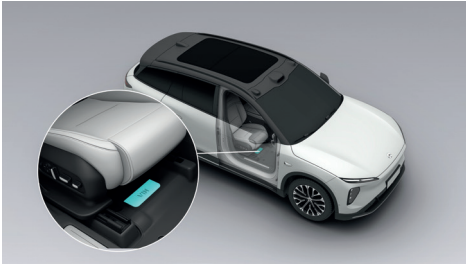

Die Fahrzeugidentifikationsnummer (VIN) ist außerdem an folgenden Positionen zu finden:

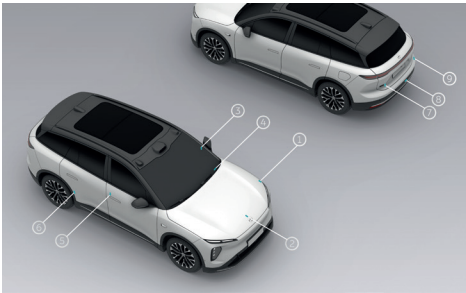

1. Im Motorraum
2. Oberer Bereich am Ende des Frontantriebsmotors
3. Links am Träger der Instrumententafel
4. Untere linke Ecke der Frontscheibe
5. Rechts an der Karosserie unter der B-Säule
6. Unterer Bereich des rechten hinteren Türrahmens
7. Oberer Bereich am Ende des Heckantriebsmotors
8. Über dem Heckboden
9. Rechts an der Heckklappe

Außerdem können Sie die Fahrzeugidentifikationsnummer (VIN) mit einem mit dem Fahrzeug kompatiblen Diagnosegerät (NIO-Diagnosesystem der zweiten Generation (BD2)) auslesen:

1. Schließen Sie das Diagnosegerät an die Diagnoseschnittstelle des Fahrzeugs an und schalten Sie es ein.

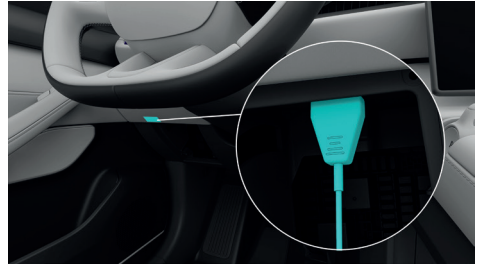

2. Starten Sie das Diagnosegerät und melden Sie sich an der Hauptbenutzeroberfläche des Diagnosegeräts an.
3. Das Diagnosegerät liest die Fahrzeugidentifikationsnummer automatisch aus und zeigt sie auf der aktuellen Benutzeroberfläche des Diagnosewerkzeugs an.

Fenster für Mikrowellensender

In der Frontscheibe des Fahrzeugs befindet sich ein Fenster für Mikrowellensender. An dieser Stelle kann ein Gerät zur elektronischen Mautzahlung montiert werden.

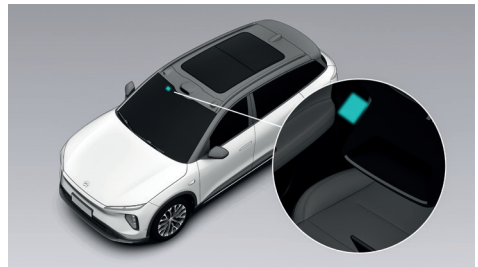

Typenschilder Antriebsmotor

Das Typenschild des Frontantriebsmotors befindet sich unter dem Motor.

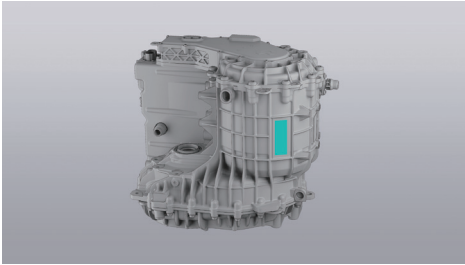

Das Typenschild des Heckantriebsmotors befindet sich an der Unterseite des Motors.

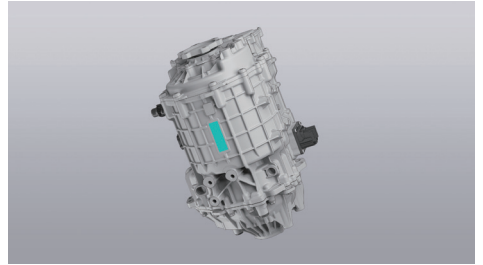

2. Wegfahrsicherung/Stabilisierung/Anheben

Aufstellen des Warndreiecks

In einem Notfall fahren Sie das Fahrzeug unter Beachtung der Sicherheit in einen sicheren Bereich, drücken zum Anhalten auf das Bremspedal, stellen den Wählhebel auf P und schalten an der Mittelkonsole die Warnblinkanlage ein, um die Umgebung zu warnen.



1. Schalter Parkstellung
2. Warnblinker

Öffnen Sie die Abdeckung des Staufachs im Kofferraumboden. Darunter finden Sie Warnweste und Warndreieck. Entnehmen Sie beides, ziehen Sie die Warnweste über und stellen Sie das Warndreieck 50 bis 100 Meter hinter dem Fahrzeug auf (an Schnellstraßen 150 Meter hinter dem Fahrzeug; nachts 100 Meter weiter als im normalen Abstand; bei Regen oder Nebel 200 Meter hinter dem Fahrzeug).

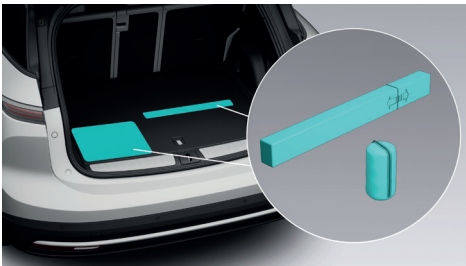

Montage des Warndreiecks:

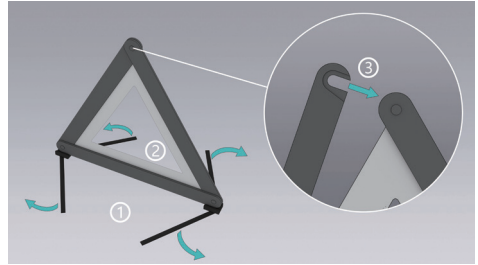

1. Klappen Sie den Ständer unten am Warndreieck aus.
2. Klappen Sie die beiden Seiten des Dreiecks aus.
3. Schließen Sie den Druckknopf oben am Warndreieck.

Pannenhilfe rufen

Stellen Sie bei Unfällen, wie Kollisionen mit Fahrzeugen, Wassereindringung, Batteriepaketbränden usw. das Warndreieck auf, verlassen Sie das Fahrzeug unter Beachtung der Umgebungssicherheit und Einhaltung eines gewissen Sicherheitsabstands (mehr als 15 Meter) so bald als möglich und rufen Sie die NIO-Hotline für die Pannenhilfe an. Das Pannenhilfe-Team wird kommen, um Ihnen so bald als möglich zu helfen.



WARNUNG

Bei Gefahr eines Batteriebrands wird das Fahrzeug automatisch ausgeschaltet. Am Kombiinstrument und im Zentralsdisplay wird eine Warnmeldung angezeigt. Bitte verlassen Sie das Fahrzeug so bald als möglich unter Beachtung der Sicherheit der Umgebung und rufen Sie den Rettungsdienst.

Wenn das Fahrzeug über eine Netzverbindung verfügt, können Sie die SOS-Taste an der Dachkonsole drücken (einmal lang oder zweimal kurz), um die Pannenhilfe zu rufen. Sie können den Anruf innerhalb von 8 Sekunden nach Drücken der SOS-Taste am Center-Display wieder abbrechen. Die Hintergrundbeleuchtung der SOS-Taste zeigt den Status der Notruffunktion an: Grün bedeutet, dass die Notruffunktion verfügbar ist. Blinkt die Hintergrundbeleuchtung grün, heißt das, dass die Pannenhilfe gerufen wird. Ein dauerhaft leuchtendes oder blinkendes rotes Licht bedeutet, dass die Notruffunktion nicht verfügbar ist; in diesem Fall müssen Sie umgehend das NIO-Servicecenter kontaktieren.



BESCHREIBUNG

Wenn das Fahrzeug mit dem Netzwerk verbunden ist und bei einem Unfall der Airbag oder Sicherheitsgurtstraffer ausgelöst wird, ruft das Fahrzeug automatisch einen Rettungsdienst, um Ihr Leben zu schützen.

Radwechsel

Wenn das Fahrzeug wegen eines starken Reifenluftverlusts nicht mehr gefahren werden kann, stellen Sie es auf ebenem und festem Untergrund ab und schalten Sie das Getriebe in die Park-Stellung. Achten Sie bei stark befahrenen und verstopften Straßen auf ausreichend Abstand. Ziehen Sie Ihre Warnweste über und stellen Sie das Warndreieck auf, schalten Sie die Warnblinkanlage ein und wenden Sie sich dann zwecks Radwechsel an das NIO-Servicecenter.



WARNUNG

- **Bei einem Reifenwechsel sind neue Reifen mit denselben technischen Daten wie die Originalreifen zu wählen. Die Mischbereifung mit unterschiedlichen Reifen kann die Manövrierbarkeit Ihres Fahrzeugs beeinträchtigen und zum Verlust der Kontrolle über das Fahrzeug führen.**
- **Achten Sie bei zum Reifenwechsel angehobenen Fahrzeug darauf, dass sich keine Personen oder Körperteile von Personen unter dem angehobenen Fahrzeug befinden. Anderenfalls kann es zu Verletzungen kommen.**
- **Heben Sie das Fahrzeug niemals an, wenn sich Personen im Fahrzeug befinden.**
- **Heben Sie das Fahrzeug ausschließlich an den dafür vorgesehenen Hebepunkten am Unterboden an.**
- **Platzieren Sie zum Anheben des Fahrzeugs keine Objekte auf oder unter dem Wagenheber.**
- **Heben Sie das Fahrzeug niemals an einem Anstieg bzw. Gefälle oder in einem Kurvenbereich an.**
- **Der Wagenheber eignet sich ausschließlich zum Anheben des Fahrzeugs für einen Reifenwechsel.**

Radwechsel:

1. Legen Sie einen Wagenheber und ein geeignetes Ersatzrad für den Radwechsel bereit.
2. Legen Sie einen Keil unter das Rad diagonal zum Rad mit dem beschädigten Reifen, um ein Verrutschen des Fahrzeugs zu verhindern.
3. Entfernen Sie die Schraubenabdeckungen mit dem Abzieher aus dem Wagenwerkzeug und drehen Sie die Schrauben mit dem Radschraubenschlüssel nach links, um sie zu lösen.

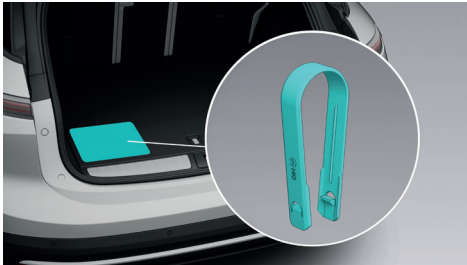



VORSICHT

Die Felge ist mit einer speziellen Schutzbeschichtung überzogen. Während der Demontage bzw. Montage von Radschrauben, Reifen oder Felgen ist der Arbeitsbereich an der Felge entsprechend zu schützen, um ein Zerkratzen der Felgenoberfläche durch harte Gegenstände zu verhindern.

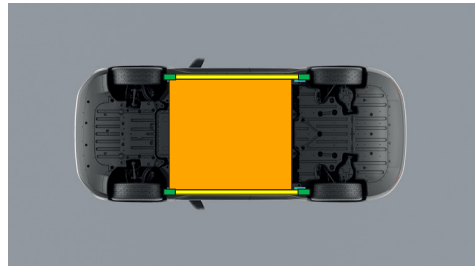
4. Platzieren Sie den Wagenheber unter dem korrekten Hebeplatz des Fahrzeugs.



-  Geeignete Hebeplätze
-  Geeignete Hebeplätze an der Fahrzeugseite
-  Hochvoltbatterie



WARNUNG

Achten Sie darauf, dass der Wagenheber am richtigen Aufnahmepunkt positioniert ist. Ein falscher Aufnahmepunkt hat zur Folge, dass das Fahrzeug beschädigt wird oder vom Wagenheber rutscht, was zu Körperverletzungen führen kann.

5. Heben Sie das Fahrzeug so weit an, dass die das Rad wechseln können. Wenn der Wagenheber am Fahrzeug ansetzt und es anhebt, überprüfen Sie nochmals, dass er das Fahrzeug an der korrekten Position berührt.



6. Entfernen Sie die Radschrauben und wechseln Sie das Rad. Achten Sie beim Anbringen des Ersatzrads darauf, dass sich die Radschrauben über den Montage- löchern befinden und die Metallfläche der Felge ordnungsgemäßen Kontakt mit der Montageoberfläche aufweist.
7. Senken Sie das Fahrzeug nach dem An- bauen der Radbolzen wieder vollständig auf den Boden ab (mit dem Wagenheber) und drehen Sie mit einem Schrauben- schlüssel alle Bolzen nach rechts. Ziehen Sie dann mit einem Drehmomentschlüssel die Fahrzeugbolzen diagonal mit dem vorgegebenen Anzugsmoment fest.
8. Überprüfen Sie den Reifendruck des Ersatzrads, pumpen Sie es bei Bedarf auf den angegebenen Reifendruck auf und bringen Sie anschließend die Kappe am Reifenventil an.
9. Verstauen Sie Werkzeug, Wagenheber und beschädigtes Rad sicher im Fahrzeug.

3. Beseitigen direkter Gefahren/Sicherheitsvorschriften



WARNUNG

Beachten Sie, dass nicht alle Hochspannungsbauteile gekennzeichnet sind. Immer eine geeignete PSA tragen (isolierte Gummihandschuhe und -schuhe, Werkzeug mit isolierenden Schutzabdeckung, Schutzbrille). Versuchen Sie nicht, die Hochvoltbatterie zu öffnen.

Schutzausrüstung für Rettungsmaßnahmen

Das Fahrzeugstromsystem wird von einer HV-Batterie versorgt. Bei einem starken Aufprall kann die HV-Stromversorgung unterbrochen werden oder Batterieflüssigkeit auslaufen. Deshalb muss die Bergung des Fahrzeugs von Rettungsfachkräften durchgeführt werden, welche die entsprechende Schutzausrüstungen tragen müssen, um die persönliche Sicherheit zu gewährleisten.



WARNUNG

Um Verletzungen durch Stromschlag zu vermeiden, tragen Sie beim Ausführen von Arbeiten am Fahrzeug keine metallischen Objekte (Halskette, Uhr usw.).

Elektrischer Schutz

Benutzen Sie die folgende Schutzausrüstung, um Verletzungen durch HV-Stromschläge zu vermeiden:

- Isolierte Gummihandschuhe (die Spannungen über 500 V standhalten können)
- Schutzbrille
- Isolierte Gummischuhe
- Werkzeuge mit isolierter Schutzabdeckung

Schutz vor chemischen Gefahren

Tragen Sie die folgende Schutzausrüstungen, um bei Batterieleckage bzw. potenzieller Gefahr einer solchen Leckage Haut- und Gesichtsverletzungen zu vermeiden:

- Schutzmaske
- Lösungsmittelfeste Handschuhe

Abschaltung des Hochvoltkreises

Zur Abschaltung des Hochvoltkreises trennen Sie zuerst den Hochvolt-Notabschaltstecker

(links im Frontstauraum) und anschließend die Minusklemme der 12-V-Batterie (im Frontstauraum im Bereich der Frontscheibe).

Hochvoltkreis abschalten:

1. Ziehen Sie zweimal an der Abdeckung des Motorhaubengriffs im Fahrgastraum, um die Motorhaube zu entriegeln.



2. Heben Sie die Motorhaube an.



3. Trennen Sie den Hochvolt-Notabschaltstecker, um den Hochvolt-Versorgungskreis abzuschalten, entfernen Sie den Stecker und bewahren Sie ihn ordnungsgemäß auf.

Der Hochvoltkreis lässt sich auf zwei Weisen abschalten:

1. Hauptmethode zur Deaktivierung

Trennen Sie im Falle eines Notfalls den Kabelstrang mit einem Werkzeug, um den Hochvoltkreis abzuschalten.

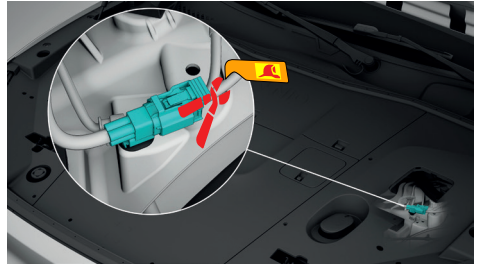
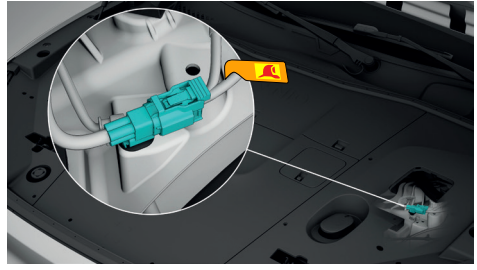
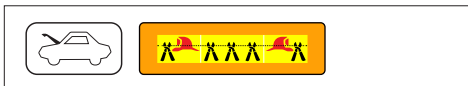

2. Alternative Methode

Für Servicearbeiten oder bei einem Notfall ziehen Sie die Steckerverriegelung in Pfeilrichtung heraus und trennen Sie dann den Stecker zum Abschalten des Hochvoltkreises.

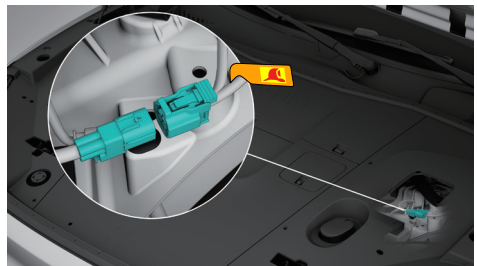
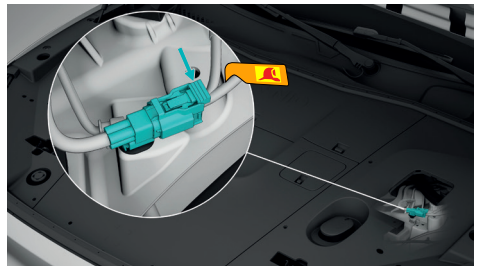

Zugang zur 12-V-Batterie

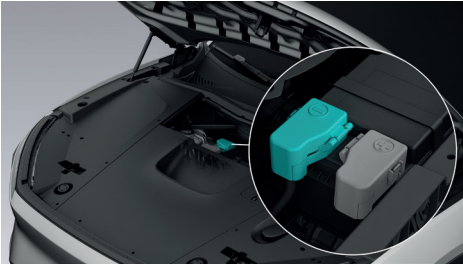
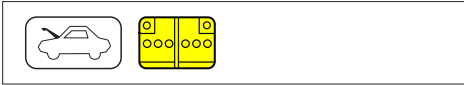

Airbag

Das Airbagsystem des Fahrzeugs beinhaltet Front- und Seitenairbags. Zu den Frontairbags gehören die vorderen Kopfairbags: Der Fahrerairbag befindet sich unter der Lenkradverkleidung, der Beifahrerairbag im Dachhimmel. Zu den Seitenairbags gehören die Seitenairbags vorn (an den Außenseiten der Vordersitze und der Innenseite des Fahrersitzes) sowie die Kopfairbags (über den Türen auf beiden Seiten, im Dachbereich von der A-Säule bis zur C-Säule, wo die Kopfairbag-Gaszyylinder verbaut sind). Die Stellen, an denen sich ein Airbag befindet, sind mit der Aufschrift „AIRBAG“ gekennzeichnet, um auf den Airbag hinzuweisen.

4. Zugang zu den Insassen



Fahrersitz einstellen

Anpassung der Sitzposition per Tastendruck



1. Verstellung Sitzkissenneigung vorn

Drehen Sie zum Verstellen der vorderen Neigung des Sitzkissens den Knopf.

Längsposition des Sitzes

Kippen Sie diese Taste nach vorn und nach hinten, um den gesamten Sitz nach vorn oder nach hinten zu verstellen.

Höhe des Sitzes

Um den Sitz anzuheben oder abzusenken, bewegen Sie den mittleren Teil dieser Taste nach oben bzw. unten.

Sitzkissenlänge verstellen

Drücken Sie zur Längenverstellung des Sitzkissens diese Taste am zugehörigen Ende.

2. Rückenlehne einstellen

Kippen Sie den oberen Bereich dieser Taste nach vor und hinten, um die Neigung der Rückenlehne anzupassen.

3. Lendenwirbelstütze einstellen

Drücken Sie zum Verstellen der Lendenwirbelstütze die Auf-, Ab-, Links- oder Rechts-Taste.

Benutzerdefiniert anpassbare Komforttaste

Drücken Sie die mittlere Taste, um die Komfortfunktion ein- oder auszuschalten. Halten Sie die mittlere Taste gedrückt, um die aktuellen Komforteinstellungen des Sitzes zu speichern.



WARNUNG

- **Bevor Sie Verstellungen am Sitz vornehmen (d. h. den Sitz nach vorn/hinten schieben, die Sitzhöhe oder Rückenlehne verstellen usw.), achten Sie darauf, dass um den Sitz herum sowie bei Kindern, Passagieren, Haustieren usw. auf den Rücksitzen genügend Sicherheitsraum vorhanden ist. Vermeiden Sie die Gefahr des Einquetschens und Anstoßens von bzw. an Kindern, Passagieren, Haustieren usw. auf den Rücksitzen.**
- **Bevor Sie Verstellungen am Sitz vornehmen (d. h. den Sitz nach vorn/hinten schieben, die Sitzhöhe, Rückenlehne oder Beinauflage verstellen usw.), vergewissern Sie sich, dass genügend Sicherheitsraum vorhanden ist, um die Gefahr von Verformungen und Brüchen infolge von Quetschungen oder Kollisionen mit den umgebenden Teilen (Fußstütze, Beinauflage, Getränkehalter am Sitz, Armlehne usw.) während der Sitzverstellung zu vermeiden.**
- **Achten Sie darauf, dass das Fahrzeug beim Verstellen des Fahrersitzes, der Kopfstütze und von anderen Teilen geparkt ist. Bei rollendem Fahrzeug können Verstellungen des Sitzes oder von anderen Fahrzeugteilen Sicherheitsgefahren darstellen.**
- **Halten Sie beim Verstellen des Sitzes (d. h. Schieben nach vorn/hinten, Verstellen der Sitzhöhe oder Rückenlehne usw.) die Hände oder andere Körperteile aus dem Bewegungsbereich des Sitzes heraus, um potenzielle Quetschungen oder Kollisionen zu verhindern.**

Fahrersitzverstellung über das Center-Display

Sie können die Verstellung des Fahrersitzes über das Center-Display steuern.



Elektrisches Öffnen der Motorhaube

Heckklappe

Öffnen und Schließen der Heckklappe per Tastendruck

Drücken Sie bei mitgeführtem intelligenten Schlüssel leicht auf die Druckplatte am Griff der Heckklappe, um die Heckklappe zu öffnen.

Ihr Fahrzeug ist mit einer Ein-Tasten-Schließfunktion für die Heckklappe ausgestattet.

Drücken Sie die Taste an der Heckklappe, um sie automatisch zu schließen und zu verriegeln. Zur Bestätigung ertönt ein Klickgeräusch.

Öffnen und Schließen der Heckklappe über das Center-Display

Wischen Sie vom linken Rand des Center-Displays nach rechts, um die Schnelleinstellungsseite zu öffnen. Tippen Sie anschließend auf „Kofferraum“, um den Kofferraum zu öffnen.

Öffnen und Schließen der Heckklappe mit dem intelligenten Schlüssel

Zum Öffnen der Heckklappe drücken Sie die Heckklappentaste am intelligenten Schlüssel und halten Sie sie gedrückt. Die Heckklappe wird automatisch geöffnet.

Zum Schließen der Heckklappe drücken Sie die Heckklappentaste am intelligenten Schlüssel und halten Sie sie gedrückt. Die Heckklappe wird automatisch geschlossen.

Türgriff

Bei vollständig entriegeltem Fahrzeug werden die Außentürgriffe automatisch ausgeklappt und Sie können eine Tür per Berührungserkennung durch leichtes Berühren der Innenseite des Türgriffs öffnen.

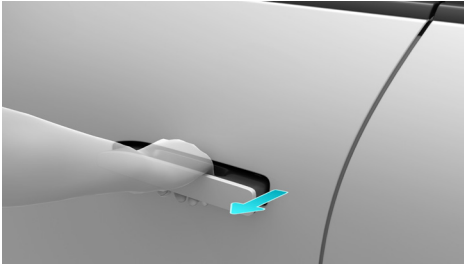

Sie können eine Tür von innen öffnen, indem Sie auf den elektronischen Schalter an entsprechenden Innentürgriff drücken. Drücken Sie einmal bei entriegelter Tür bzw. zweimal bei verriegelter Tür. Daraufhin springt die Tür aus dem Schloss.



Notentriegelung von außen

Wenn sich das Fahrzeug nicht mit den regulären Methoden (intelligenter Schlüssel, schlüsselloses Entriegeln, Mobile App oder NFC) von außen entriegeln lässt, können Sie die Fahrertür mit dem physischen Notschlüssel entriegeln.

VORSICHT

Bitte entfernen Sie den physischen Notschlüssel aus dem Fahrzeug und bewahren Sie ihn zur Verwendung im Notfall auf.

Verwendung des Notschlüssels:

1. Betätigen Sie die Schiebetaste am Notschlüssel und ziehen Sie den Metallbart des Notschlüssels heraus.

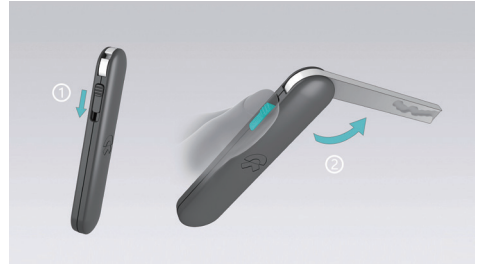

2. Halten Sie den vorderen Teil des Außengriffs an der Fahrertür gedrückt, bis der Außentürgriff ausgeklappt wird.



3. Halten Sie den ausgeklappten Türaußengriff mit einer Hand und stecken Sie mit der anderen Hand den Notschlüssel in das Schloss im Türaußengriff. Drehen Sie zum Entriegeln der Fahrertür den Schlüssel nach rechts.



4. Zum Verriegeln der Fahrertür halten Sie den vorderen Teil des Türaußengriffs gedrückt, drehen Sie den Notschlüssel zum einmaligen Entriegeln nach rechts und dann zum Verriegeln der Fahrertür nach links.

VORSICHT

Wenn Sie die Tür mit dem Smart Key verriegeln möchten, nachdem Sie die Fahrertür mit dem Notschlüssel entriegelt haben, müssen Sie die Fahrertür einmal öffnen und schließen, um den Türschlosszylinder zurückzusetzen, damit das Entriegeln der Fahrertür verhindert wird und das Fahrzeug gesichert bleibt.

Notfallöffnung der Tür von innen

Wenn Sie eine Tür bei zentral verriegeltem Fahrzeug in einem Notfall (elektronischer Schalter am Türgriff ausgefallen oder Fahrzeug überflutet) öffnen müssen, ziehen Sie einmal am mechanischen Schalter des Innentürgriffs, um die entsprechende Tür zu öffnen.

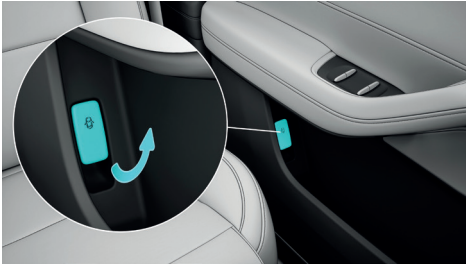

VORSICHT

- Bei schwacher 12-V-Batterie des Fahrzeugs kann der physische Notschlüssel nur zum Entriegeln der Fahrertür verwendet werden. Er bietet in diesem Fall nicht die Möglichkeit, das gesamte Fahrzeug zu entriegeln. Die anderen Türen können nur durch Ziehen am mechanischen Schalter des Innentürgriffs entriegelt und geöffnet werden.

- Bei aktivierter Kindersicherung können die Hintertüren nicht von innen geöffnet werden. Sie können nur von außen geöffnet werden, nachdem das gesamte Fahrzeug entriegelt wurde.
- Bei einem Unfall, dessen Schwere zum Auslösen eines Airbags führt, wird die Kindersicherung der Hintertüren automatisch entriegelt.

Öffnen der Heckklappe in Notfällen

Öffnen Sie die quadratische Abdeckung über der Verriegelung von der Innenseite des Kofferraums aus und bewegen Sie dann mit Ihren Fingern den Knopf in der Bohrung, um den Kofferraumdeckel zu öffnen.



Fenster



1. Verbundglas
2. Sekuritglas

Schneidbereiche am Fahrzeug







WARNUNG

Rettungsfachkräfte müssen für das Aufschneiden von Fahrzeugen geeignetes Werkzeug, wie Hydraulikschneidergeräte, benutzen und geeignete persönliche Schutzausrüstungen tragen, um schwere Körperverletzungen zu vermeiden.

Falls eine Rettung das Aufschneiden des Fahrzeugs erfordert, sind geeignete Werkzeuge zu verwenden. Die Hochspannungs- und Hochdruckbereiche des Fahrzeugs, in denen sich beispielsweise Bauteile des Airbagsystems oder Hochspannungsbauteile befinden, dürfen nicht durchtrennt werden..

5. Gespeicherte Energie/Flüssigkeiten/Gase/Feststoffe

		12 V
		350V

Informationen zum E-Antriebsstrangsystem

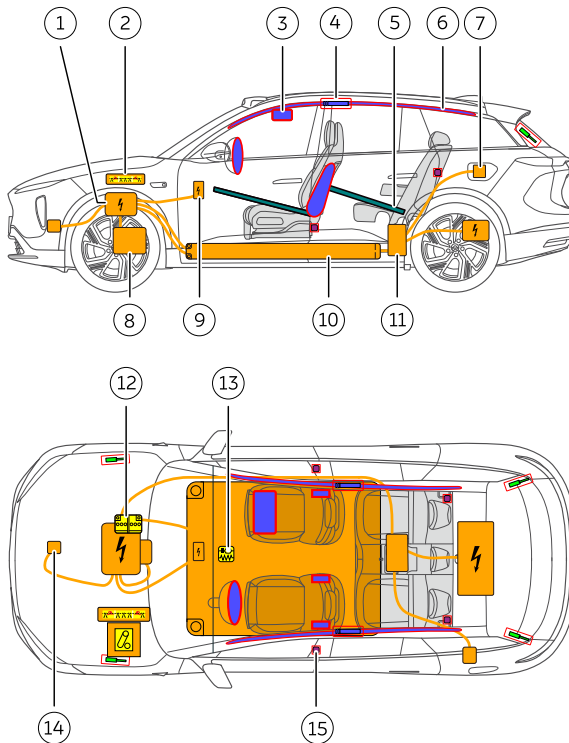

- | | |
|-------------------------------------|--|
| 1. Integrierter Hochvolt-DC-Wandler | 9. Hochvolt-Elektroheizung Klimaanlage |
| 2. Hochvolt-Notabschaltstecker | 10. Hochvoltbatterie |
| 3. Airbag | 11. HV-Stromverteiler hinten |
| 4. Kopfairbagzylinder | 12. 12-V-Batterie |
| 5. Strukturelle Verstärkung | 13. Airbag-Steuergerät |
| 6. Kopfairbag | 14. Klimaanlagenkompressor |
| 7. Ladeanschluss | 15. Gurtstraffer |
| 8. Antriebsmotor | |



Hochvoltbatterie

Das Fahrzeug ist mit einer Lithium-Ionen-Hochvoltbatterie ausgerüstet. Achten Sie beim Anheben des Fahrzeugs unbedingt darauf, dass die Hochvoltbatterie nicht beschädigt wird. Besondere Vorsicht ist beim Einsatz von Bergungswerkzeug geboten, um die Bodenplatte nicht zu zerbrechen.



WARNUNG

- **Trennen Sie vor dem Reparieren sowie dem Aus- oder Einbau von Hochvolt-Bauteilen die Stromversorgung und vergewissern Sie sich, dass der Notausschalter und die 12-V-Stromversorgung getrennt sind. Lassen Sie das Fahrzeug nach dem Trennen der Stromversorgung länger als 5 Minuten stehen.**
- **Personen ohne entsprechende Qualifikation ist das Betreiben von Hochvolt-Bauteilen nicht gestattet. Die Betreiber müssen isolierte, den Anforderungen genügende Schutzausrüstungen, wie Lösungsmittelbeständige Handschuhe, benutzen und dürfen keine metallischen Gegenstände tragen.**

Antriebsmotor

Das elektrische Antriebssystem liefert die Ausgangsleistung des Fahrzeugs. Dazu wandelt es kontrolliert den Gleichstrom aus der Hochvoltbatterie in ein mechanisches Drehmoment um und überträgt es zum Antrieb des Fahrzeugs auf die Räder. Außerdem kann das elektrische Antriebssystem beim Bremsen Energie zum Laden des Hochvoltbatteriepakets zurückgewinnen. Das Fahrzeug ist mit zwei elektrischen Antriebssystemen ausgerüstet: dem elektrischen Frontantriebssystem, das am vorderen Hilfsrahmen montiert ist, und dem elektrischen Heckantriebssystem, das am hinteren Hilfsrahmen sitzt.



12-V-Batterie

Die 12-V-Batterie versorgt Zusatzrückhaltesystem, Fensterheber, Schlösser, Touchscreens, Fahrzeugbeleuchtung usw. mit Strom.

Bergung des Fahrzeugs bei auslaufender Batterie



WARNUNG

Wenn eine Fahrzeugkollision zur Folge hat, dass aus der Hochvoltbatterie Flüssigkeit austritt, ist diese durch Rettungsfachkräfte, die mit Gesichtsschutz und Lösungsmittelbeständigen Isolierhandschuhen ausgerüstet sind, zu behandeln. Sie darf nicht direkt berührt werden.

Eine undichte HV-Batterie kann hohe Temperaturen bzw. einen Brand verursachen. Kühlen Sie deshalb vor dem Umgang mit ausgetretener Flüssigkeit die HV-Batterie:

- Wenn nur wenig Flüssigkeit ausgetreten ist, entfernen Sie diese mit einem adsorbierenden Tuch und werfen Sie dieses in einen geschlossenen Behälter oder entsorgen Sie es durch Verbrennen.
- Im Falle einer starken Leckage behandeln Sie die Flüssigkeit als gefährliche Chemikalie und bespritzen Sie sie mit Calciumgluconat-Lösung.

VORSICHT

Versuchen Sie nach zufälligem Körperkontakt mit der ausgelaufenen Flüssigkeit, kontaminierte Kleidungsstücke zu entfernen, und waschen Sie sie mit Seife und reichlich Wasser 15 Minuten, bis die Chemikalie beseitigt ist. Suchen Sie unverzüglich einen Arzt auf, wenn keine Besserung festzustellen ist oder Symptome von Unwohlsein auftreten.

6. Im Brandfall



REICHLICH WASSER VERWENDEN



BATTERIE KANN SICH NEU ENTZÜNDEN!



FAHRZEUG ZUM LÖSCHEN NICHT UNTER WASSER TAUCHEN

Bergung eines brennenden Fahrzeugs



WARNUNG

- **Berühren Sie keine Fahrzeugteile, falls das Fahrzeug Feuer gefangen hat. Es muss von Rettungsfachkräften, die geeignete persönliche Schutzausrüstungen tragen, betrieben werden.**
- **Das Gas im Zylinder des Seitenairbags und im Hochdruckzylinder der Luftfederung kann sich erhitzen, ausdehnen und explodieren. Seien Sie deshalb vorsichtig, um Verletzungen zu vermeiden.**

Wenn das Fahrzeug Feuer fängt, die HV-Batterie jedoch nicht vom Brand betroffen ist, kann das Feuer mit dem Feuerlöscher bekämpft werden.

Wenn die HV-Batterie des Fahrzeugs Feuer fängt oder erhitzt, gebogen, gerissen oder beschädigt wird, verwenden Sie reichlich Wasser oder mit Wasser gemischten Löschschaum (empfohlen: mit F500) zum Kühlen der HV-Batterie. Überwachen Sie anschließend die Batterie eine weitere Stunde lang, nachdem sie komplett abgekühlt ist (was bis zu 24 Stunden dauern kann), um sicherzustellen, dass die Batterietemperatur nicht erneut ansteigt. Lagern Sie dann das Fahrzeug auf ebener, freier Fläche mit einer Sicherheitszone, die einen Umkreis von 15 Metern abdeckt, um zu verhindern, dass sich unbefugte Personen dem Fahrzeug nähern.



WARNUNG

Beachten Sie nach dem Abkühlen einer in Brand geratenen Hochvoltbatterie die fortbestehende Gefahr einer erneuten Entzündung der Hochvoltbatterie, um Gefahren beim Transport auszuschließen.

7. Bei Eintauchen/Untertauchen

Bergung des Fahrzeugs aus dem Wasser

VORSICHT

Es wird empfohlen, das Fahrzeug beim Durchwaten nicht längere Zeit in tiefem Wasser (vorzugsweise nicht über die Basisplatte der Batterie hinaus) zu lassen. Andernfalls können die Hochspannungsbauteile des Fahrzeugs beschädigt werden.

Ein kurzes Eintauchen in Wasser stellt keine größere Gefahr eines Stromschlags dar, sofern Fahrzeugkarosserie und Fahrgestell nicht beschädigt sind. Beim Behandeln des untergegangenen Fahrzeugs müssen die Rettungsfachkräfte jedoch die geeignete Rettungsschutzausrüstung tragen, um das

Fahrzeug unter Beachtung des isolierten Schutzes aus dem Wasser zu ziehen, eine Tür zum Abschalten des Fahrzeugstroms öffnen, dann die Wasserspuren im Fahrzeug beseitigen und auf elektrische Leckage kontrollieren, bevor der Hochvoltkreis auf normale Weise abgeschaltet wird.



WARNUNG

Der Umgang mit gefluteten Fahrzeugen ohne geeignete Schutzausrüstung kann zu schweren Körperverletzungen oder Tod führen.

8. Abschleppen/Transport/Lagerung

IN SICHEM ABSTAND ZU ANDEREN FAHRZEUGEN LAGERN!



BATTERIE KANN SICH NEU ENTZÜNDEN!



Abschleppen des Fahrzeugs nach einem Unfall

VORSICHT

- Dieses Fahrzeug darf nicht mit den Rädern am Boden abgeschleppt werden. Das Fahrzeug nicht direkt mit einem Abschleppseil abschleppen.
- Schleppen Sie das Fahrzeug nicht am Abschlepphaken ab, wenn es in Schnee, Schlamm oder Sand festgefahren ist oder die Räder blockiert sind und sich nicht frei drehen lassen. Wenden Sie sich bitte an das NIO-Servicecenter.

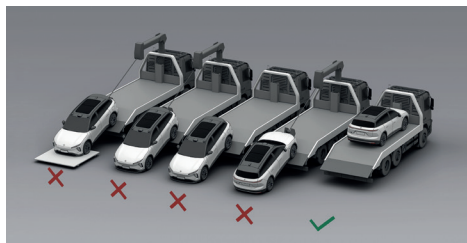

Wenn das Fahrzeug abgeschleppt werden muss, fordern Sie bitte einen Abschleppwagen mit Plattform zum Transport des Fahrzeugs an. Abschleppen des Fahrzeugs:

1. Nehmen Sie die Abschleppöse aus dem Wagenwerkzeug im Kofferraum.

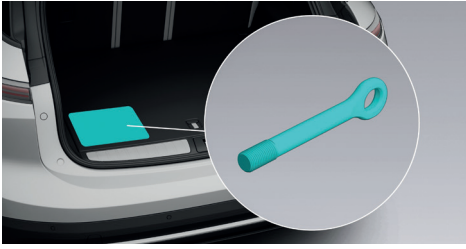

- Drücken Sie auf das untere Ende der vorderen Abschleppklappe, um sie zu öffnen (1 in der Abbildung), setzen Sie die Kupplung in die Öffnung ein und drehen Sie die Kupplung, bis sie fest sitzt (2 in der Abbildung). Die Heckabschleppöse (falls vorhanden) wird auf dieselbe Weise wie die vordere Abschleppöse montiert.

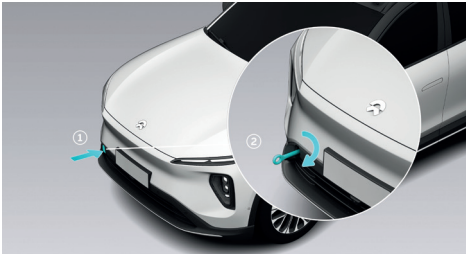

- Drücken Sie auf das Bremspedal, während das Fahrzeug auf P gestellt ist, und öffnen Sie über die Steuerleiste am unteren Rand des Zentraldisplays die Einstellungs-Seite. Tippen Sie auf **Fahren/Parken > Neutral-Modus**. Die Feststellbremse wird gelöst und das Fahrzeug kann abgeschleppt werden.
- Schalten Sie das Fahrzeug vor dem Abschleppen aus und die Warnblinkanlage ein. Vergewissern Sie sich, dass sich niemand im Fahrzeug befindet, und verriegeln Sie das gesamte Fahrzeug.

- Montieren Sie die Abschleppkette an der Abschleppöse und ziehen Sie das Fahrzeug langsam auf die Plattform des Abschleppwagens.
- Wenn das Fahrzeug seine Endposition auf der Plattform erreicht hat, fixieren Sie die Räder mit Unterlegkeilen und Spanngurten.
- Bevor das Fahrzeug auf einem Pritschenwagen transportiert wird, beenden Sie im Zentraldisplay den Neutral-Modus, um Fahrzeugbeschädigungen durch Stöße während des Transports zu verhindern.

VORSICHT

- Das Fahrzeug darf nur vom Unfallort abgeschleppt werden, wenn keine Sicherheitsgefahren für das Fahrzeug bestehen. Wenn der Batteriesatz des Fahrzeugs verformt ist oder wenn Flüssigkeit oder Rauch aus dem Batteriesatz austritt, müssen zuerst alle Sicherheitsgefahren beseitigt werden.
- Wenn sich der Neutral-Modus nicht normal eingeben lässt, können Sie einen Neustart der 12-V-Batterie versuchen. Wenn die Feststellbremse nicht gelöst werden kann, darf das Fahrzeug auf einer so kurzen Strecke wie möglich mit einer Reifenunterlage oder einem Abschlepp-Dolly transportiert werden.
- Drücken Sie beim Beenden des Neutralmodus am Center-Display nicht hart das Brems- oder Fahrpedal.
- Wenn die Feststellbremse gelöst wurde und das Fahrzeug abgeschleppt werden kann, besteht die Gefahr, dass das Fahrzeug eine Neigung herabrollt. Falls notwendig, benutzen Sie dabei bitte Bremskeile.

9. Wichtige zusätzliche Informationen

Lesenswertes

Vielen Dank dafür, dass Sie sich für das NIO-Modell EL6 (im Weiteren als „EL6“ bezeichnet) entschieden haben. Der EL6 ist ein smarterer E-SUV. Ihre grüne Reise mit dem EL6 bietet Ihnen ein nahtloses und umfassendes Benutzererlebnis.

Bevor Sie Ihre grüne Reise mit dem EL6 starten, sollten Sie im Center-Display die Betriebsanleitung lesen, um alle für die Nutzung des Fahrzeugs notwendigen Informationen zu erhalten. In diesem Leitfaden sind nur die Basisinformationen zum Fahrzeug, Notfallreaktions- und entsprechenden Rettungsmaßnahmen enthalten. Ausführliche Informationen zu allen Fahrzeugfunktionen finden Sie in der Betriebsanleitung im Center-Display.

Der Inhalt dieses Leitfadens darf ohne gesetzliche und gültige Autorisierung weder ganz noch teilweise reproduziert oder modifiziert werden.

Zur Vermeidung des Ausfalls von Fahrzeugfunktionen oder von Körperverletzungen dürfen Fahrzeugteile nicht ohne gesetzliche und gültige Autorisierung modifiziert, verstellt oder demontiert werden.

Die in diesem Leitfaden verwendeten Labels, Logos und Bilder dienen nur der Darstellung, der Inhalt nur zur Bezugnahme.

Um Ihr Fahrzeug sicherer zu nutzen, beachten Sie bitte unbedingt die in diesem Leitfaden enthaltenen Warnhinweise.

Warnhinweise und andere Hinweise



WARNUNG

Warnhinweise enthalten sicherheitsrelevante Anweisungen, die befolgt werden müssen. Das Nichtbefolgen der Anweisungen kann zu Verletzungen oder schweren Unfällen führen.

VORSICHT

Vorsichtshinweise enthalten Tipps zur Vermeidung von möglichen Fahrzeug- oder Sachschäden.

HINWEIS

Allgemeine Hinweise enthalten Empfehlungen zur optimalen Nutzung Ihres Fahrzeugs.

Sollten Sie Fragen zu diesem Leitfaden haben, rufen Sie bitte die NIO-Hotline an oder melden Sie sich auf der offiziellen Website von NIO an, um die neueste Version der Betriebsanleitung für den EL6 zu erhalten.

Wenn Sie Unterstützung in einem Notfall benötigen, rufen Sie bitte die NIO-Hotline an.

10. Erklärung der verwendeten Piktogramme

	Warnung Hochspannung		Entzündbar
	Vorsicht		Gesundheitsschädlich
	Klimaanlagenbauteil		Hochgiftig
	Elektrofahrzeug		Korrosiv
	Motorhaube		Unter Druck stehendes Gas
	Kofferraum		Explosiv
	Wärmeinfrarotkamera verwenden		Feuer mit Wasser löschen



Do not dispose of vehicle keys in household trash.
They contain materials that can be recycled.



Take the used battery to a recycling center or to your service center.

ONLINE USER MANUAL

This guide provides the basic operating instructions of NIO EL6. For owners who want insights and detailed information about the features and functions of the car, an in-depth online manual is available in our official website.

Contents

0. Rescue sheet	Page 28
1. Identification / recognition	Page 28
2. Immobilisation / stabilisation / lifting	Page 34
3. Disable direct hazards / safety regulations	Page 37
4. Access to the occupants	Page 39
5. Stored energy / liquids / gases / solids	Page 44
6. In case of fire	Page 46
7. In case of submersion	Page 47
8. Towing / transportation / storage	Page 47
9. Important additional information	Page 49
10. Explanation of pictograms used	Page 51

0. Rescue sheet

This Emergency Response Guide covers the NIO EL6 corresponding rescue sheet.

1. Identification / recognition



WARNING

Silent movement or instant restart capability exists until vehicle is fully shut down.

EL6 Information

Vehicle manufacturer	NIO
NIO hotline	Refer to the contact table
NIO official website	Refer to the contact table

The vehicle nameplate is located under the B-pillar on the right side.

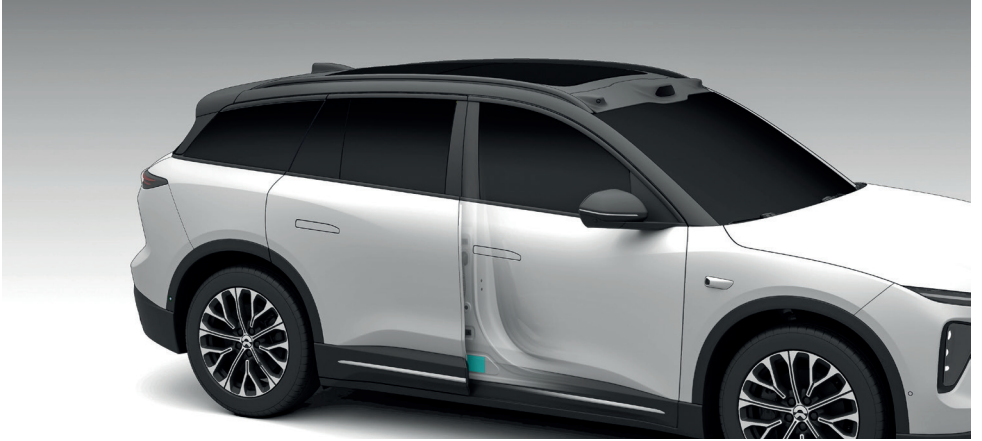

The vehicle brand logo can be found in the following places:

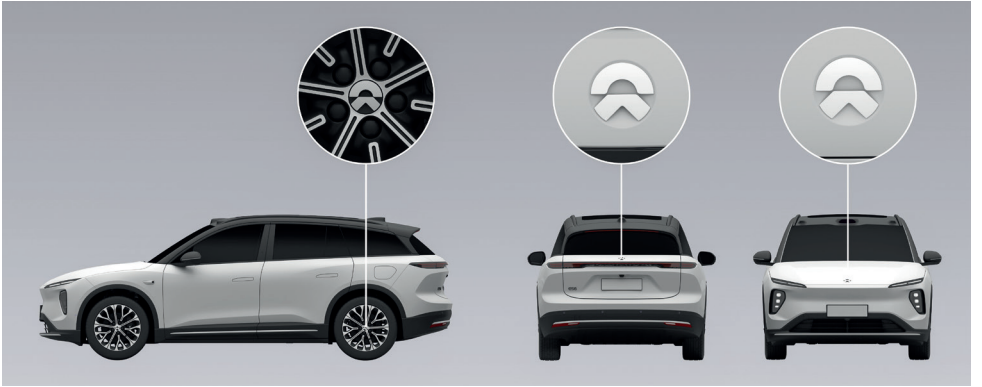

Instrumentation and Controls

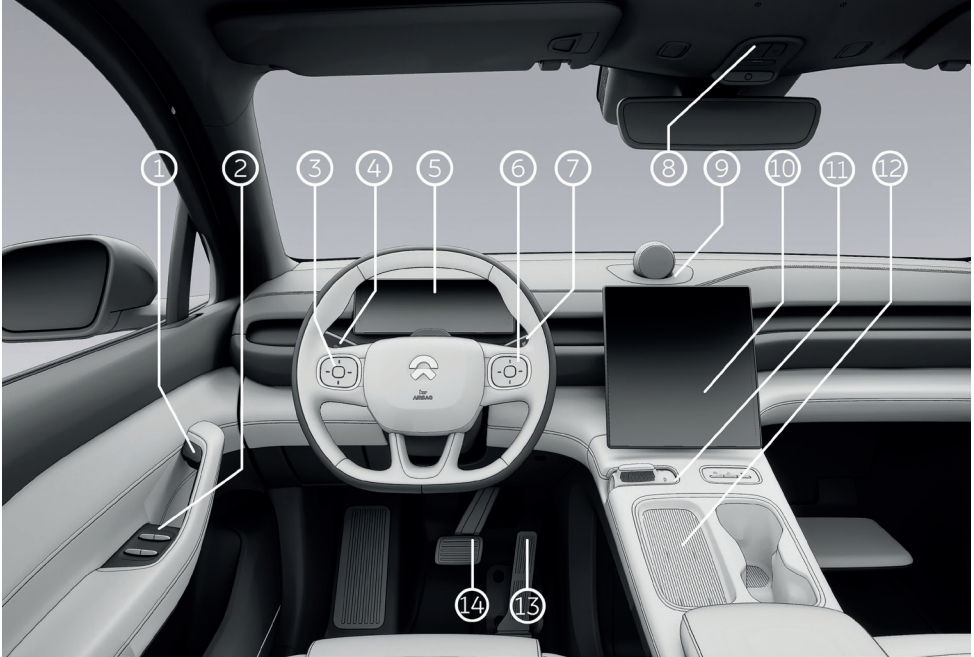







1. Electronic Switch for Inner Door Handles
2. Window Control Panel
3. Left Switches of Steering Wheel
4. Turn Light and Headlight Stalk
5. Digital Instrument Cluster Display
6. Right Switches of Steering Wheel
7. Wiper and Washer Stalk
8. Emergency Call and Reading Lights
9. NOMI Smart Assistant*
10. Touchscreen Display

11. Gears and Central Control Panel
12. Central Control Wireless Charging Board
13. Accelerator Pedal
14. Brake Pedal

***Note:**
NOMI Mate is shown above

Warning Sign Information

No.	Warning Sign Name	Warning Sign Diagram	Warning Sign Description
1	HV Warning Sign		Danger! Do not touch HV components.
2	HV Components Warning Sign 1		Danger! HV Components. Do not touch HV components without wearing protective equipment to avoid electric shock! Only professionals are allowed to open the cover. Only after 5 minutes of power-off can the cover be opened.
3	HV Components Warning Sign 2		Danger! HV Components. Do not touch HV components without wearing protective equipment to avoid electric shock and high temperature burns! Only professionals are allowed to open the cover. Only after 5 minutes of power-off can the cover be opened.
4	HV Battery Pack Warning Sign		Precautions for using HV battery pack.
5	HV Harness Sign		The HV components of the vehicle are connected with orange HV harnesses. Do not touch the HV components without wearing protective equipment!
6	Mutual compatibility identifiers used for charging the car		Mutual compatibility identifiers to guide you charging the car are found in the car's charging port. When selecting the charging gun, you must make sure the identifier on the charging gun equals one of the identifiers found in the car's charging port, either C, K or L. Voltage ranges related to those identifiers are as follows: C: AC ≤ 480V K: DC 50V to 500V L: DC 200V to 920V

Vehicle Identification Number (VIN)

The vehicle identification number (VIN) is embossed on the floor under the front passenger seat.

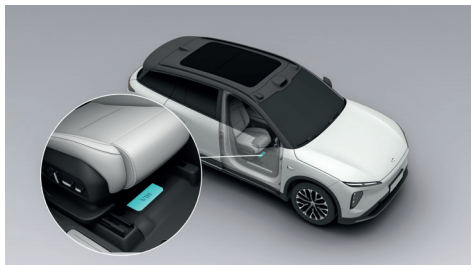

The vehicle identification number (VIN) can be found in the following places:

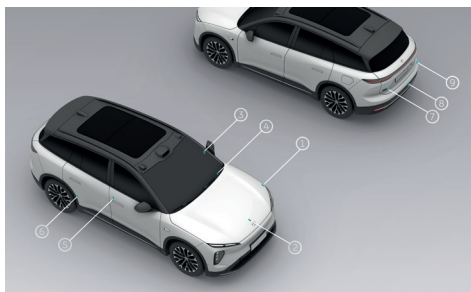

1. Inside the hood
2. Above the end of the front drive motor
3. On the left side of the instrument panel beam
4. Lower left corner of the front windshield
5. Below the B-pillar on the right side of the body
6. Under the right rear door frame
7. Above the end of the rear drive motor
8. Above the rear floor
9. On the right side of the trunklid

You can also read the vehicle identification number (VIN) with a diagnostic tool (Second Generation NIO Diagnostic System (BD2)) that is compatible with the vehicle:

1. Connect the diagnostic tool to the vehicle diagnostic port, and turn on the diagnostic tool.

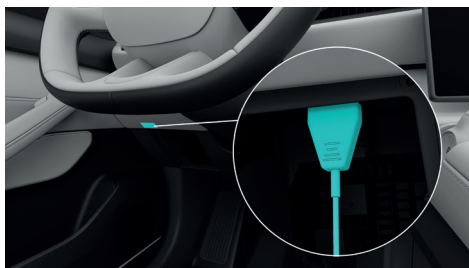

2. Start the diagnostic tool and log in to the main interface of the diagnostic tool.
3. The diagnostic tool will automatically read the vehicle identification number and display it on the current interface of the diagnostic tool.

Microwave Window

There is a microwave window at the front windshield of the vehicle. Your toll payment device can be installed here.

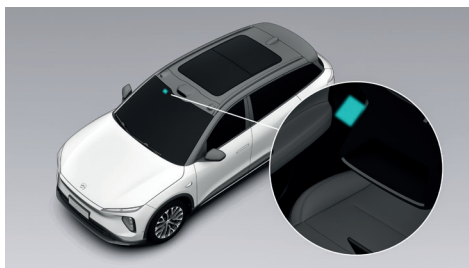

Drive Motor Identification Mark

The front drive motor identification mark is located under the motor.

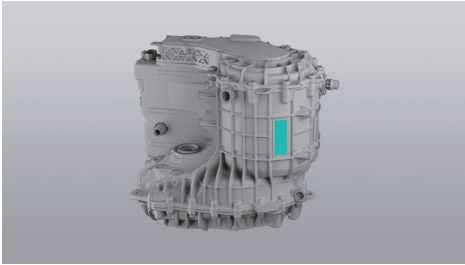

The rear drive motor identification mark is located on the lower left side of the motor.

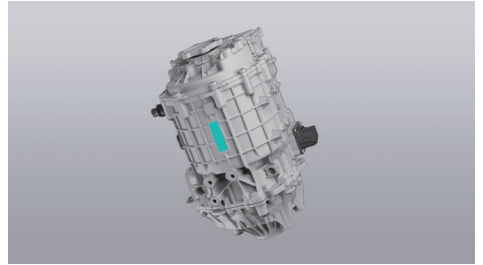

2. Immobilisation / stabilisation / lifting

Set Up Warning Signs

In the event of an emergency, drive the vehicle to a safe area while ensuring safety, then depress the brake pedal to stop the vehicle; shift into P gear, and turn on the hazard warning light on the center console to alert the surroundings.



1. P gear switch
2. Hazard warning light

Open the cover at the bottom of the rear trunk's storage space, and inside you will see the vehicle kit, take out the warning triangle and reflective vest, put on the reflective vest and place the warning triangle within 50 to 100 meters behind the vehicle (when it's on an expressway, place it 150 meters behind the vehicle; when it's at night, place it 100 meters further than the normal distance; in the event of rain and fog, place it 200 meters behind the vehicle).

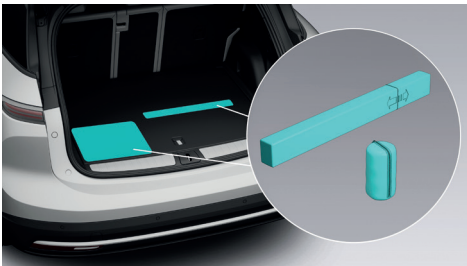

How to assemble the warning triangle:

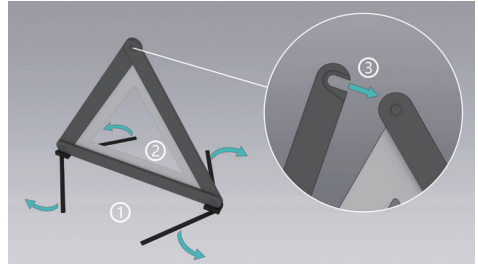

1. Unfold the bracket under the triangle.
2. Unfold the sides of the triangle.
3. Fasten the snap button on the top of the triangle.

Call for Road Assistance

In case of accidents such as a vehicle collision, water soaking, battery pack fire, etc., set up the warning triangle, leave the vehicle as soon as possible while ensuring safety of the surroundings to keep a certain safe distance (more than 15 meters), and call the NIO Hotline for road assistance. The Road Assistance team will come to help you as soon as possible.



WARNING

If there is a risk of battery fire, the vehicle will automatically cut off the power, and a warning message will pop up on the instrument panel and center display. Leave the vehicle as soon as possible and call for rescue while ensuring safety of the surroundings.

If the vehicle is connected to the network, you can press the SOS button on the roof to call for road assistance (long press once, or short press twice), and you can cancel the call on the center display within 8 seconds after making the call. The backlight of the SOS button indicates the status of the SOS feature: a green light means that the SOS feature is available; a green flashing light means that road assistance is being called; a red light or a red flashing light means that the SOS feature is unavailable, in such a situation you need to contact NIO Service Center immediately.



DESCRIPTION

With the vehicle connected to the network, when an accident occurs and the airbag is deployed or the seat belt pretensioner pops up, the vehicle will automatically call for rescue to protect your life.

Tire Replacement

When the vehicle cannot be driven due to severe tire leakage, park the vehicle on a flat and solid road and put it in P gear, stay away from busy and congested roads, then put on your reflective vest and place the warning triangle, turn on the hazard warning light, then contact NIO Service Center for a tire replacement.



WARNING

- **When replacing tires, you need to choose new tires with the same specifications as the original tires. Tires with inconsistent specifications may affect the maneuverability of your vehicle and cause your vehicle to lose control.**
- **When jacking your vehicle for tire replacement, please ensure that nobody enters the area under the jacked vehicle. Otherwise, injury may occur as a result.**
- **If anyone is in your vehicle, please do not jack your vehicle.**
- **Lift your vehicle only at the prescribed underbody jacking point.**
- **When jacking your vehicle, please do not place any objects on or under the jack.**
- **Never jack your vehicle on an uphill, downhill or sloping road.**
- **The jack is only suitable for jacking your vehicle for tire replacement.**

How to replace the tire:

1. Have a jack and a spare tire of the right specification ready for the tire replacement.

- Place a block in front of the tire diagonally to the flat tire to prevent the vehicle from sliding.
- Use the bolt cover remover in the vehicle kit to remove the bolt covers, and loosen the bolts counterclockwise with the wheel wrench.



CAUTION

There is a special protective coating on the exterior of the rim. During the disassembly and assembly of bolts, tires or rims, the operating area of the rim shall be properly protected to prevent the surface of the rim from being accidentally scratched by hard objects.

- Place the jack below the correct jacking spot on the vehicle.

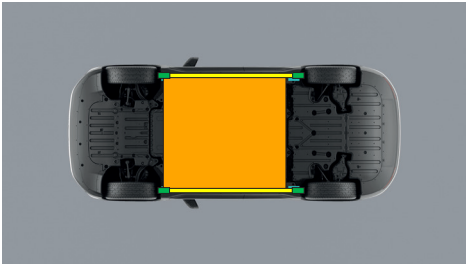

- Appropriate lifting points
- Appropriate points vehicle on side
- High voltage battery



WARNING

Ensure that the jack is placed at the correct jacking point. An incorrect jacking point will damage the vehicle or cause the vehicle to slip off the jack and result in personal injury.

- Jack the vehicle up to a tire changing height. As the jack touches the vehicle and jacks it up, double check to make sure that the jack is in the correct position.

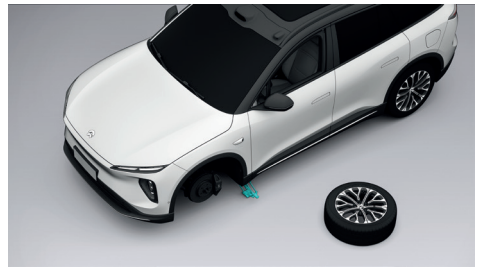

- Remove the wheel bolts and replace the tire. When installing the wheel, make sure the bolts are aligned with the mounting holes, and that the metal side of the wheel is in proper contact with the mounting surface.
- After installing the wheel bolts, lower the vehicle completely to the ground (using the jack), then use a wrench to tighten all the bolts clockwise, and then use a torque wrench to tighten the vehicle bolts diagonally to the specified torque value.
- Check the tire pressure after the tire is replaced, inflate to the specified tire pressure if necessary, then install the tire valve cap.
- Put the tools, jack, and the flat tires away in a secure manner.

3. Disable direct hazards / safety regulations



WARNING

Be aware that not every high voltage component is labelled. Always wear the appropriate PPE (Rubber insulated gloves / insulated rubber shoes / tools with insulating protective cover / goggles). Do not attempt to open the high voltage battery.

Protective Equipment for Rescue Operations

The vehicle power system is driven by an HV battery. In case of severe collision, the HV power or battery fluid may leak; therefore, the vehicle rescue operation shall be performed by professional rescuers wearing the corresponding protective equipment to guarantee personal safety.



WARNING

To avoid electric shock injury, please make sure that, when operating the vehicle, you do not carry any metal object (such as necklace, watch, etc.).

Electrical Protection

Wear the following protective equipment to avoid injury from HV electric shock:

- Insulated rubber gloves (which can withstand a voltage above 500V)
- Goggles
- Insulated rubber boots
- Tools with insulated protective cover

Chemical protection

In case of battery leakage or potential risk of battery leakage, wear the following protective equipment to prevent injury to your skin and face:

- Protective mask
- Solvent resistant gloves

Cut off the High-voltage Circuit

To cut off the high-voltage circuit, first disconnect the emergency HV cut-off plug (located in the left area of the front trunk), and then disconnect the 12 V battery negative terminal (located in the front trunk near the front windshield).

How to cut off the high-voltage circuit:

1. Pull the hood handle cover plate in the passenger compartment twice to release the hood.



2. Lift the hood.



3. Disconnect the emergency high-voltage cut-off plug to cut off the high-voltage supply circuit, remove the plug and keep it properly.

There are 2 ways to cut off the high voltage circuit:

1. Main disabling method

In case of emergency, cut the harness with tool to shutdown the high voltage circuit.

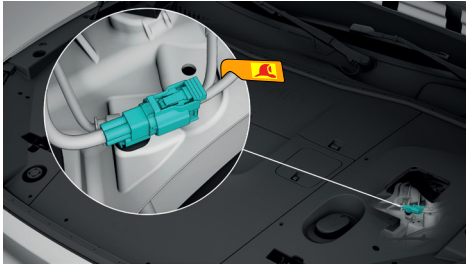
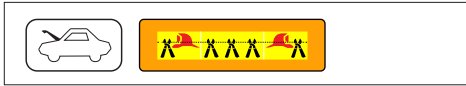
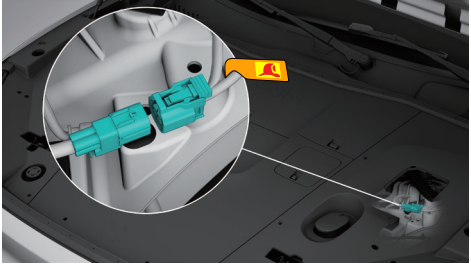
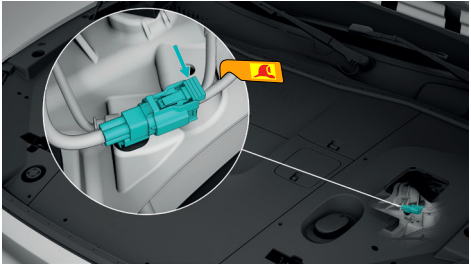

Access to 12V Battery

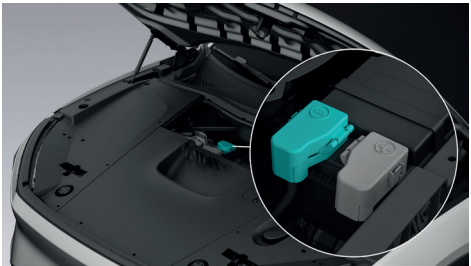
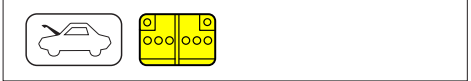

2. Alternative method

In case of service operation or emergency, pull the connector position assurance out according to arrow direction, then disconnect the plug to cut off the high voltage circuit.





Airbag

The vehicle airbag system includes frontal airbags and side airbags. The frontal airbags include front row head airbags, where the driver airbag is located inside the trim cover of the steering wheel, and the front passenger airbag is located at the ceiling; the side airbags include front row side airbags

(located on the outer side of the front seats, and the inner side of the driver's seat), and curtain airbags (located above the doors on both sides, in the ceiling area from the A-pillar to the C-pillar, where there are curtain airbag gas cylinders inside). The word "AIRBAG" is marked on the places where the airbag is placed to remind you that there is an airbag herein.

4. Access to the occupants



Driver's Seat Adjustment

To adjust the seat position via a button



1. Seat cushion front inclination adjustment

Rotate the knob to adjust the seat cushion front inclination.

Lateral position of the seat

Toggle this button back and forth to move the seat forward or backward.

Height of seat

To raise or lower the seat, toggle the center portion of this button up or down.

Seat Cushion Length Adjustment

To adjust the length of the seat cushion, press this button on the matching end.

2. Backrest adjustment

Toggle the upper end of this button back and forth to adjust the reclining of the seat backrest.

3. Lumbar support adjustment

To adjust the lumbar support, press the up, down, left, or right button.

Customizable Comfort Button

Press the middle button to turn on or off the comfort function. Press and hold the middle button to save the seat's current comfort options.



WARNING

- **Make sure there is a safe space around the seat and any rear children, passengers, pets, etc. before you make any adjustments to the seat (i.e. move the seat forward/backward, adjust the seat's height or backrest, etc.). Avoid the risk of crushing and bumping rear children, passengers, pets, etc.**
- **Before adjusting the seat (i.e. move the seat forward/backward, adjust the seat's height, backrest or leg support, etc.), confirm that there is enough safe space in the surroundings to avoid the risk of deformation and breakage due to squeezing or collision with the surrounding parts (foot rest, leg support, seat cup holder, armrest, etc.) during the seat adjustment.**
- **Be sure to adjust the driver seat, headrest and other parts while the vehicle is in parked status. While the vehicle is in motion, adjustments to the seat or other parts of the vehicle can pose safety risks.**
- **During the seat adjustment process (moving it forward or backward, adjusting the seat's height or backrest, etc.), avoid putting hands or other body parts in the seat's range of motion to prevent potential pinching or collision.**



Opening the Hood with Power

Trunklid

Opening and Closing the Trunklid by Pressing the Button

When you carry the smart key, lightly press the pressure plate on the handle of the trunklid to open the trunklid.

Your vehicle is equipped with a one-button trunklid closing feature.

Press the button on the trunklid to automatically close and lock the trunklid, and you will hear a "click" to confirm the closure.

Opening and Closing the Trunklid with the Center Display

Swipe right on the left edge of the center display to enter the Quick Settings page, then touch Rear Trunk to open the rear trunk.

Opening and Closing the Trunklid with the Smart Key

Opening the trunklid: press and hold the trunklid button on the smart key, and the trunklid will open automatically.

Closing the trunklid: press and hold the trunklid button on the smart key, and the trunklid will close automatically.

Door Handle

When the vehicle is fully unlocked, the outer door handles will pop up automatically, and you can open the door via sensing by gently touching the inside of the door handle.

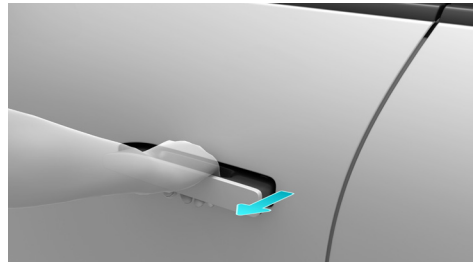

Controlling the movement of the driver's seat on the center display

You can control the movement of the driver's seat on the center display.

You can open the door from inside by pressing the electronic switch on the corresponding inner door handles. Press once if the door is unlocked, or press twice if the door is locked, then the corresponding door will pop open.



Emergency Unlocking from the Outside

When the vehicle cannot be unlocked from the outside by regular methods (smart key, keyless unlock, mobile app or NFC), you can use the physical emergency key to unlock the driver's door.

CAUTION

Please take the physical emergency key out of the vehicle and retain it for use in emergencies.

How to use the physical emergency key:

1. Toggle the slider on the physical emergency key, and pull out the metal key part of the emergency key.

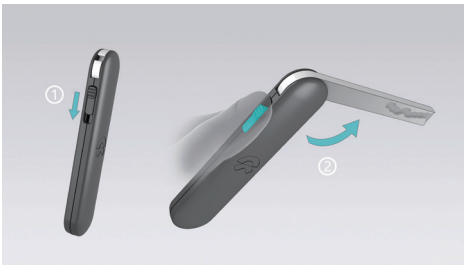

2. Press and hold the front part of the outer door handle of the driver's door to unfold the outer door handle.



3. Hold the unfolded outer door handle with one hand while inserting the physical emergency key into the keyhole in the outer door handle with the other hand, and turn the key clockwise to unlock the driver's door.



4. When locking, press and hold the front part of the outer door handle, turn the physical emergency key clockwise for one unlocking action, and then turn the key counterclockwise to lock the driver's door.

CAUTION

If you want to use the smart key to lock the door after having unlocked the driver's door using the physical emergency key, you need to open and close the driver's door once to reset the door lock cylinder, so as to prevent the driver's door from being unlocked and to keep the vehicle secure.

Open the Door from the Inside in an Emergency

When the whole vehicle is locked, if you need to open the door in an emergency (such as when the door handle electronic switch fails, or the vehicle is soaked in water), pull the mechanical switch off the inner door handle once to open the corresponding side door.



CAUTION

- When the 12V battery of the vehicle is low on power, the physical emergency key can only be used to unlock the door on the driver side. At such moments it cannot be used to unlock the whole vehicle. The other doors can only be unlocked and opened by pulling the mechanical switch for the inner door handle.

- Neither rear door can be opened from inside when the Child-Protection Lock function is enabled. They can only be opened from outside once the whole vehicle is unlocked.
- In the event of an accident that is of sufficient gravity to trigger airbag deployment, the child-protection lock on the rear door will unlock automatically.

Emergency Opening of Trunklid

Open the square block above the latch from the inside of the rear trunk, and then use your fingers to toggle the button in the hole to open the trunklid.



Windows



1. Laminated glass
2. Tempered glass

Vehicle Cutting Area







WARNING

Professional rescuers must use appropriate tools such as hydraulic cutter when cutting a vehicle, and wear appropriate personal protective equipment to avoid severe personal injury.

If cutting is required during rescue, appropriate tools should be used. The high-voltage and high-pressure areas of the vehicle shall not be cut, such as airbag-related components, high-voltage components, etc..

5. Stored energy / liquids / gases / solids

		12V
		350V

E-Powertrain System Information

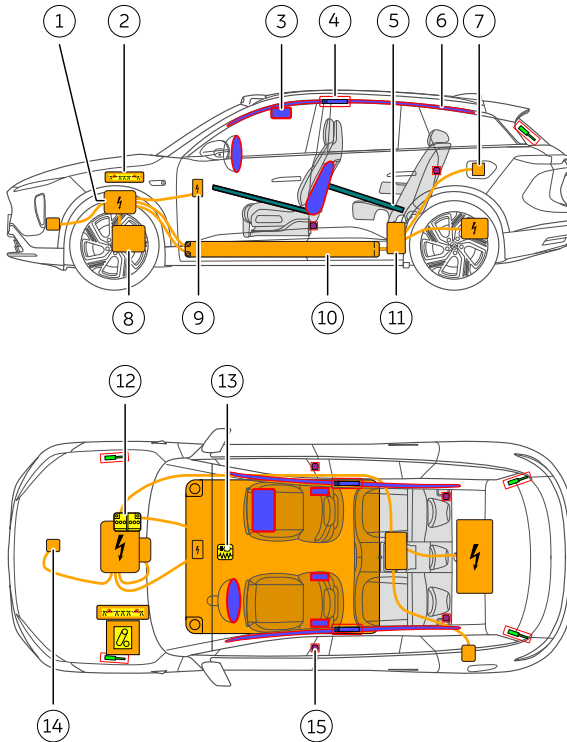

- | | |
|--|--|
| <ol style="list-style-type: none"> 1. High voltage DC converter integrated component 2. Emergency HV cut-off plug 3. Airbag 4. Curtain airbag gas cylinder 5. Structural reinforcement 6. Curtain airbag 7. Charge port | <ol style="list-style-type: none"> 8. Drive Motor 9. Air conditioning HV electric heater 10. High voltage battery 11. Rear HV power distribution unit 12. 12 V battery 13. Airbag control unit 14. Air conditioning compressor 15. Seat belt pre-tensioner |
|--|--|



High Voltage Battery

The vehicle is equipped with a lithium-ion high voltage battery. Be careful not to damage the high voltage battery when lifting the vehicle. Take extra care not to break the bottom plate when using rescue tools.



WARNING

- **Before repairing, removing and installing high-voltage components, disconnect the power supply, and confirm that the emergency cut-off switch and 12V power supply have been disconnected. After the power supply is disconnected, let the vehicle stand still for more than 5 minutes.**
- **The personnel without corresponding qualifications are not allowed to operate high-voltage components; the operators must wear insulated protective equipment such as solvent resistant gloves that meet the requirements, without carrying any metal objects.**

Drive Motor

The electric drive system is responsible for the power output of the vehicle, which can convert the DC energy of the high voltage battery pack into mechanical torque in a controllable way, and transmit it to the wheels to drive the vehicle. In addition, in the braking state, the electric drive system can also regenerate braking energy to charge the high voltage battery pack. The vehicle is equipped with two electric drive systems, of which the front electric drive system is installed on the front sub-frame, and the rear electric drive system is installed on the rear sub-frame.



12 V Battery

The 12 V battery powers the SRS, windows, locks, touchscreens, vehicle lighting, etc.

Rescuing the Vehicle with Battery Leakage



WARNING

In case the vehicle falls into a collision accident and causes fluid leakage of the high-voltage battery, it shall be handled by professional rescue personnel, who must wear protective mask and solvent isolation gloves, and must not touch the liquid directly.

The leakage of HV battery may cause a high temperature or even a fire; therefore, please cool down the HV battery before dealing with the leaked liquid:

- In case of minor leakage, use an absorbent pad to adsorb the liquid and place it in a closed container, or dispose of it by incineration.
- In case of severe leakage, treat the liquid as a hazardous chemical, and splash calcium gluconate solution to deal with it.

CAUTION

If the human body accidentally comes into contact with the leaked liquid, try to remove the contaminated clothing and immediately wash it with soap and plenty of water for 15 minutes, until no chemical remains. If there is no improvement or uncomfortable symptom occurs, seek medical attention immediately.

6. In case of fire



USE LARGE AMOUNTS OF WATER



BATTERY RE-IGNITION!



DO NOT SUBMERGE VEHICLE TO EXTINGUISH BATTERY

Rescuing the Vehicle on Fire



WARNING

- In case the vehicle is in fire, do not directly touch any part of the vehicle. It shall be operated by professional rescue personnel wearing proper protective equipment.
- The gas stored in the cylinder of side curtain and the high-pressure cylinder of air suspension may be heated to expand and explode in a high-temperature environment; therefore, please be careful before the operation to avoid personal injury.

If the vehicle catches a fire that does not touch upon the HV battery, the fire extinguisher can be used to put out the fire.

If the vehicle's HV battery catches a fire or gets heated, or is even bent, ruptured, or damaged, use a large amount of water or water mixed with foam extinguishing agent (with F500 recommended) to cool down the HV battery, and then monitor the battery for another one hour after it has cooled down completely (which may take up to 24 hours) to ensure that the battery temperature will no longer rise before storing the vehicle in an open, flat ground with a 15-meter safety zone set to prevent unauthorized personnel from approaching the vehicle.



WARNING

After the high-voltage battery on fire is handled with cooling measures, be aware of the risk of re-burning of the high-voltage battery to avoid danger during transportation.

7. In case of submersion

Rescuing the Vehicle in Water

CAUTION

It is recommended not to stay in deep water (preferably not exceeding the battery base plate) for a long time when the vehicle is wading. Otherwise, it may cause damage to the high-voltage components of the vehicle.

On the premise that the vehicle body and chassis are not damaged, there will be no greater risk of electric shock caused by its immersion in water for a short time. However, when dealing with the submerged vehicle, the professional rescuers shall wear appropriate rescue protective equipment

to pull the vehicle out of the water while ensuring insulated protection, open a door to power off the vehicle, then clean up the water marks inside the vehicle, and check for electric leakage before cutting off the high-voltage circuit normally.



WARNING

When dealing with flooded vehicles, if rescue personnel do not wear appropriate protective rescue equipment, serious injury or even death can occur as a result.

8. Towing / transportation / storage

STORE AT SAFE DISTANCE FROM OTHER VEHICLES!



BATTERY RE-IGNITION!



Towing a Vehicle that Had an Accident

CAUTION

- This vehicle is not suitable for traction with wheels on the ground. Do not use a traction chain to tow the vehicle directly.
- When the vehicle is on snow, mud, or sand, or when the wheels are locked and unable to rotate freely, do not use a towing hook to tow the vehicle. Please contact the NIO service center.

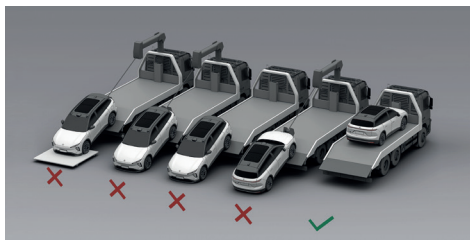

If you need the vehicle to be towed, please call a flatbed trailer to transport the vehicle. How to tow a vehicle:

1. Take out the hitch from the vehicle kit in the rear trunk.

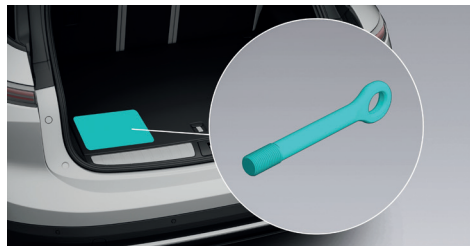

2. Press the lower end of the front towing flap of the vehicle to open it (1 in the figure), insert the hitch into the hole and rotate until the hitch is firmly seated (2 in the figure). The rear hitch (if present)

is installed in the same way as the front hitch.

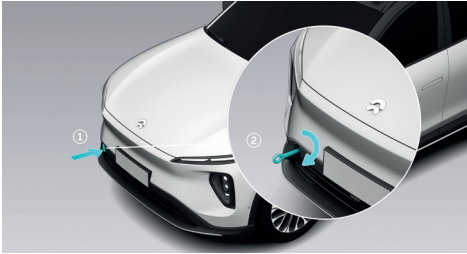

3. Depress the brake pedal while the vehicle is in the P gear, go to the Settings page from the control bar at the bottom of the center display, tap **Driving/Parking > Neutral Mode**, then the vehicle will be released from the parking brake and can be towed.
4. Power the vehicle off before towing, turn on the hazard warning light, make sure that there is no one in the vehicle and lock the entire vehicle.
5. Install the tow chain on the hitch and slowly tow the vehicle onto the flatbed.
6. After the vehicle is towed to the designated location on the flatbed, use brake stops and wheel straps to fix the tires.
7. Before having the vehicle transported on a flatbed, exit the Neutral mode on the center display to prevent the vehicle from being damaged due to bumps during transportation.

CAUTION

- Only when there is no safety risk to the vehicle can it be towed away from the site. If the vehicle battery pack is deformed, leaking liquid, or emitting smoke, safety risks shall be eliminated first.
- If you are unable to enter the Neutral mode normally, you can try restarting the 12V battery. If the parking brake cannot be released, the vehicle can be transported in as short a distance as possible by using tire slides or wheeled trailers.
- Do not depress the brake pedal or accelerator pedal hard while exiting the Neutral Mode on the center display.
- When the parking brake is released and the vehicle can be towed, there is a risk that the vehicle may slide down on a slope. If necessary, please use brake wedges in conjunction.

9. Important additional information

Must read

Thank you for choosing NIO's EL6 model (hereinafter referred to as "EL6"). EL6 is a smart electric SUV. During your green journey with EL6, you will get a seamless and considerate user experience.

Before starting your journey with EL6, it is recommended that you read the User Manual from the center display to get all the information you need to use the vehicle. This Guide only covers the basic information of the vehicle, emergency response measures, and the corresponding rescue measures. For detailed information on all vehicle features, please refer to the User Manual from the center display.

The contents of this guide shall not be reproduced or modified in whole or in part without legal and valid authorization.

To avoid failure of the vehicle's function or personal injury, vehicle parts shall not be modified, adjusted or dismantled without legal and valid authorization.

The labels, logos and pictures used in this guide are for illustration purposes only, and the content is for reference only.

Please strictly follow the warning information in this guide to use your vehicle more safely.

Warning Information



WARNING

This content is closely related to personal safety and must be complied. Failure to comply may lead to personal injury or serious accident.

CAUTION

This content gives you tips on how to avoid possible vehicle damage or property damage.















NOTE

This content gives you suggestions for better use of your vehicle.

If you have any questions about this guide, please call the NIO hotline, or log on to the NIO official website to obtain the latest version of the EL6 User Manual.

If you need assistance in an emergency, please call the NIO hotline.

10. Explanation of pictograms used

	Warning high voltage		Flammable
	Caution		Hazardous to the human health
	Air-conditioning component		Acute toxicity
	Electric vehicle		Corrosives
	Bonnet		Gases under pressure
	Boot		Explosive
	Use thermal Infrared camera		Use water to extinguish the fire