

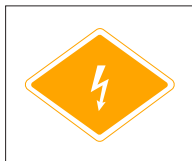

INFORMATION TIL FØRSTE OG ANDEN RESPONSENHED NØDRESPONSVEJLEDNING

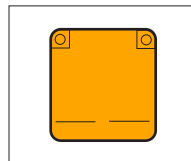

**NIO EL6
ELEKTRISK**





Bortskaf ikke køretøjets nøgler sammen med husholdningsaffaldet.
De indeholder materialer, som kan genanvendes.



Bring det brugte batteri til et genbrugscenter eller til dit servicecenter.

ONLINE-BRUGERMANUAL

Denne vejledning angiver de grundlæggende betjeningsinstruktioner til NIO EL6. For ejere, som ønsker indsigt og detaljerede oplysninger om bilens egenskaber og funktioner, findes der en udførlig online-manual på vores officielle website.

Indhold

0. Redningsark	Side 02
1. Identifikation/genkendelse	Side 02
2. Immobilisering/stabilisering/løft	Side 08
3. Deaktivering af direkte farer/sikkerhedsforordninger	Side 11
4. Adgang til passagerne	Side 13
5. Lagret energi/væsker/gasser/faste stoffer	Side 18
6. I tilfælde af brand	Side 20
7. I tilfælde af nedsænkning	Side 21
8. Bugsering/transport/opbevaring	Side 21
9. Vigtige yderligere oplysninger	Side 23
10. Forklaring af anvendte piktogrammer	Side 25

0. Redningsark

Denne nødresponsvejledning dækker det tilsvarende NIO EL6 redningsark.

1. Identifikation/genkendelse



ADVARSEL

Lydløs bevægelse eller evne til øjeblikkelig genstart er mulig, indtil bilen er helt nedlukket.

EL6 information

Køretøjsproducent	NIO
NIO's hotline	Se listen over kontakter
NIO's officielle websted	Se listen over kontakter

Bilens mærkeplade sidder under B-stolpen i højre side.



Bilmærkelogoet kan findes på følgende steder:



Instrumentering og betjeningslementer

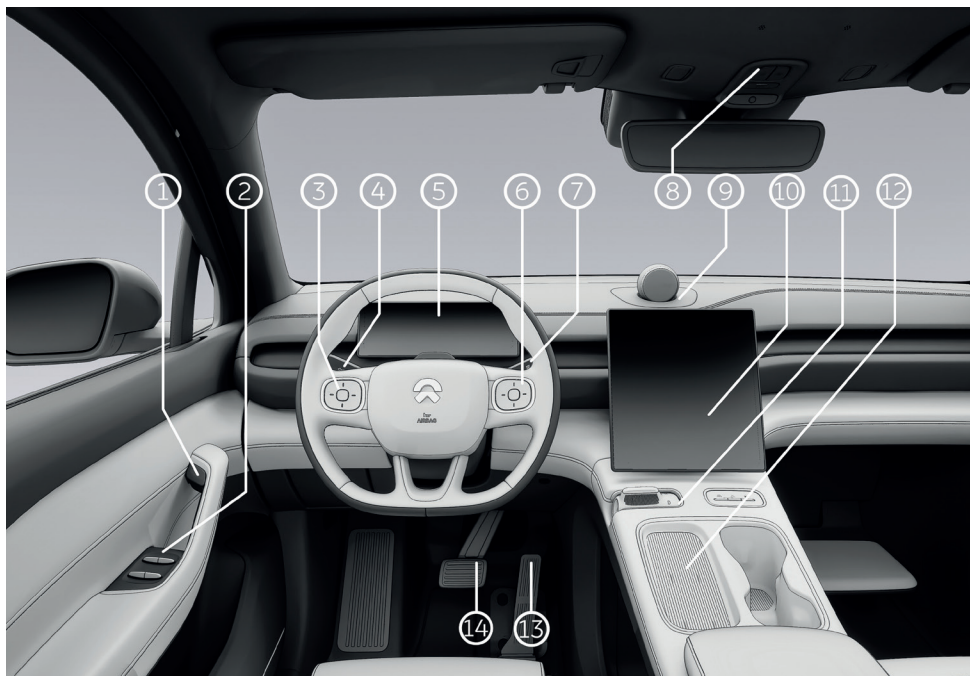







1. Elektronisk kontakt til indvendigt dørhåndtag
2. Rudebetjeningspanel
3. Venstre kontakter til rat
4. Blinklys- og forlygtearm
5. Digitalt instrumentpaneldisplay
6. Højre kontakter til rat
7. Visker- og vaskerarm
8. Nødopkald og læselamper
9. NOMI Intelligent assistent*

10. Berøringskærmdisplay
11. Gear og midterbetjeningspanel
12. Midterkontrolpanel til trådløs opladning
13. Speeder
14. Bremsepedal

***Bemærk!**
NOMI Mate er vist ovenfor

Information om advarselsskilt

Nr.	Navn på advarselsmærkat	Diagram over advarselsmærkater	Beskrivelse af advarselsmærkat
1	Advarselsmærkat for højspænding		Fare! Rør ikke ved højspændingskomponenter.
2	Advarselsmærkat for højspændingskomponenter 1		Fare! Højspændingskomponenter. Rør ikke ved højspændingskomponenter uden at bære beskyttelsesudstyr for at undgå elektrisk stød! Kun professionelle må åbne dækslet. Dækslet må først åbnes 5 minutter efter deaktivering.
3	Advarselsmærkat for højspændingskomponenter 2		Fare! Højspændingskomponenter. Rør ikke ved højspændingskomponenter uden at bære beskyttelsesudstyr for at undgå elektrisk stød og forbrændinger ved høje temperaturer! Kun professionelle må åbne dækslet. Dækslet må først åbnes 5 minutter efter deaktivering.
4	Advarselsmærkat for højspændingsbatteripakke		Forholdsregler for brug af højspændingsbatteripakke.
5	Mærkat for højspændingsledning		Bilens højspændingskomponenter er forbundet via orange højspændingsledninger. Rør ikke ved højspændingskomponenter uden at bære beskyttelsesudstyr!
6	Gensidige kompatibilitetsidentifikatorer, som anvendes til at oplade bilen		Gensidige kompatibilitetsidentifikatorer til at vejlede dig i opladning af bilen findes i bilens ladeport. Ved valg af ladepistol skal du sikre dig, at identifikatoren på ladepistolen svarer til en af de identifikatorer, som findes i bilens ladeport, enten C, K eller L. Spændingsintervaller relateret til disse identifikatorer er som følger: C: AC ≤ 480 V K: DC 50 V til 500 V L: DC 200V til 920V

Stelnummer

Bilens stelnummer (VIN) er præget på gulvet under passagerforsædet.

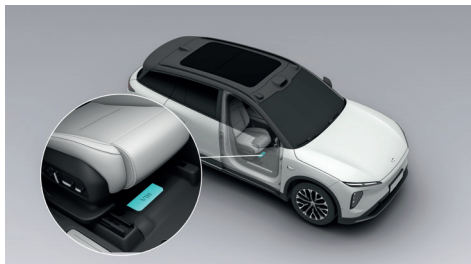

Bilens stelnummer (VIN) kan findes på følgende steder:

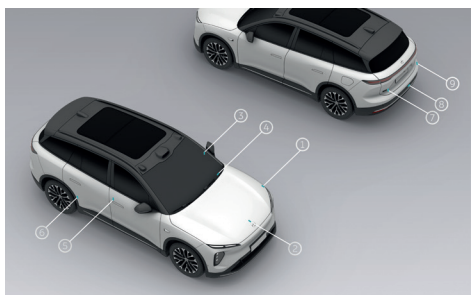

1. Indvendigt på motorhjælmen
2. Oven over enden af drivmotoren foran
3. På venstre side af instrumentpanelbjælken
4. I nederste venstre hjørne af forruden
5. Under B-stolpen på højre side af karrosseriet
6. Under højre dørramme
7. Oven over enden af drivmotoren
8. Over gulvet bagtil
9. På højre side af bagklappen

Du kan også læse bilens stelnummer (VIN) med et diagnoseværktøj (Second Generation NIO Diagnostic System (BD2)), som er kompatibelt med bilen:

1. Tilslut diagnoseværktøjet til bilens diagnoseport, og tænd for diagnoseværktøjet.

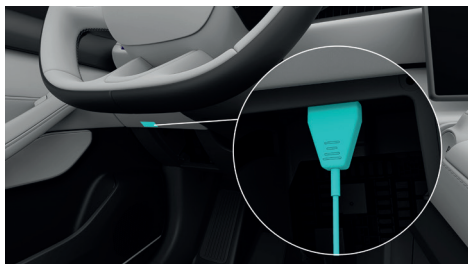

2. Start diagnoseværktøjet, og log på hovedgrænsefladen i diagnoseværktøjet.
3. Diagnoseværktøjet vil automatisk læse stelnummeret og vise det på den aktuelle grænseflade i diagnoseværktøjet.

Mikrobølgerude

Der er et mikrobølgevindue ved bilens forrude.

Der kan man anbringe sin anordning til betaling af vejafgift

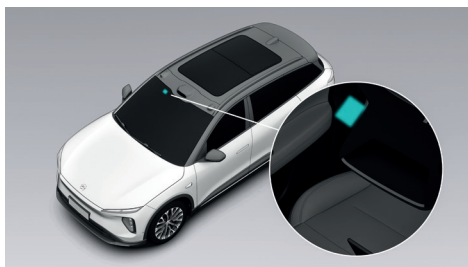

Identifikationsmærke for drivmotor

Identifikationsmærket for drivmotoren sidder under motoren.

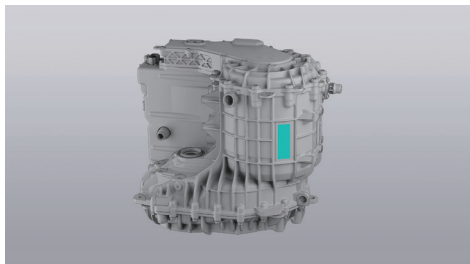

Det bageste identifikationsmærke for drivmotoren sidder på nederste venstre side af motoren.

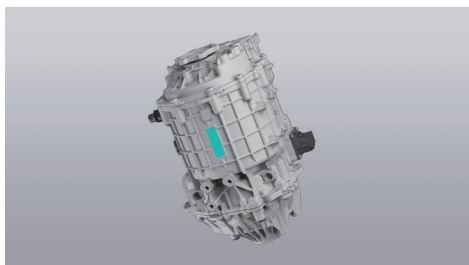

2. Immobilisering/stabilisering/løft

Opsæt advarselsskilte

I tilfælde af en nødsituation skal du køre bilen til et sikkert område under overholdelse af sikkerheden og derefter træde på bremsepedalen for at stoppe den. Sæt bilen i Park, og aktivér katastrofeblinket på midterkonsollen for at advare dine omgivelser.



1. P-gearkontakt
2. Katastrofeblink

Åbn dækslet i bunden af bagagerummets opbevaringsrum. Indeni vil du se bilsættet – tag advarselstrekanten og refleksvesten ud, tag refleksvesten på, og placer advarselstrekanten 50 til 100 meter bag ved bilen (når det er på en motorvej, skal den placeres 150 meter bag ved bilen, og når det er om natten, skal den 100 meter længere væk end den normale afstand. Hvis det regner eller er tåget, skal den placeres 200 meter bag ved bilen).

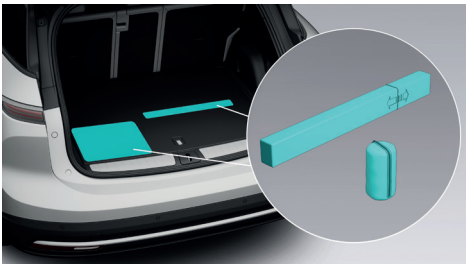

Sådan samles advarselstrekanten:

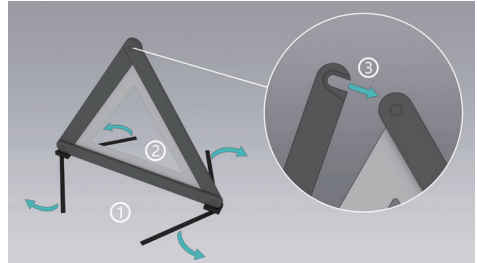

1. Fold beslaget under trekanten ud.
2. Fold siderne af trekanten ud.
3. Fæstgør trykknappen på toppen af trekanten.

Ring efter vejhjælp

I tilfælde af ulykker såsom kollision med en bil, vandned-sænkning, batteripakkebrand osv., skal du opsætte advarselstrekanten, forlade bilen hurtigst muligt, samtidig med at du varetager sikkerheden omkring dig for at holde en sikker afstand (mere end 15 meter) og ringe til NIO Hotline for at få vejassistance. Vejassistanceteamet vil komme for at hjælpe dig så hurtigt som muligt.



ADVARSEL

Hvis der er risiko for batteribrand, vil bilen automatisk slå strømmen fra, og en advarselsmeddelelse vil blive vist på instrumentpanelet og midterdisplayet. Forlad bilen så hurtigt som muligt, og tilkald redningshjælp; sørg for sikkerheden i omgivelserne.

Hvis bilen er forbundet med netværket, kan du trykke på SOS-knappen i taget for at tilkalde vejhjælp (udfør ét langt tryk eller to korte tryk), og du kan annullere opkaldet på midterdisplayet inden for 8 sekunder efter at have foretaget opkaldet. Baggrundslyset i SOS-knappen angiver status for SOS-funktionen: grønt lys betyder, at SOS-funktionen er tilgængelig; grønt blinkende lys betyder, at der ringes til vejhjælp; rødt lys eller et blinkende rødt lys betyder, at SOS-funktionen ikke er tilgængelig, i så fald skal du straks kontakte NIO-servicecenteret.



BESKRIVELSE

Hvis bilen er sluttet til netværket, når der sker en ulykke, og airbaggen udløses, eller selst-rammeren springer op, vil bilen automatisk ringe efter hjælp for at beskytte dit liv.

Dækskift

Hvis bilen ikke kan køres på grund af en alvorlig dæklækage, skal du parkere bilen på en flad og fast vej og sætte den i Park, holde dig væk fra travle og voldsomt trafikerede veje, tage din refleksvest på og placere advarselstrekanten, tænde for katastrofeblinket og derpå kontakte NIO-servicecenteret med henblik på dækskift.



ADVARSEL

- **Ved udskiftning af dæk skal du vælge nye dæk med de samme specifikationer som de originale dæk. Dæk med modstridende specifikationer kan påvirke bilens manøvredegtighed, og du kan miste kontrollen over den.**
- **Når bilen hæves med donkraft for at udskifte dækket, skal du sørge for, at ingen kommer ind i området under den hævede bil. Ellers kan det resultere i personskade.**
- **Hvis der befinder sig nogen under bilen, må du ikke hæve den med donkraft.**
- **Løft kun bilen ved det foreskrevne donkraftpunkt under karrosseriet.**
- **Anbring ikke nogen genstande på eller under donkraften, når du hæver bilen med den.**
- **Hæv aldrig bilen med donkraft på en opadgående, nedadgående eller hældende vej.**
- **Donkraften er kun beregnet til at hæve bilen med henblik på dækskift.**

Sådan skifter man dæk:

1. Hav en donkraft og et reservedæk med den rigtige specifikation klar til at skifte dækket.

- Anbring en stopklods foran det dæk, der er diagonalt for det flade dæk, for at forhindre at køretøjet skrider.
- Brug værktøjet til fjernelse af bolttdæksel i værktøjssættet, og løs boltene i retning mod uret med hjulnøglen.

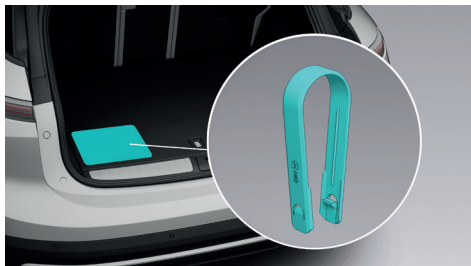

FORSIGTIG

Der er en særlig beskyttelsesbelægning på yderkanten af fælgen. Under adskillelse og samling af bolte, dæk eller fælg skal fælgens arbejdsområde beskyttes ordentligt for at forhindre fælgens overflade i ved et uheld at blive ridset af hårde genstande.

- Placer donkraften under det korrekte donkraftsted på bilen.

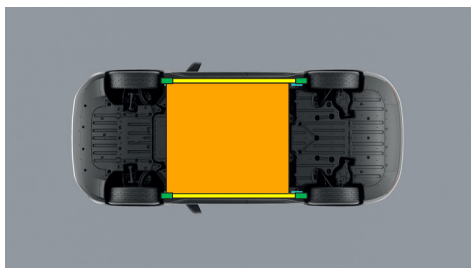

- Passende løftepunkter
- Passende punkter på siden af bilen
- Højspændingsbatteri



ADVARSEL

Sørg for, at donkraften er placeret ved det rigtige løftepunkt. Et forkert donkraftspunkt vil beskadige bilen eller få den til at glide af donkraften og resultere i personskade.

- Hæv bilen op til en højde, hvor du kan skifte dækket. Mens donkraften berører bilen og hæver den, skal du dobbelttjekke for at sikre, at donkraften sidder det rigtige sted.



- Fjern hjulboltene, og skift dækket. Ved montering af hjulet skal du kontrollere, at boltene flugter med monteringshullerne, og at metalsiden af hjulet ligger korrekt an mod monteringsfladen.
- Efter montering af hjulboltene skal du sænke bilen helt ned på jorden (ved hjælp af donkraften) og derpå bruge en nøgle til at stramme alle boltene i retning med uret. Derpå skal du bruge en momentnøgle til at stramme boltene diagonalt til den angivne momentværdi.
- Kontrollér dæktrykket, efter at dækket er skiftet, oppump det om nødvendigt til det specificerede dæktryk, og sæt derefter ventilhætten på.
- Læg værktøjet, donkraften og de flade dæk på plads på sikker vis.

3. Deaktivering af direkte farer/sikkerhedsforordninger



ADVARSEL

Vær opmærksom på, at ikke alle højspændingskomponenter er mærkede. Bær altid passende PPE (gummiisolerede handsker/isolerede gummisko/værktøj med isolerende beskyttelsesovertræk/sikkerhedsbriller). Forsøg ikke at åbne højspændingsbatteriet.

Beskyttelsesudstyr til redningsoperationer

Bilens energiforsyningssystem drives af et højspændingsbatteri. I tilfælde af alvorlig kollision kan højspændingsstrømmen eller batterivæsken lække; derfor skal bilens redningsoperation udføres af professionelle redningsfolk, der bærer det tilsvarende beskyttelsesudstyr for at garantere den personlige sikkerhed.



ADVARSEL

For at undgå skade på grund af elektrisk stød skal du sørge for ikke at bære nogen form for metalgenstande (f.eks. halskæde, ur etc.) under operationer på bilen.

Elektrisk beskyttelse

Bær følgende beskyttelsesudstyr for at undgå skader på grund af elektrisk højspændingsstød:

- Isolerede gummihandsker (som kan modstå en spænding over 500 V)
- Sikkerhedsbriller
- Isolerede gummistøvler
- Værktøj med isolerende beskyttelsesovertræk

Kemisk beskyttelse

I tilfælde af en batterilækage eller potentiel risiko for batterilækage skal du bære følgende beskyttelsesudstyr for at undgå skade på hud og ansigt:

- Beskyttelsesmaske
- Opløsningsmiddelresistente handsker

Afbrydelse af højspændingskredsløbet

For at afbryde højspændingskredsløbet skal du først afbryde nødhøjspændingsafbryderstikket (i venstre del af motorrummet foran) og derpå afbryde den negative klemme på 12 V-batteriet (i motorrummet foran i nærheden af forruden).

Sådan afbrydes højspændingskredsløbet:

1. Træk to gange i dækpladen til motorhjelms håndtaget i passagerkabinen for at frigive kølerhjelmen.



2. Løft motorhjelmen.



3. Afbryd nødhjælpsspændingsafbryderstikket for at afbryde højspændingsforsyningskredsløbet, fjern stikket, og opbevar det korrekt.

Der er to måder at afbryde højspændingskredsløbet på:

1. Primær deaktiveringsmetode

I nødstilfælde skal ledningsnettet afbrydes med værktøj for at nedlukke højspændingskredsløbet.

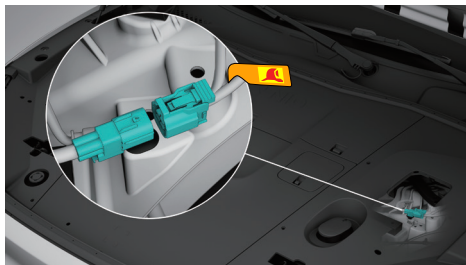
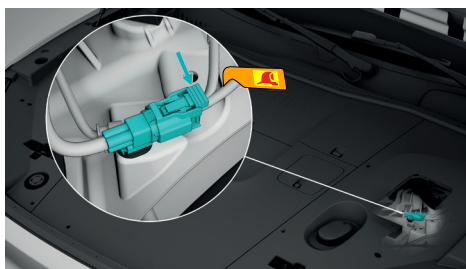
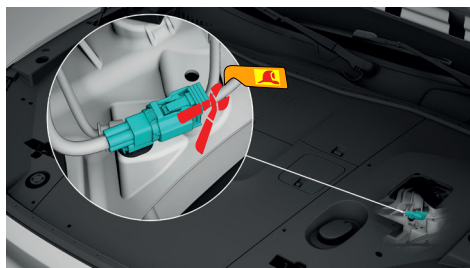
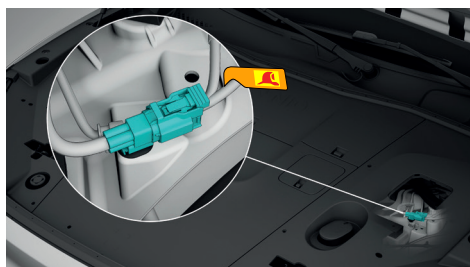
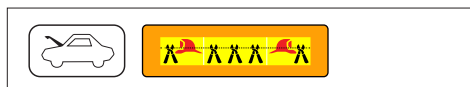

Adgang til 12 V-batteri

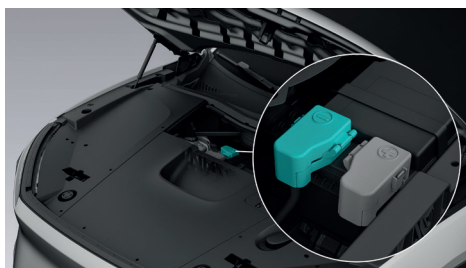
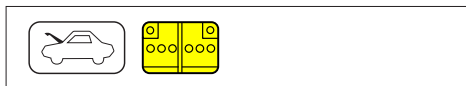

2. Alternativ metode

I tilfælde af serviceoperation eller nødstilfælde trækkes konnektorpositionssikringen ud i henhold til pileretningen, hvorpå stikket til afbrydelse af højspændingskredsløbet afbrydes.





Airbag

Bilens airbagsystem omfatter frontairbags og sideairbags. Frontairbagsene omfatter hovedairbags til forreste række, hvor førerairbaggen sidder inden i beklædningsdækslet på rattet, og airbaggen til forreste passagersæde sidder i loftet. Sideairbags omfatter sideairbags til forreste række (som sidder på

ydersiden af forsæderne og på den indvendige side af førersædet), og gardinairbags (som sidder oven over dørene i hver side, i loftsområdet fra A-stolpen til C-stolpen, hvor der er gascylindre til gardinairbags indeni). Ordet "AIRBAG" er markeret på de steder, hvor airbaggen er placeret, for at minde dig om, at der er en airbag inden i.

4. Adgang til passagerne



Justering af førersæde

Sådan justeres sædestilling med en knap



1. Hældningsjustering for forreste sædehynde

Drej på knappen for at justere hældningen for forreste sædehynde.

Sidelæns stilling af sædet

Vip denne knap frem og tilbage for at køre sædet fremad eller tilbage.

Højde af sædet

For at hæve eller sænke sædet skal du flytte den midterste del af denne knap op eller ned.

Længdejustering for sædehynde

Hvis du vil justere sædehyndelængden, skal du trykke på denne knap i den matchende ende.

2. Justering af ryglæn

Vip den øverste ende af denne knap frem og tilbage for at justere tilbagelæningen af ryglænet.

3. Justering af lændestøtte

Hvis du vil justere lændestøtten, skal du trykke på op-, ned-, venstre- eller højre-knappen.

Brugerdefinerbar komfortknap

Tryk på den midterste knap for at slå komfortfunktionen til eller fra. Tryk på og hold den midterste knap for at gemme sædets aktuelle komfortindstillinger.



ADVARSEL

- Sørg for, at der er en sikker plads omkring sædet og eventuelle børn, passagerer, kæledyr osv. på bagsædet, før du foretager nogen justeringer af sædet (dvs. flyt sædet frem/tilbage, juster sædets højde eller ryglæn osv.). Undgå at knuse og støde imod børn, passagerer, kæledyr osv. på bagsædet.
- Før du justerer sædet (dvs. flytter sædet frem/tilbage, justerer sædets højde, ryglæn eller benstøtte osv.), skal du bekræfte, at der er tilstrækkelig sikker plads i omgivelserne til at undgå risiko for deformation og brud på grund af klemning eller kollision med de omgivende dele fodstøtte, osv.) under sædejusteringen.
- Sørg for at justere førersædet, nakkestøtten og andre dele, mens bilen er i parkeret tilstand. Mens bilen er i bevægelse, kan justeringer af sædet eller andre dele af bilen udgøre sikkerhedsrisici.
- Under sædejusteringsprocessen (flytning frem eller tilbage, justering af sædets højde eller ryglæn osv.) skal du undgå at placere hænder eller andre kroppsdele i sædets bevægelsesområde for at forhindre potentiel klemning eller kollision.



Elektrisk åbning af motorhjelmen

Bagklap

Åbning og lukning af bagklappen ved at trykke på knappen

Når du har smartnøglen på dig, skal du trykke let på trykpladen på bagklaphåndtaget for at åbne bagklappen.

Bilen er udstyret med en lukkefunktion til bagklappen med én knap.

Tryk på knappen på bagklappen for automatisk at lukke og låse bagklappen, hvorefter du hører et "klik", der bekræfter, at den er lukket.

Åbning og lukning af bagklappen med midterdisplayet

Stryg til højre på den venstre kant af midterdisplayet for at åbne siden Hurtige indstillinger, og tryk derefter på Bageste bagagerum for at åbne det bageste bagagerum.

Åbning og lukning af bagklappen med smartnøglen

Åbning af bagklappen: Tryk på og hold knappen til bagklappen på smartnøglen, hvorefter bagklappen åbnes automatisk.

Lukning af bagklappen: Tryk på og hold knappen til bagklappen på smartnøglen, hvorefter bagklappen lukkes automatisk.

Dørhåndtag

Når bilen er helt oplåst, vil de udvendige dørhåndtag automatisk poppe op, og du kan åbne døren via sensing ved let at berøre indersiden af dørhåndtaget.

Styring af førersædets bevægelse på midterdisplayet

Du kan kontrollere førersædets bevægelse på midterdisplayet.

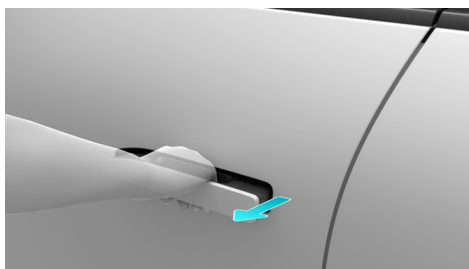

Du kan åbne døren indefra ved at trykke på den elektroniske kontakt på de tilsvarende indvendige dørhåndtag. Tryk én gang, hvis døren er oplåst, eller tryk to gange, hvis den er låst, hvorefter den tilsvarende dør vil springe åben.



Nødoplåsning udefra

Når bilen ikke kan oplåses udefra med de almindelige metoder (smartnøgle, nøglefri oplåsning, mobil-app eller NFC), kan du bruge den fysiske nødnøgle til at oplåse førerdøren.

FORSIGTIG

Tag den fysiske nødnøgle med ud af bilen og gem den til brug i nødstilfælde.

Sådan bruges den fysiske nødnøgle:

1. Flyt skyderen på den fysiske nødnøgle, og træk nøgledelen af metal ud af nødnøglen.

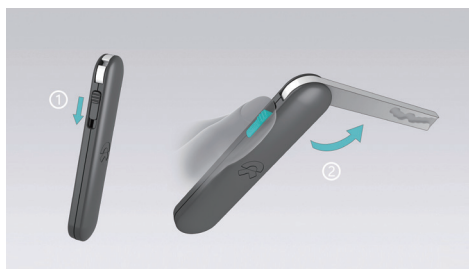

2. Tryk på og hold den forreste del af det udvendige håndtag på førerdøren for at folde det udvendige håndtag ud.



3. Hold det udfoldede udvendige dørhåndtag med den ene hånd, mens du indsætter den fysiske nødnøgle i nøglehullet i det udvendige dørhåndtag med den anden hånd, og drej nøglen med uret for at oplåse førerdøren.



4. Når du låser, skal du trykke på og holde den forreste del af det udvendige dørhåndtag, dreje den fysiske nødnøgle med uret for én oplåsningshandling, og derpå dreje nøglen mod uret for at låse førerdøren.

FORSIGTIG

Hvis du vil bruge smart-nøglen til at låse døren efter at have låst førerdøren op med den fysiske nødnøgle, skal du åbne og lukke førerdøren én gang for at nulstille dørlåsecylindringen, så førerdøren ikke låses op, og for at beskytte bilen.

Åbning af døren indefra i en nødsituation

Når hele bilen er låst og du skal åbne døren i en nødsituation (f.eks. fordi den elektroniske kontakt i dørhåndtaget svigter, eller bilen er nedsænket i vand), skal du trække den mekaniske kontakt ud fra det indvendige dørhåndtag én gang for at åbne den tilsvarende sidedør.



FORSIGTIG

- Når strømmen i bilens 12 V-batteri er lav, kan den fysiske nødnøgle kun bruges til at oplåse døren i førersiden. I sådanne øjeblikke kan den ikke bruges til at oplåse hele bilen. De udvendige døre kan kun oplåses og åbnes ved at trække i den mekaniske kontakt til det indvendige dørhåndtag.

- Ingen af bagdørene kan åbnes indefra, når børnesikringsfunktionen er aktiveret. De kan kun åbnes udefra, når hele bilen er blevet oplåst.
- I tilfælde af en ulykke med tilstrækkelig alvorlighed til at udløse oppumpning af airbags, oplåses børnesikringen på bagdøren automatisk.

Nødåbning af bagklap

Åbn den firkantede klods over klinken fra indersiden af det bagreste bagagerum, og brug fingrene til at trykke på knappen i hullet og åbne bagageklappen.



Ruder



1. Lamineret glas
2. Hærdet glas

Skæreområde på bilen







ADVARSEL

Professionelle redningsfolk skal bruge passende værktøjer såsom hydraulisk skærer, når de skærer i en bil, og bære passende personligt beskyttelsesudstyr for at undgå alvorlig personskade.

Hvis der skal skæres i dem under redning, skal man anvende passende værktøj. Man må ikke skære i højspændings- og højtryksområderne i bilen, f.eks. airbag-relaterede komponenter, højspændingskomponenter etc..

5. Lagret energi/væsker/gasser/faste stoffer

		12 V
		350V

Information om E-Powertrain System

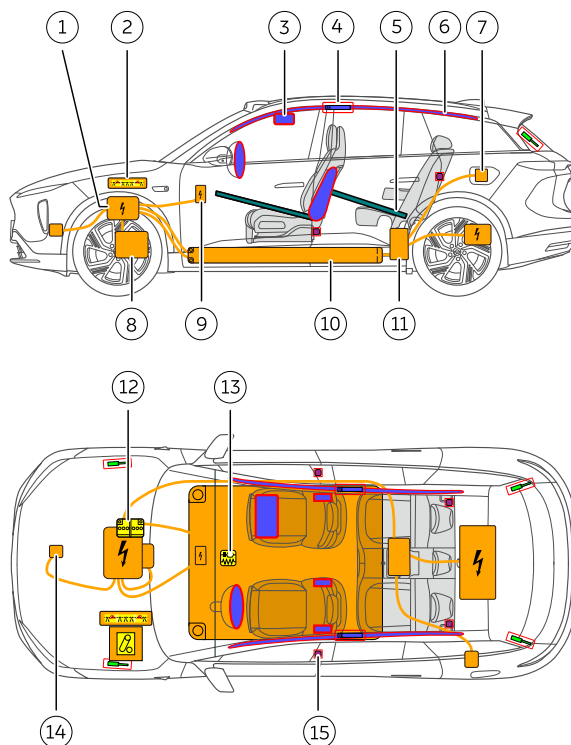

- | | |
|--|--|
| 1. Højspændings jævnstrømsomformer, integreret komponent | 9. Elektrisk højspændingsvarmer for klimaanlæg |
| 2. Nødspændingsafbryderstik | 10. Højspændingsbatteri |
| 3. Airbag | 11. HV-strømfordelingsenhed bag |
| 4. Gardinairbaggascylinder | 12. 12V-batteri |
| 5. Strukturforstærkning | 13. Airbagstyreenhed |
| 6. Gardinairbag | 14. Klimaanlægskompressor |
| 7. Ladeport | 15. Seleforstrammer |
| 8. Drivmotor | |



Højspændingsbatteri

Køretøjet er udstyret med et litium-ion højspændingsbatteri. Pas på ikke at beskadige højspændingsbatteriet, når bilen løftes. Vær meget forsigtig for ikke at ødelægge bundpladen, når du bruger redningsværktøjer.



ADVARSEL

- **Før reparation, afmontering og montering af højspændingskomponenter skal strømforsyningen slås fra, og det skal kontrolleres, at nødstrømsafbryderen og 12 V-strømforsyningen er blevet afbrudt. Når strømforsyningen er blevet afbrudt, skal bilen stå stille i over 5 minutter.**
- **Personale uden tilsvarende kvalifikationer må ikke betjene højspændingskomponenter; operatørerne skal bære isoleret beskyttelsesudstyr såsom opløsningsmiddelresistente handsker, der opfylder kravene, uden at bære metalgenstande.**

Drivmotor

Det elektriske drivsystem er ansvarlig for bilens udgangseffekt, som kan konvertere højspændingsbatteriets jævnstrømsenergi til mekanisk moment på en kontrollerbar måde og overføre den til hjulene for at drive bilen. Desuden kan det elektriske drivsystem også i bremsetilstand regenerere bremseenergi for at oplade højspændingsbatterienheden. Bilen er udstyret med to elektriske drivsystemer, hvoraf det forreste elektriske drivsystem er monteret på den forreste undererramme, og det bagerste elektriske drivsystem er monteret på den bagerste undererramme.



12 V-batteri

12 V-batteriet driver SRS, vinduer, låse, berøringsskærme, bilbelysning etc.

Bjergning af køretøjet med batterilækage



ADVARSEL

Hvis bilen vælter i en kollisionsulykke og der sker væskelækage fra højspændingsbatteriet, skal det håndteres af professionelt redningspersonale, som skal bære beskyttelsesmaske og opløsningsmiddelresistente handsker, og de må ikke røre direkte ved væsken.

Lækage af et højspændingsbatteri kan medføre høj temperatur eller sågar brand; derfor skal du afkøle HV-batteriet, før du tager dig af den lækede væske:

- Hvis der kun er en minimal lækage, bruges en absorberende klud til at adsorbere væsken og anbringe den i en lukket beholder eller bortskaffe den vha. forbrænding.
- I tilfælde af alvorlig lækage skal væsken behandles som et farligt kemikalie, og der skal sprøjtes med calciumgluconatopløsning for at håndtere det.

FORSIGTIG

Hvis den menneskelige krop ved et uheld kommer i kontakt med den lækede væske, skal man endelig forsøge at fjerne det tilmudsede tøj og straks vaske med sæbe og masser af vand i 15 minutter, indtil der ikke er mere kemikalie tilbage. Hvis der ikke er nogen forbedring, eller der opstår ubehagelige symptomer, skal du straks søge lægehjælp.

6. I tilfælde af brand



BRUG STORE MÆNGDER VAND



GENANTÆNDELSE AF BATTERIET!



OVERSVØM IKKE BILEN FOR AT SLUKKE BATTERIET

Bjergning af et køretøj i brand



ADVARSEL

- Hvis bilen er i brand, må du ikke berøre nogen del af den direkte. Den skal håndteres af professionelt redningspersonale, som bærer korrekt beskyttelsesudstyr.
- Gassen opbevaret i cylinderen i sidegardinet og i højtrykscylinderen til luftaffjedringen kan blive opvarmet, så den udvides og eksploderer i omgivelser med høje temperaturer; derfor skal du være forsigtig før operationen for at undgå personskade.

Hvis bilen bryder i brand, men branden ikke berører HV-batteriet, kan ildslukkeren bruges til at slukke ilden.

Hvis bilens HV-batteri bryder i brand eller bliver opvarmet eller bare bliver bøjet, revnet eller beskadiget, skal man anvende en stor mængde vand eller vand blandet med skumslukningsmiddel (F500 anbefales) til at afkøle HV-batteriet. Derefter skal batteriet overvåges i endnu en time efter fuldstændig nedkøling (det kan tage op til 24 timer) for at sikre, at batteriets temperatur ikke længere vil stige, før bilen stilles til opbevaring i et åbent, fladt terræn med en 15-meters sikkerhedszone indstillet for at forhindre uautoriseret personale i at nærme sig bilen.



ADVARSEL

Efter at det brændende højspændingsbatteri er blevet håndteret med nedkølingsforanstaltninger, skal man være opmærksom på risikoen for genantændelse af højspændingsbatteriet for at undgå fare under transport.

7. I tilfælde af nedsænkning

Bjergning af køretøjet i vand

FORSIGTIG

Det anbefales ikke at forblive i dybt vand (det må helst ikke overstige batteribundpladen) i længere tid, mens bilen er i vandet. Ellers kan bilens højspændingskomponenter blive beskadiget.

Under forudsætning af, at bilens karrosseri og chassis ikke er beskadigede, er der ingen større risiko forbundet med dens kortvarige nedsænkning i vand i kort tid. Men når de har at gøre med den nedsænkede bil, skal de professionelle redningsfolk bære passende redningsudstyr for at trække bilen op af van-

det, mens de sørger for isoleret beskyttelse, åbne en dør for at slukke for bilen, derefter gøre rent ved vandmærkerne inde i bilen og kontrollere for elektrisk lækage, før højspændingskredsløbet afbrydes normalt.



ADVARSEL

Hvis redningspersonalet ikke bærer passende beskyttende redningsudstyr under håndtering af oversvømmede køretøjer, kan det medføre alvorlig personskade eller sågar død.

8. Bugsering/transport/opbevaring

OPBEVAR PÅ SIKKER AFSTAND AF ANDRE KØRETØJER!



GENANTÆNDELSE AF BATTERIET!



Bugsering af en bil, der har været udsat for en ulykke

FORSIGTIG

- Denne bil må ikke bugseres med hjulene på jorden. Brug ikke en trækkæde til at bugseren bilen direkte.
- Når bilen hviler på sne, mudder eller sand, eller når hjulene er låst og ikke kan dreje frit, må man ikke bruge en bugseringskrog til at bugseren den. Du bedes kontakte NIO-servicecenteret

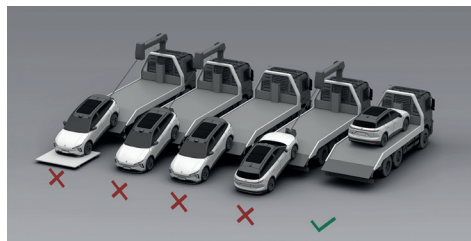

Hvis du har brug for at få bugseret bilen, skal du tilkalde en ladvogn til at transportere den. Sådan bugseres en bil

1. Tag tilkoblingsanordningen ud af bilsættet i bagagerummet.

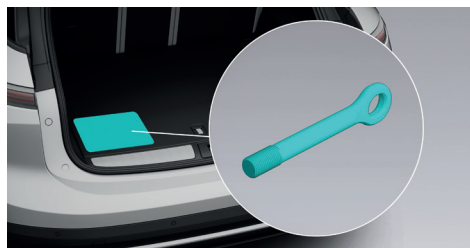

2. Tryk på den nederste ende af bilens forreste bugseringsklap for at åbne den (1 i figuren), indsæt bugseringskrogen i hullet, og drej, indtil tilkoblingsanordningen er forsvarligt fastgjort (2 i figuren). Den bageste tilkoblingsanordning (hvis den findes)

er installeret på samme måde som den forreste tilkoblingsanordning.

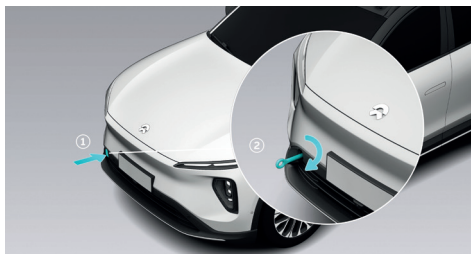

3. Tryk bremsepedalen ned, mens bilen står i P-gear, gå til siden Indstillinger fra kontrollinjen nederst i midterdisplayet, tryk på **Kørsel/Parkering > Neutral** så frigives bilen fra parkeringsbremsen, og den kan bugseres.
4. Slå bilens tænding fra før bugsering, slå katastrofeblinket til, kontrollér, at der ikke er nogen i bilen, og lås hele bilen.
5. Monter bugseringskæden på tilkoblingsanordningen, og træk langsomt bilen op på ladvognen.
6. Når bilen er blevet trukket op på den angivne plads på ladvognen, bruges bremsestop og hjulstopper til at fiksere dækkene.

7. Før bilen skal transporteres på en ladvogn, skal du afslutte tilstanden Neutral på midterdisplayet for at forhindre, at bilen bliver beskadiget på grund af stød under transporten.

FORSIGTIG

- Bilen kan først bugseres væk fra stedet, når der ikke længere foreligger nogen sikkerhedsrisiko. Hvis bilens batterienhed er deformeret, lækker væske eller udsender røg, skal sikkerhedsrisici først elimineres.
- Hvis du ikke kan benytte tilstanden Neutral på normal vis, kan du prøve at genstarte 12 V-batteriet. Hvis parkeringsbremsen ikke kan udløses, kan bilen transporteres over en så kort afstand som muligt ved at benytte dækslisker eller anhængere på hjul.
- Nedtryk ikke bremsepedalen eller speederen hårdt, mens du afslutter Neutral tilstand på midterdisplayet.
- Når parkeringsbremsen er frigivet, og bilen kan bugseres, er der risiko for, at bilen kan glide ned ad en hældning. Brug eventuelt diverse bremsekiler.

9. Vigtige yderligere oplysninger

Skal læses

Tak, fordi du har valgt NIO's EL6-model (i det følgende kaldt "EL6"). EL6 er en smart elektrisk SUV. Under din grønne rejse med EL6 vil du få en problemfri og betænksom brugeroplevelse.

Før du starter din rejse med EL6, anbefales det, at du læser brugermanualen på midterdisplayet for at få alle de oplysninger, du skal bruge for at anvende køretøjet. Denne vejledning dækker kun de grundlæggende oplysninger om køretøjet, nødhjælp og de tilsvarende nødforanstaltninger. Detaljerede oplysninger om alle køretøjets funktioner findes i brugermanualen på midterdisplayet.

Indholdet af denne vejledning må ikke reproducere eller ændres, hverken helt eller delvist, uden juridisk og gyldig godkendelse.

For at undgå funktionsfejl med køretøjet og personskader må køretøjets komponenter ikke ændres, tilpasses eller adskilles uden juridisk og gyldig godkendelse.

De mærkater, logoer og billeder, der bruges i denne vejledning, vises kun med henblik på illustration, og indholdet er kun vejledende.

Følg nøje advarseloplysningerne i denne vejledning for at bruge køretøjet mere sikkert.

Advarseloplysninger



ADVARSEL

Dette indhold er tæt forbundet med personlig sikkerhed og skal overholdes. Manglende overholdelse kan føre til personskade eller alvorlig ulykke.

FORSIGTIG

Dette indhold giver råd til, hvordan du undgår mulig beskadigelse af køretøjet eller anden ejendom.

BEMÆRK

Dette indhold giver forslag til, hvordan du kan bruge køretøjet bedre.

Hvis du har spørgsmål til denne vejledning, bedes du ringe til NIO's hotline eller logge ind på NIO's officielle website for at få den seneste version af brugermanualen til EL6.

Hvis du har brug for hjælp i en nødsituation, skal du ringe til NIO's hotline.

10. Forklaring af anvendte piktogrammer

	Advarsel om højspænding		Brandbar
	Forsigtig		Farlig for menneskets sundhed
	Klimaanlægskomponent		Akut giftighed
	El-køretøj		Ætsende stoffer
	Motorhjem		Gasser under tryk
	Bagagerum		Sprængstof
	Brug termisk infrarødt kamera		Brug vand til at slukke branden



Do not dispose of vehicle keys in household trash.
They contain materials that can be recycled.



Take the used battery to a recycling center or to your service center.

ONLINE USER MANUAL

This guide provides the basic operating instructions of NIO EL6. For owners who want insights and detailed information about the features and functions of the car, an in-depth online manual is available in our official website.

Contents

0. Rescue sheet	Page 28
1. Identification / recognition	Page 28
2. Immobilisation / stabilisation / lifting	Page 34
3. Disable direct hazards / safety regulations	Page 37
4. Access to the occupants	Page 39
5. Stored energy / liquids / gases / solids	Page 44
6. In case of fire	Page 46
7. In case of submersion	Page 47
8. Towing / transportation / storage	Page 47
9. Important additional information	Page 49
10. Explanation of pictograms used	Page 51

0. Rescue sheet

This Emergency Response Guide covers the NIO EL6 corresponding rescue sheet.

1. Identification / recognition



WARNING

Silent movement or instant restart capability exists until vehicle is fully shut down.

EL6 Information

Vehicle manufacturer	NIO
NIO hotline	Refer to the contact table
NIO official website	Refer to the contact table

The vehicle nameplate is located under the B-pillar on the right side.



The vehicle brand logo can be found in the following places:

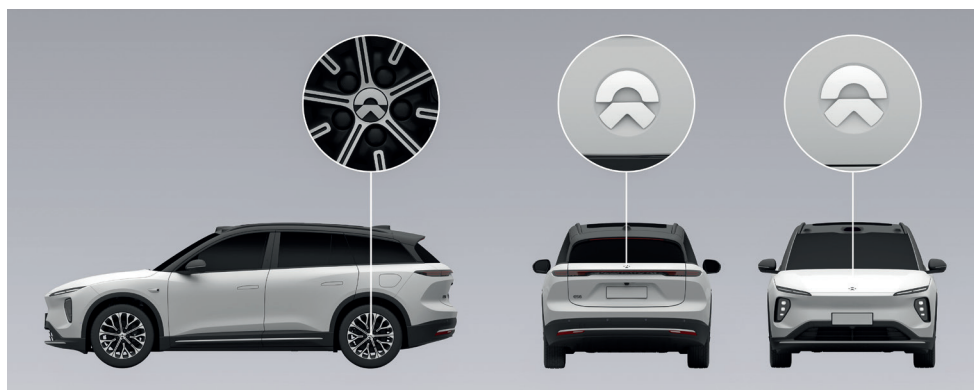

Instrumentation and Controls

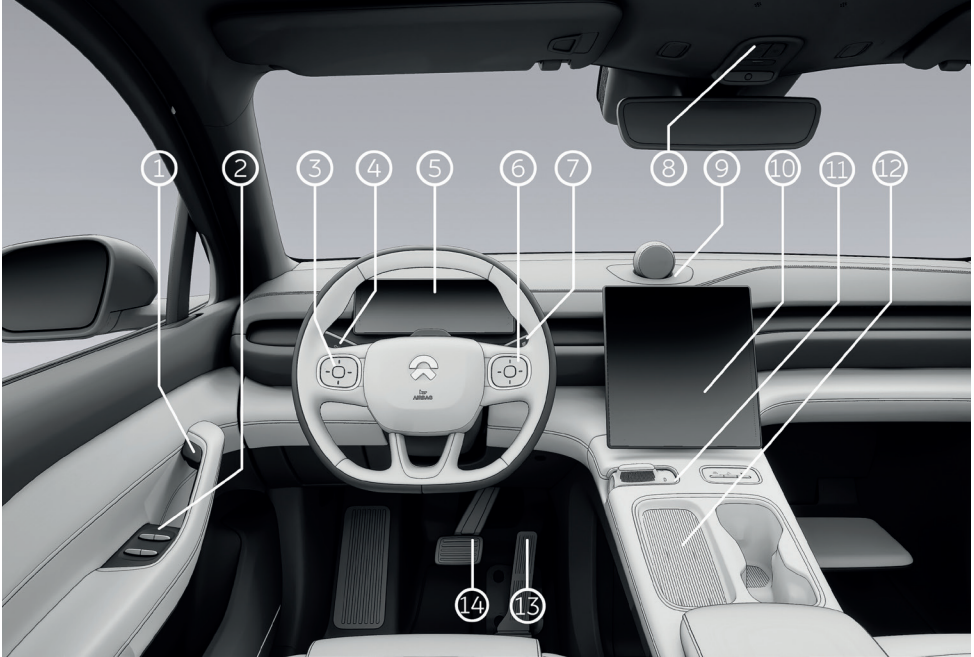







1. Electronic Switch for Inner Door Handles
2. Window Control Panel
3. Left Switches of Steering Wheel
4. Turn Light and Headlight Stalk
5. Digital Instrument Cluster Display
6. Right Switches of Steering Wheel
7. Wiper and Washer Stalk
8. Emergency Call and Reading Lights
9. Nomi Smart Assistant*
10. Touchscreen Display

11. Gears and Central Control Panel
12. Central Control Wireless Charging Board
13. Accelerator Pedal
14. Brake Pedal

***Note:**
NOMI Mate is shown above

Warning Sign Information

No.	Warning Sign Name	Warning Sign Diagram	Warning Sign Description
1	HV Warning Sign		Danger! Do not touch HV components.
2	HV Components Warning Sign 1		Danger! HV Components. Do not touch HV components without wearing protective equipment to avoid electric shock! Only professionals are allowed to open the cover. Only after 5 minutes of power-off can the cover be opened.
3	HV Components Warning Sign 2		Danger! HV Components. Do not touch HV components without wearing protective equipment to avoid electric shock and high temperature burns! Only professionals are allowed to open the cover. Only after 5 minutes of power-off can the cover be opened.
4	HV Battery Pack Warning Sign		Precautions for using HV battery pack.
5	HV Harness Sign		The HV components of the vehicle are connected with orange HV harnesses. Do not touch the HV components without wearing protective equipment!
6	Mutual compatibility identifiers used for charging the car		Mutual compatibility identifiers to guide you charging the car are found in the car's charging port. When selecting the charging gun, you must make sure the identifier on the charging gun equals one of the identifiers found in the car's charging port, either C, K or L. Voltage ranges related to those identifiers are as follows: C: AC ≤ 480V K: DC 50V to 500V L: DC 200V to 920V

Vehicle Identification Number (VIN)

The vehicle identification number (VIN) is embossed on the floor under the front passenger seat.

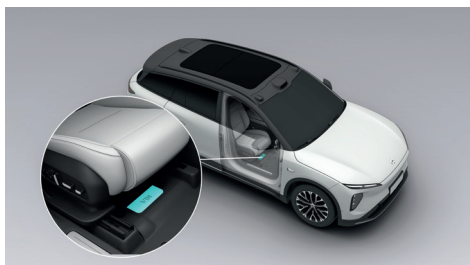

The vehicle identification number (VIN) can be found in the following places:

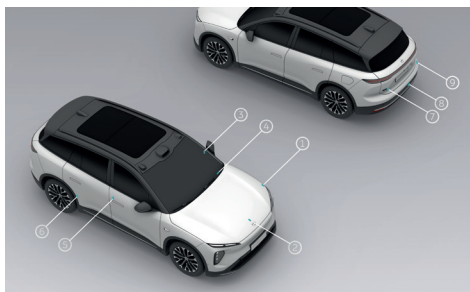

1. Inside the hood
2. Above the end of the front drive motor
3. On the left side of the instrument panel beam
4. Lower left corner of the front windshield
5. Below the B-pillar on the right side of the body
6. Under the right rear door frame
7. Above the end of the rear drive motor
8. Above the rear floor
9. On the right side of the trunklid

You can also read the vehicle identification number (VIN) with a diagnostic tool (Second Generation NIO Diagnostic System (BD2)) that is compatible with the vehicle:

1. Connect the diagnostic tool to the vehicle diagnostic port, and turn on the diagnostic tool.

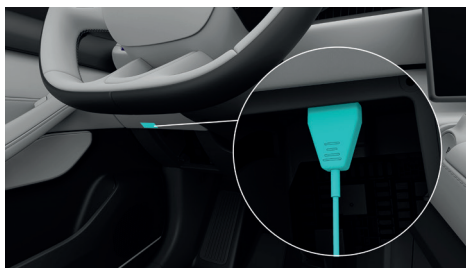

2. Start the diagnostic tool and log in to the main interface of the diagnostic tool.
3. The diagnostic tool will automatically read the vehicle identification number and display it on the current interface of the diagnostic tool.

Microwave Window

There is a microwave window at the front windshield of the vehicle. Your toll payment device can be installed here.

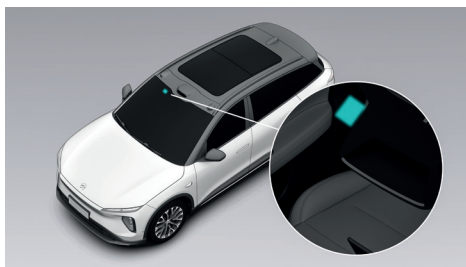

Drive Motor Identification Mark

The front drive motor identification mark is located under the motor.

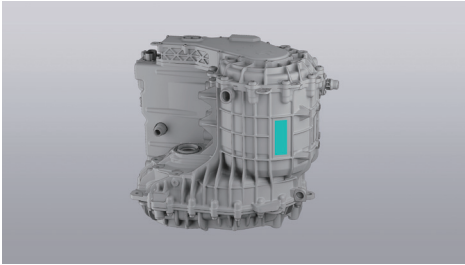

The rear drive motor identification mark is located on the lower left side of the motor.

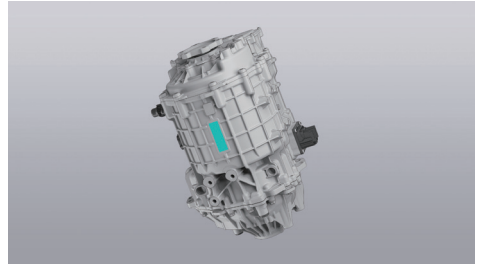

2. Immobilisation / stabilisation / lifting

Set Up Warning Signs

In the event of an emergency, drive the vehicle to a safe area while ensuring safety, then depress the brake pedal to stop the vehicle; shift into P gear, and turn on the hazard warning light on the center console to alert the surroundings.



1. P gear switch
2. Hazard warning light

Open the cover at the bottom of the rear trunk's storage space, and inside you will see the vehicle kit, take out the warning triangle and reflective vest, put on the reflective vest and place the warning triangle within 50 to 100 meters behind the vehicle (when it's on an expressway, place it 150 meters behind the vehicle; when it's at night, place it 100 meters further than the normal distance; in the event of rain and fog, place it 200 meters behind the vehicle).

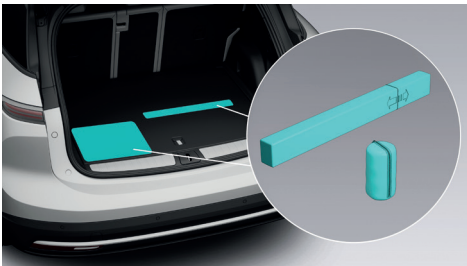

How to assemble the warning triangle:

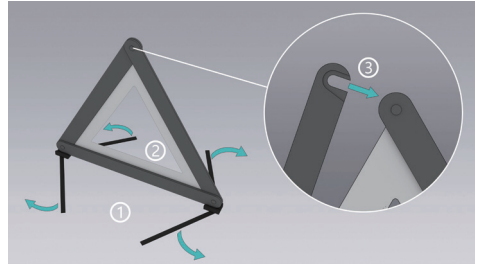

1. Unfold the bracket under the triangle.
2. Unfold the sides of the triangle.
3. Fasten the snap button on the top of the triangle.

Call for Road Assistance

In case of accidents such as a vehicle collision, water soaking, battery pack fire, etc., set up the warning triangle, leave the vehicle as soon as possible while ensuring safety of the surroundings to keep a certain safe distance (more than 15 meters), and call the NIO Hotline for road assistance. The Road Assistance team will come to help you as soon as possible.



WARNING

If there is a risk of battery fire, the vehicle will automatically cut off the power, and a warning message will pop up on the instrument panel and center display. Leave the vehicle as soon as possible and call for rescue while ensuring safety of the surroundings.

If the vehicle is connected to the network, you can press the SOS button on the roof to call for road assistance (long press once, or short press twice), and you can cancel the call on the center display within 8 seconds after making the call. The backlight of the SOS button indicates the status of the SOS feature: a green light means that the SOS feature is available; a green flashing light means that road assistance is being called; a red light or a red flashing light means that the SOS feature is unavailable, in such a situation you need to contact NIO Service Center immediately.



DESCRIPTION

With the vehicle connected to the network, when an accident occurs and the airbag is deployed or the seat belt pretensioner pops up, the vehicle will automatically call for rescue to protect your life.

Tire Replacement

When the vehicle cannot be driven due to severe tire leakage, park the vehicle on a flat and solid road and put it in P gear, stay away from busy and congested roads, then put on your reflective vest and place the warning triangle, turn on the hazard warning light, then contact NIO Service Center for a tire replacement.



WARNING

- **When replacing tires, you need to choose new tires with the same specifications as the original tires. Tires with inconsistent specifications may affect the maneuverability of your vehicle and cause your vehicle to lose control.**
- **When jacking your vehicle for tire replacement, please ensure that nobody enters the area under the jacked vehicle. Otherwise, injury may occur as a result.**
- **If anyone is in your vehicle, please do not jack your vehicle.**
- **Lift your vehicle only at the prescribed underbody jacking point.**
- **When jacking your vehicle, please do not place any objects on or under the jack.**
- **Never jack your vehicle on an uphill, downhill or sloping road.**
- **The jack is only suitable for jacking your vehicle for tire replacement.**

How to replace the tire:

1. Have a jack and a spare tire of the right specification ready for the tire replacement.

- Place a block in front of the tire diagonally to the flat tire to prevent the vehicle from sliding.
- Use the bolt cover remover in the vehicle kit to remove the bolt covers, and loosen the bolts counterclockwise with the wheel wrench.



CAUTION

There is a special protective coating on the exterior of the rim. During the disassembly and assembly of bolts, tires or rims, the operating area of the rim shall be properly protected to prevent the surface of the rim from being accidentally scratched by hard objects.

- Place the jack below the correct jacking spot on the vehicle.

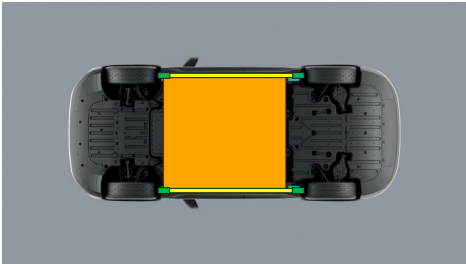

- Appropriate lifting points
- Appropriate points vehicle on side
- High voltage battery



WARNING

Ensure that the jack is placed at the correct jacking point. An incorrect jacking point will damage the vehicle or cause the vehicle to slip off the jack and result in personal injury.

- Jack the vehicle up to a tire changing height. As the jack touches the vehicle and jacks it up, double check to make sure that the jack is in the correct position.

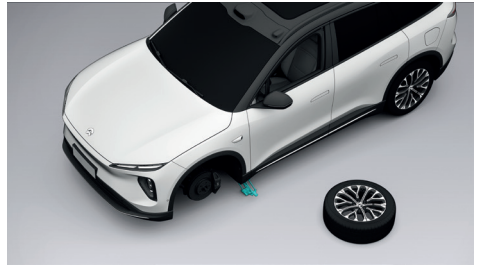

- Remove the wheel bolts and replace the tire. When installing the wheel, make sure the bolts are aligned with the mounting holes, and that the metal side of the wheel is in proper contact with the mounting surface.
- After installing the wheel bolts, lower the vehicle completely to the ground (using the jack), then use a wrench to tighten all the bolts clockwise, and then use a torque wrench to tighten the vehicle bolts diagonally to the specified torque value.
- Check the tire pressure after the tire is replaced, inflate to the specified tire pressure if necessary, then install the tire valve cap.
- Put the tools, jack, and the flat tires away in a secure manner.

3. Disable direct hazards / safety regulations



WARNING

Be aware that not every high voltage component is labelled. Always wear the appropriate PPE (Rubber insulated gloves / insulated rubber shoes / tools with insulating protective cover / goggles). Do not attempt to open the high voltage battery.

Protective Equipment for Rescue Operations

The vehicle power system is driven by an HV battery. In case of severe collision, the HV power or battery fluid may leak; therefore, the vehicle rescue operation shall be performed by professional rescuers wearing the corresponding protective equipment to guarantee personal safety.



WARNING

To avoid electric shock injury, please make sure that, when operating the vehicle, you do not carry any metal object (such as necklace, watch, etc.).

Electrical Protection

Wear the following protective equipment to avoid injury from HV electric shock:

- Insulated rubber gloves (which can withstand a voltage above 500V)
- Goggles
- Insulated rubber boots
- Tools with insulated protective cover

Chemical protection

In case of battery leakage or potential risk of battery leakage, wear the following protective equipment to prevent injury to your skin and face:

- Protective mask
- Solvent resistant gloves

Cut off the High-voltage Circuit

To cut off the high-voltage circuit, first disconnect the emergency HV cut-off plug (located in the left area of the front trunk), and then disconnect the 12 V battery negative terminal (located in the front trunk near the front windshield).

How to cut off the high-voltage circuit:

1. Pull the hood handle cover plate in the passenger compartment twice to release the hood.



2. Lift the hood.



3. Disconnect the emergency high-voltage cut-off plug to cut off the high-voltage supply circuit, remove the plug and keep it properly.

There are 2 ways to cut off the high voltage circuit:

1. Main disabling method

In case of emergency, cut the harness with tool to shutdown the high voltage circuit.

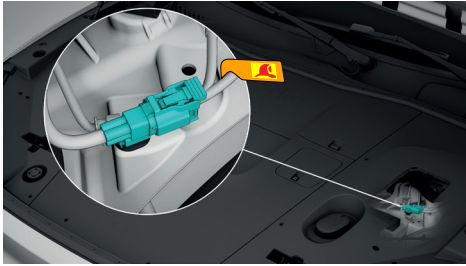
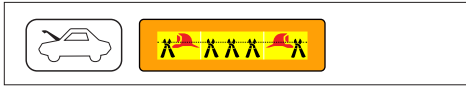
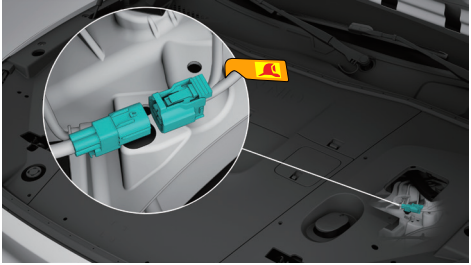
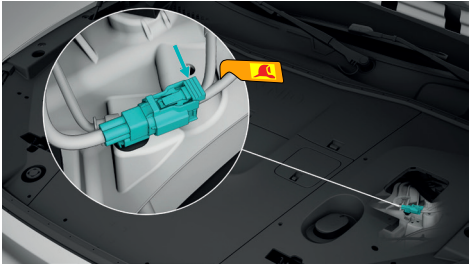

Access to 12V Battery

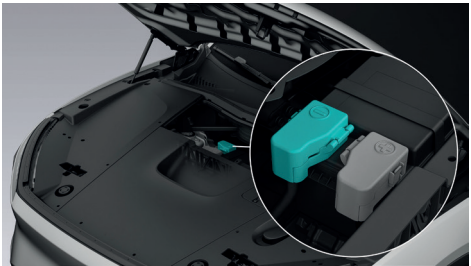
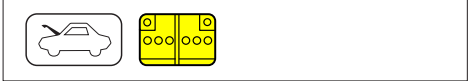

2. Alternative method

In case of service operation or emergency, pull the connector position assurance out according to arrow direction, then disconnect the plug to cut off the high voltage circuit.





Airbag

The vehicle airbag system includes frontal airbags and side airbags. The frontal airbags include front row head airbags, where the driver airbag is located inside the trim cover of the steering wheel, and the front passenger airbag is located at the ceiling; the side airbags include front row side airbags

(located on the outer side of the front seats, and the inner side of the driver's seat), and curtain airbags (located above the doors on both sides, in the ceiling area from the A-pillar to the C-pillar, where there are curtain airbag gas cylinders inside). The word "AIRBAG" is marked on the places where the airbag is placed to remind you that there is an airbag herein.

4. Access to the occupants



Driver's Seat Adjustment

To adjust the seat position via a button



1. Seat cushion front inclination adjustment

Rotate the knob to adjust the seat cushion front inclination.

Lateral position of the seat

Toggle this button back and forth to move the seat forward or backward.

Height of seat

To raise or lower the seat, toggle the center portion of this button up or down.

Seat Cushion Length Adjustment

To adjust the length of the seat cushion, press this button on the matching end.

2. Backrest adjustment

Toggle the upper end of this button back and forth to adjust the reclining of the seat backrest.

3. Lumbar support adjustment

To adjust the lumbar support, press the up, down, left, or right button.

Customizable Comfort Button

Press the middle button to turn on or off the comfort function. Press and hold the middle button to save the seat's current comfort options.



WARNING

- **Make sure there is a safe space around the seat and any rear children, passengers, pets, etc. before you make any adjustments to the seat (i.e. move the seat forward/backward, adjust the seat's height or backrest, etc.). Avoid the risk of crushing and bumping rear children, passengers, pets, etc.**
- **Before adjusting the seat (i.e. move the seat forward/backward, adjust the seat's height, backrest or leg support, etc.), confirm that there is enough safe space in the surroundings to avoid the risk of deformation and breakage due to squeezing or collision with the surrounding parts (foot rest, leg support, seat cup holder, armrest, etc.) during the seat adjustment.**
- **Be sure to adjust the driver seat, headrest and other parts while the vehicle is in parked status. While the vehicle is in motion, adjustments to the seat or other parts of the vehicle can pose safety risks.**
- **During the seat adjustment process (moving it forward or backward, adjusting the seat's height or backrest, etc.), avoid putting hands or other body parts in the seat's range of motion to prevent potential pinching or collision.**



Opening the Hood with Power

Trunklid

Opening and Closing the Trunklid by Pressing the Button

When you carry the smart key, lightly press the pressure plate on the handle of the trunklid to open the trunklid.

Your vehicle is equipped with a one-button trunklid closing feature.

Press the button on the trunklid to automatically close and lock the trunklid, and you will hear a "click" to confirm the closure.

Opening and Closing the Trunklid with the Center Display

Swipe right on the left edge of the center display to enter the Quick Settings page, then touch Rear Trunk to open the rear trunk.

Opening and Closing the Trunklid with the Smart Key

Opening the trunklid: press and hold the trunklid button on the smart key, and the trunklid will open automatically.

Closing the trunklid: press and hold the trunklid button on the smart key, and the trunklid will close automatically.

Door Handle

When the vehicle is fully unlocked, the outer door handles will pop up automatically, and you can open the door via sensing by gently touching the inside of the door handle.

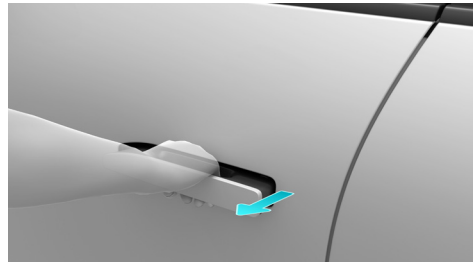

Controlling the movement of the driver's seat on the center display

You can control the movement of the driver's seat on the center display.

You can open the door from inside by pressing the electronic switch on the corresponding inner door handles. Press once if the door is unlocked, or press twice if the door is locked, then the corresponding door will pop open.



Emergency Unlocking from the Outside

When the vehicle cannot be unlocked from the outside by regular methods (smart key, keyless unlock, mobile app or NFC), you can use the physical emergency key to unlock the driver's door.

CAUTION

Please take the physical emergency key out of the vehicle and retain it for use in emergencies.

How to use the physical emergency key:

1. Toggle the slider on the physical emergency key, and pull out the metal key part of the emergency key.

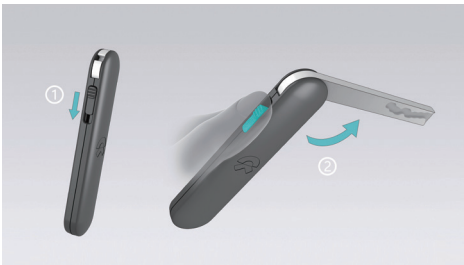

2. Press and hold the front part of the outer door handle of the driver's door to unfold the outer door handle.



3. Hold the unfolded outer door handle with one hand while inserting the physical emergency key into the keyhole in the outer door handle with the other hand, and turn the key clockwise to unlock the driver's door.



4. When locking, press and hold the front part of the outer door handle, turn the physical emergency key clockwise for one unlocking action, and then turn the key counterclockwise to lock the driver's door.

CAUTION

If you want to use the smart key to lock the door after having unlocked the driver's door using the physical emergency key, you need to open and close the driver's door once to reset the door lock cylinder, so as to prevent the driver's door from being unlocked and to keep the vehicle secure.

Open the Door from the Inside in an Emergency

When the whole vehicle is locked, if you need to open the door in an emergency (such as when the door handle electronic switch fails, or the vehicle is soaked in water), pull the mechanical switch off the inner door handle once to open the corresponding side door.



CAUTION

- When the 12V battery of the vehicle is low on power, the physical emergency key can only be used to unlock the door on the driver side. At such moments it cannot be used to unlock the whole vehicle. The other doors can only be unlocked and opened by pulling the mechanical switch for the inner door handle.

- Neither rear door can be opened from inside when the Child-Protection Lock function is enabled. They can only be opened from outside once the whole vehicle is unlocked.
- In the event of an accident that is of sufficient gravity to trigger airbag deployment, the child-protection lock on the rear door will unlock automatically.

Emergency Opening of Trunklid

Open the square block above the latch from the inside of the rear trunk, and then use your fingers to toggle the button in the hole to open the trunklid.



Windows



1. Laminated glass
2. Tempered glass

Vehicle Cutting Area







WARNING

Professional rescuers must use appropriate tools such as hydraulic cutter when cutting a vehicle, and wear appropriate personal protective equipment to avoid severe personal injury.

If cutting is required during rescue, appropriate tools should be used. The high-voltage and high-pressure areas of the vehicle shall not be cut, such as airbag-related components, high-voltage components, etc..

5. Stored energy / liquids / gases / solids

		12V
		350V

E-Powertrain System Information

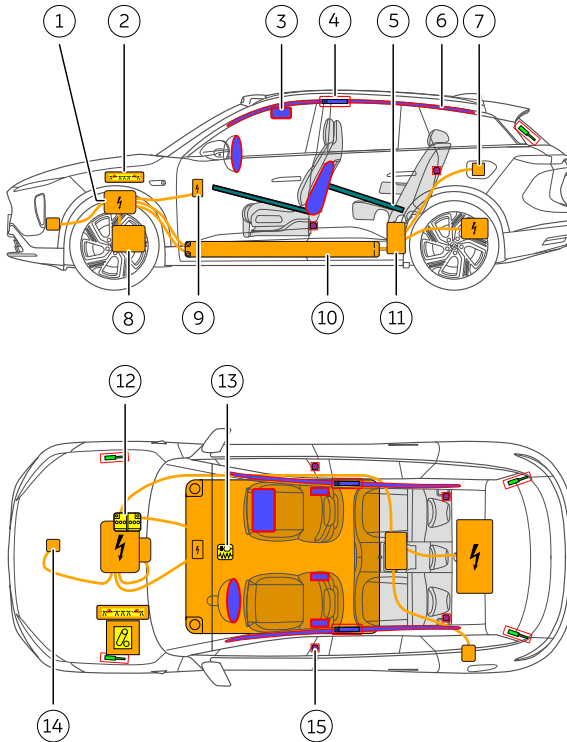

1. High voltage DC converter integrated component
2. Emergency HV cut-off plug
3. Airbag
4. Curtain airbag gas cylinder
5. Structural reinforcement
6. Curtain airbag
7. Charge port

8. Drive Motor
9. Air conditioning HV electric heater
10. High voltage battery
11. Rear HV power distribution unit
12. 12 V battery
13. Airbag control unit
14. Air conditioning compressor
15. Seat belt pre-tensioner



High Voltage Battery

The vehicle is equipped with a lithium-ion high voltage battery. Be careful not to damage the high voltage battery when lifting the vehicle. Take extra care not to break the bottom plate when using rescue tools.



WARNING

- **Before repairing, removing and installing high-voltage components, disconnect the power supply, and confirm that the emergency cut-off switch and 12V power supply have been disconnected. After the power supply is disconnected, let the vehicle stand still for more than 5 minutes.**
- **The personnel without corresponding qualifications are not allowed to operate high-voltage components; the operators must wear insulated protective equipment such as solvent resistant gloves that meet the requirements, without carrying any metal objects.**

Drive Motor

The electric drive system is responsible for the power output of the vehicle, which can convert the DC energy of the high voltage battery pack into mechanical torque in a controllable way, and transmit it to the wheels to drive the vehicle. In addition, in the braking state, the electric drive system can also regenerate braking energy to charge the high voltage battery pack. The vehicle is equipped with two electric drive systems, of which the front electric drive system is installed on the front sub-frame, and the rear electric drive system is installed on the rear sub-frame.



12 V Battery

The 12 V battery powers the SRS, windows, locks, touchscreens, vehicle lighting, etc.

Rescuing the Vehicle with Battery Leakage



WARNING

In case the vehicle falls into a collision accident and causes fluid leakage of the high-voltage battery, it shall be handled by professional rescue personnel, who must wear protective mask and solvent isolation gloves, and must not touch the liquid directly.

The leakage of HV battery may cause a high temperature or even a fire; therefore, please cool down the HV battery before dealing with the leaked liquid:

- In case of minor leakage, use an absorbent pad to adsorb the liquid and place it in a closed container, or dispose of it by incineration.
- In case of severe leakage, treat the liquid as a hazardous chemical, and splash calcium gluconate solution to deal with it.

CAUTION

If the human body accidentally comes into contact with the leaked liquid, try to remove the contaminated clothing and immediately wash it with soap and plenty of water for 15 minutes, until no chemical remains. If there is no improvement or uncomfortable symptom occurs, seek medical attention immediately.

6. In case of fire



USE LARGE AMOUNTS OF WATER



BATTERY RE-IGNITION!



DO NOT SUBMERGE VEHICLE TO EXTINGUISH BATTERY

Rescuing the Vehicle on Fire



WARNING

- In case the vehicle is in fire, do not directly touch any part of the vehicle. It shall be operated by professional rescue personnel wearing proper protective equipment.
- The gas stored in the cylinder of side curtain and the high-pressure cylinder of air suspension may be heated to expand and explode in a high-temperature environment; therefore, please be careful before the operation to avoid personal injury.

If the vehicle catches a fire that does not touch upon the HV battery, the fire extinguisher can be used to put out the fire.

If the vehicle's HV battery catches a fire or gets heated, or is even bent, ruptured, or damaged, use a large amount of water or water mixed with foam extinguishing agent (with F500 recommended) to cool down the HV battery, and then monitor the battery for another one hour after it has cooled down completely (which may take up to 24 hours) to ensure that the battery temperature will no longer rise before storing the vehicle in an open, flat ground with a 15-meter safety zone set to prevent unauthorized personnel from approaching the vehicle.



WARNING

After the high-voltage battery on fire is handled with cooling measures, be aware of the risk of re-burning of the high-voltage battery to avoid danger during transportation.

7. In case of submersion

Rescuing the Vehicle in Water

CAUTION

It is recommended not to stay in deep water (preferably not exceeding the battery base plate) for a long time when the vehicle is wading. Otherwise, it may cause damage to the high-voltage components of the vehicle.

On the premise that the vehicle body and chassis are not damaged, there will be no greater risk of electric shock caused by its immersion in water for a short time. However, when dealing with the submerged vehicle, the professional rescuers shall wear appropriate rescue protective equipment

to pull the vehicle out of the water while ensuring insulated protection, open a door to power off the vehicle, then clean up the water marks inside the vehicle, and check for electric leakage before cutting off the high-voltage circuit normally.



WARNING

When dealing with flooded vehicles, if rescue personnel do not wear appropriate protective rescue equipment, serious injury or even death can occur as a result.

8. Towing / transportation / storage

STORE AT SAFE DISTANCE FROM OTHER VEHICLES!



BATTERY RE-IGNITION!



Towing a Vehicle that Had an Accident

CAUTION

- This vehicle is not suitable for traction with wheels on the ground. Do not use a traction chain to tow the vehicle directly.
- When the vehicle is on snow, mud, or sand, or when the wheels are locked and unable to rotate freely, do not use a towing hook to tow the vehicle. Please contact the NIO service center.

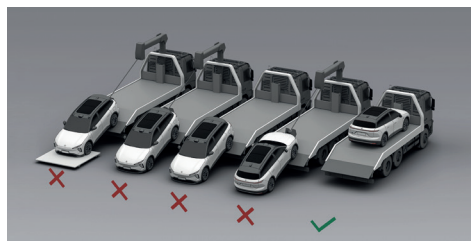

If you need the vehicle to be towed, please call a flatbed trailer to transport the vehicle. How to tow a vehicle:

1. Take out the hitch from the vehicle kit in the rear trunk.

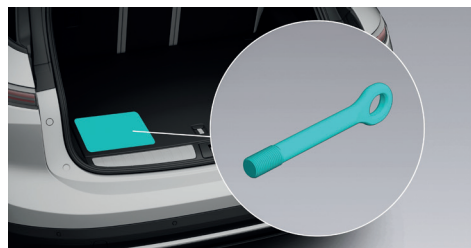

2. Press the lower end of the front towing flap of the vehicle to open it (1 in the figure), insert the hitch into the hole and rotate until the hitch is firmly seated (2 in the figure). The rear hitch (if present)

is installed in the same way as the front hitch.

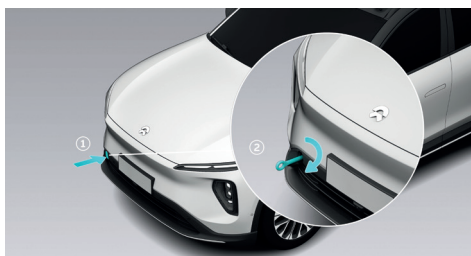

3. Depress the brake pedal while the vehicle is in the P gear, go to the Settings page from the control bar at the bottom of the center display, tap **Driving/Parking > Neutral Mode**, then the vehicle will be released from the parking brake and can be towed.
4. Power the vehicle off before towing, turn on the hazard warning light, make sure that there is no one in the vehicle and lock the entire vehicle.
5. Install the tow chain on the hitch and slowly tow the vehicle onto the flatbed.
6. After the vehicle is towed to the designated location on the flatbed, use brake stops and wheel straps to fix the tires.
7. Before having the vehicle transported on a flatbed, exit the Neutral mode on the center display to prevent the vehicle from being damaged due to bumps during transportation.

CAUTION

- Only when there is no safety risk to the vehicle can it be towed away from the site. If the vehicle battery pack is deformed, leaking liquid, or emitting smoke, safety risks shall be eliminated first.
- If you are unable to enter the Neutral mode normally, you can try restarting the 12V battery. If the parking brake cannot be released, the vehicle can be transported in as short a distance as possible by using tire slides or wheeled trailers.
- Do not depress the brake pedal or accelerator pedal hard while exiting the Neutral Mode on the center display.
- When the parking brake is released and the vehicle can be towed, there is a risk that the vehicle may slide down on a slope. If necessary, please use brake wedges in conjunction.

9. Important additional information

Must read

Thank you for choosing NIO's EL6 model (hereinafter referred to as "EL6"). EL6 is a smart electric SUV. During your green journey with EL6, you will get a seamless and considerate user experience.

Before starting your journey with EL6, it is recommended that you read the User Manual from the center display to get all the information you need to use the vehicle. This Guide only covers the basic information of the vehicle, emergency response measures, and the corresponding rescue measures. For detailed information on all vehicle features, please refer to the User Manual from the center display.

The contents of this guide shall not be reproduced or modified in whole or in part without legal and valid authorization.

To avoid failure of the vehicle's function or personal injury, vehicle parts shall not be modified, adjusted or dismantled without legal and valid authorization.

The labels, logos and pictures used in this guide are for illustration purposes only, and the content is for reference only.

Please strictly follow the warning information in this guide to use your vehicle more safely.

Warning Information



WARNING

This content is closely related to personal safety and must be complied. Failure to comply may lead to personal injury or serious accident.

CAUTION

This content gives you tips on how to avoid possible vehicle damage or property damage.















NOTE

This content gives you suggestions for better use of your vehicle.

If you have any questions about this guide, please call the NIO hotline, or log on to the NIO official website to obtain the latest version of the EL6 User Manual.

If you need assistance in an emergency, please call the NIO hotline.

10. Explanation of pictograms used

	Warning high voltage		Flammable
	Caution		Hazardous to the human health
	Air-conditioning component		Acute toxicity
	Electric vehicle		Corrosives
	Bonnet		Gases under pressure
	Boot		Explosive
	Use thermal Infrared camera		Use water to extinguish the fire